

國立屏東大學附設實驗國民小學 107 學年度第一學期一年級學校重要行事及課程進度

週次	日期	學校重要行事	語文⑦			數學④ (康軒)	生活⑥ (翰林)	健康與體育② (康軒)	彈性學習課程③		
			國語⑥ (南一)	本土語①					統整探究① (自編)	閱讀① (自編)	ABC① (翰林 Ready, Go!)
				閩(真平)	客(翰林)						
一	8/30   9/2	◇ 30 開學日	首冊一 娃娃	一、咱來去讀 冊 1、來去 讀冊	(一)上課了	第一單元 數到 10	第一單元 新學校 新生活	一、健康又快 樂 1 認識健康 中心	開學準備	閱讀相見歡	Get Ready
							環境				環境
二	9/3   9/9		首冊一 娃娃 首冊二 抱抱	一、咱來去讀 冊 1、來去 讀冊	(一)上課了	第一單元 數到 10	第一單元 新學校 新生活	一、健康又快 樂 2 安全的遊 樂場所	自由研究- 猜猜我是誰	我愛圖書館 (1)	Unit 1 ABC
			生命				環境	環境	自由研究 環境 資訊		家政
三	9/10   9/16		首冊三 跑步 首冊四 搖籃	一、咱來去讀 冊 1、來去 讀冊	(一)上課了	第一單元 數到 10	第一單元 新學校 新生活 為愛朗讀	一、健康又快 樂 3 遊戲天地	自由研究- 猜猜我是誰	我的書朋友 (1)	Unit 1 ABC
			生命				環境	環境	自由研究 環境 資訊		家政

國立屏東大學附設實驗國民小學 107 學年度第一學期一年級學校重要行事及課程進度

週次	日期	學校重要行事	語文⑦			數學④ (康軒)	生活⑥ (翰林)	健康與體育② (康軒)	彈性學習課程③		
			國語⑥ (南一)	本土語①					統整探究① (自編)	閱讀① (自編)	ABC① (翰林 Ready, Go!)
				閩(真平)	客(翰林)						
四	9/17   9/23		首冊四 搖籃 複習一	一、咱來去讀 冊 2、鉛筆 盒子	(一)上課了	第二單元 比長短	第二單元 學校的一天	一、健康又快 樂 4 快來玩遊 戲	自由研究- 說我說你	我愛圖書館 (2)	Unit 1ABC
								環境	自由研究 環境 資訊		家政
五	9/24   9/30	◇ 24 中秋節 放假	首冊五 洗手	一、咱來去讀 冊 2、鉛筆 盒子	童謠欣賞 嘴嘟嘟	第二單元 比長短	第二單元 學校的一天	一、健康又快 樂 5 平衡小精 靈	主題活動(1) 男生女生 配	我的書朋友 (2)	Unit 2 Dd Ee
							生命		性平 家庭		環境
六	10/1   10/7		首冊六 捉迷藏	一、咱來去讀 冊 2、鉛筆 盒子	(二)屋下人	第三單元 排順序、比多 少	第二單元 學校的一天	一、健康又快 樂 6 動物模仿 秀	主題活動(1) 男生女生 配	兒童百科知 多少	Unit 2 Dd Ee
			環境				生命	生涯 人權	性平 家庭		環境

國立屏東大學附設實驗國民小學 107 學年度第一學期一年級學校重要行事及課程進度

週次	日期	學校重要行事	語文⑦			數學④ (康軒)	生活⑥ (翰林)	健康與體育② (康軒)	彈性學習課程③		
			國語⑥ (南一)	本土語①					統整探究① (自編)	閱讀① (自編)	ABC① (翰林 Ready, Go!)
				閩(真平)	客(翰林)						
七	10/8   10/14	◇ 10 國慶日	首冊七 粉筆	一、咱來去讀 冊 2、鉛筆 盒仔	(二)屋下人	第三單元 排順序、比多 少	第三單元 和自然做朋 友	一、健康又快 樂 7 我有好身 手	主題活動(1) 男生女生 配	閱讀(生命、 自然、社 會)	Unit 2 Dd Ee
							環境		性平 家庭	生命 海洋 人權 國際	環境
八	10/15   10/21	◇ 17-18 第 一次定期 評量	首冊八 下雨天	二、甜蜜的家 庭 3、心肝 仔囡	(二)屋下人	第四單元 分與合	第三單元 和自然做朋 友	二、追趕搖滾 樂 1 健康動一 動	主題活動(1) 王子與公 主	閱讀(生命、 自然、社 會)	Unit 3 Ff Gg
				生命			環境		性平 家庭	生命 海洋 人權 國際	家政
九	10/22   10/28	◇	首冊九 眨眼睛	二、甜蜜的家 庭 3、心肝 仔囡	(三)暗晡頭	第四單元 分與合	第三單元 和自然做朋 友	二、追趕搖滾 樂 2 你追我跑 體力好	主題活動(1) 王子與公 主	閱讀(生命、 自然、社 會)	Unit 3 Ff Gg
				生命			環境		性平 家庭	生命 海洋 人權 國際	家政

國立屏東大學附設實驗國民小學 107 學年度第一學期一年級學校重要行事及課程進度

週次	日期	學校重要行事	語文⑦			數學④ (康軒)	生活⑥ (翰林)	健康與體育② (康軒)	彈性學習課程③		
			國語⑥ (南一)	本土語①					統整探究① (自編)	閱讀① (自編)	ABC① (翰林 Ready, Go!)
				閩(真平)	客(翰林)						
十	10/29   11/4	◇	首冊十 悄悄話 複習三 總複習	二、甜蜜的家 庭 3、心肝 仔囡	(三)暗晡頭	第五單元 方盒、圓罐、 球	第四單元 聲音的世界	二、追趕搖滾 樂 3 搖滾呼拉 圈	主題活動(1) 王子與公 主	閱讀(生命、 自然、社 會)	Unit 3 Ff Gg
				生命			環境		性平 家庭	生命 海洋 人權 國際	家政
十一	11/5   11/11	◇	第一冊 第一課 手拉手	二、甜蜜的家 庭 3、心肝 仔囡	(三)暗晡頭	第五單元 方盒、圓罐、 球	第四單元 聲音的世界	三、身體會說 話 1 五個好幫 手 2 好好愛我	天文教育 -星星之我	閱讀(生命、 自然、社 會)	Review 1
							環境		天文 資訊 環境	生命 海洋 人權 國際	環境
十二	11/12   11/18	◇	第二課 好朋友	三、古錐的動 物 4、鳥仔	童謠欣賞 隔壁鄰舍	第六單元 數到 30	第四單元 聲音的世界	三、身體會說 話 3 身體總動 員 4 請你跟我 這樣做	天文教育 -星星之我	書香列車	Unit 4 Hh Ii

國立屏東大學附設實驗國民小學 107 學年度第一學期一年級學校重要行事及課程進度

週次	日期	學校重要行事	語文⑦			數學④ (康軒)	生活⑥ (翰林)	健康與體育② (康軒)	彈性學習課程③		
			國語⑥ (南一)	本土語①					統整探究① (自編)	閱讀① (自編)	ABC① (翰林 Ready, Go!)
				閩(真平)	客(翰林)						
			人權				環境		天文 資訊 環境		環境
十三	11/19   11/25	◇	第三課 下課了	三、古錐的動物 4、鳥仔	(四)冬節圓	第六單元 數到 30	第四單元 聲音的世界	三、身體會說話 5 身體碰碰樂 6 影子特攻隊	星天文教育 -星星滿屋	書香列車	Unit 4 Hh Ii
							環境		天文 資訊 環境		環境
十四	11/26   12/2	◇ 27-28 第二次定期評量 ◇ 11/26-12/15 廣達游於藝「擁抱梵谷~探索生命的調色盤」展	第四課 校園	三、古錐的動物 4、鳥仔	(四)冬節圓	第七單元 10 以內的加減	第五單元 玩具總動員	四、健康每一天 1 一天的開始 2 小行動大健康	星天文教育 -星星滿屋	書香列車	Unit 4 Hh Ii
			性平				家庭		天文 資訊 環境		環境

國立屏東大學附設實驗國民小學 107 學年度第一學期一年級學校重要行事及課程進度

週次	日期	學校重要行事	語文⑦			數學④ (康軒)	生活⑥ (翰林)	健康與體育② (康軒)	彈性學習課程③		
			國語⑥ (南一)	本土語①					統整探究① (自編)	閱讀① (自編)	ABC① (翰林 Ready, Go!)
				閩(真平)	客(翰林)						
十五	12/3   12/9	◇ 4「擁抱梵谷~探索生命的調色盤」聯合開幕	語文天第一 第五課 印手印	三、古錐的動物 4、鳥仔	(四)冬節圓	第七單元 10 以內的加減	第五單元 玩具總動員	四、健康每一天 3 吃飯的時候 4 飯後好習慣	主題活動(2) 美麗心世界	書香列車	Unit 5 Jj Kk
							家庭		家暴		家政
十六	12/10   12/16	◇ 15 校慶	第五課 印手印 第六課 堆積木	三、古錐的動物 5、數字歌	童謠欣賞 阿啾箭	第七單元 10 以內的加減	第五單元 玩具總動員	四、健康每一天 5 好好排便 好健康 6 好好愛身體	主題活動(2) 美麗心世界	書香列車	Unit 5 Jj Kk
			家庭				家庭		家暴		家政
十七	12/17   12/23	◇ 22 元旦彈性放假補課	第六課 堆積木 第七課 搭火車	三、古錐的動物 5、數字歌	(五)過年	第八單元 幾點鐘	第六單元 新年到	四、健康每一天 7 天天都健康	主題活動(2) 美麗心世界	故事分享、大家來演書	Unit 5 Jj Kk
			家庭				生涯	家庭		家暴	

國立屏東大學附設實驗國民小學 107 學年度第一學期一年級學校重要行事及課程進度

週次	日期	學校重要行事	語文⑦			數學④ (康軒)	生活⑥ (翰林)	健康與體育② (康軒)	彈性學習課程③		
			國語⑥ (南一)	本土語①					統整探究① (自編)	閱讀① (自編)	ABC① (翰林 Ready, Go!)
				閩(真平)	客(翰林)						
十八	12/24   12/30	◇	第七課 搭火車 第八課 兩人三腳	三、古錐的動物 5、數字歌	(五)過年	第八單元 幾點鐘	第六單元 新年到	五、身體新風情 1 抓一把風來玩	主題活動(2) 有愛無礙	故事分享、大家來演書	Unit 6 Ll Mm
						生涯	家庭		性侵		環境
十九	12/31   1/6	◇ 12/31 元旦 彈性放假	第八課 兩人三腳	三、古錐的動物 5、數字歌	(五)過年	第九單元 分類整理	第六單元 新年到	五、身體新風情 2 風車繞圈轉 3 風和草對話	主題活動(2) 有愛無礙	故事分享、大家來演書	Unit 6 Ll Mm
							家庭		性侵		環境
二十	1/7   1/13	◇	語文天第二 總複習	傳統念謠 ——一放雞	童謠欣賞 伯公伯婆	第九單元 分類整理	第六單元 新年到	五、身體新風情 4 冬季新風情	主題活動(2) 有愛無礙	動態分享	Unit 6 Ll Mm
							家庭		性侵		環境
二十一	1/14   1/20	◇ 15-16 第 三次定期 評量 ◇ 18 休業式	總複習	總複習	總複習	總複習	總複習	總複習	總複習	總複習	總複習

國立屏東大學附設實驗國民小學 107 學年度第一學期一年級法定課程納入課程計畫實施表

法定課程	納入課程規劃實施情形 (請視實際情形自行增列，內容須與各年級彈性學習節數或領域課程計畫相符)						備註
	年級	學期	彈性或領域別	主題名稱	週次	節數	
家庭教育課程	一	上	彈性	男生女生配、王子與公主	5-10	6	1.每學年應在正式課程外實施4小時以上家庭教育課程及活動 2.國小6節課
		下					
	全校	上					
		下					
性別平等教育	一	上	彈性	男生女生配、王子與公主	5-10	6	1.除將性別平等教育融入課程外，每學期應實施性別平等教育相關課程或活動至少4小時 2.國小6節課
		下					
	全校	上					
		下					
家庭暴力防治課程	一	上	彈性	美麗心世界	15-17	3	1.每學年應有4小時以上之家庭暴力防治課程 2.國小6節課
		下					
	全校	上					
		下					
性侵害犯罪防治課程	一	上	彈性	有愛無礙	18-20	3	1.每學年應至少有4小時以上之性侵害防治教育課程 2.國小6節課
		下					
	全校	上					
		下					
環境教育	一	上	國語 彈性 生活 健體	捉迷藏 猜猜我是誰 新學校新生活、和自然做朋友 健康又快樂	6 2-4、11-12 1-3、7-13 2-4	19	1.每學年應進行環境教育教學至少4小時 2.國小6節課
		下					



法定課程	納入課程規劃實施情形 (請視實際情形自行增列，內容須與各年級彈性學習節數或領域課程計畫相符)						備註
	年級	學期	彈性或領域別	主題名稱	週次	節數	
	全校	上					
		下					

備註：1.請填寫年級納入法定課程之規劃情形。

2.其他必須融入教學之法定課程請列入教學計畫中。

3.請依據法定時(節)數規劃上、下學期之節數。

4.可依據其同質性規劃複合式課程(如課程中同時包含家庭教育課程及家庭暴力防治課程、性侵害犯罪防治課程與性別平等教育課程)，若是以宣導或活動的方式進行，實施時數應不超過法定時數的一半(3節)。

國立屏東大學附  
設實驗國民小學 107 學年度第一學期一年級課程節數統計表

學習領域 /彈性學習 課程	學習領域學習課程 (20)					彈性學習課程 (3)		
	語文 (7)		數學 (4)	生活 (6)	健康與體育 (3)	統整探究 (1)	閱讀教育 (1)	ABC (1)
	國語 (6)	本土語 (1)						
本學期實際上 課總節數	本學期實際上課總節數—領域課程 (394) 節，校訂/彈性課程 (59) 節，共 (453) 節							
各領域 學期節數	137		80	118	59	59		
	118	19				19	21	19
備註	本學期上課總日數 99 天							

國立屏東大學附設實驗國民小學 107 學年度第一學期一年級彈性學習課程架構表

類別	項目	課程名稱		節數	實施日期	備註
A	閱讀教育	閱讀教育		21	每週一節	閱讀教育
A	統整探究	探索星空 (天文)	星星之我星	2	11/6、11/13	天文教育 環境教育
			星星滿屋	2	11/20、11/27	天文教育 環境教育
		猜猜我是誰 (自由研究)	自畫家	2	9/4、9/11	環境教育
			說我說你	1	9/18	環境教育
		主題活動一 亞當與夏娃	男生女生配	3	9/25、10/2、10/9	性平教育
			王子與公主	3	10/16、10/23、10/30	性平教育
		主題活動二 溫情滿人間	美麗心世界	3	12/4、12/11、12/18	家暴防治
			有愛無礙	3	12/25、1/1、1/8	性侵害防治
C	ABC	ABC		19	每週一節	國際教育 環境教育 家政教育
合計				59		

國立屏東大學附  
設實驗國民小學 107 學年度第一學期一年級彈性課程教學設計（英語）

課程設計編寫：陳媛英

一、課程主題：Ready Go! 的設計以故事書為出發點，跟著動物國裡的小動物們四處旅行與探險，並從中學習品德及生活中常用的單字與用語。每課並搭配 rap 及歌謠，非常適合一年級的學生學習。

二、教學週數：19 週

三、活動期間：107 年 8 月 30 日至 108 年 1 月 18 日

四、課程設計理念：每一單元均有七個面向：字母教學、字母代表單字教學、教室用語及日常用語教學、歌謠教學、字母大小配對活動、單字配對活動以及迷你小故事。融入日常用語與國際文化，並以繪本故事帶領學生進入英語閱讀世界。

五、教學架構：

1. 能聽、說、認讀及描寫大小寫字母 Aa-Mm。
  2. 能認識大小寫字母 Aa-Mm 正確的書寫位置，並以正確的筆順描寫。
  3. 能聽、說及辨識大小寫字母 Aa-Mm 的代表單字。
  4. 能聽懂、說出並使用教室用語：① Listen!      ② Say D.      ③ Look!      ④ Find H.      ⑤ Circle K.      ⑥ Color L.。
  5. 能聽懂、說出並使用日常用語：
    - ① A: Hello! / B: Hi!
    - ② A: Good morning. / B: Good morning.
    - ③ A: Goodbye! / B: Bye!
    - ④ A: Let' s play. / B: OK.
    - ⑤ A: Ready? / B: Yes!
    - ⑥ A: Thank you. / B: You' re welcome.
  6. 能聽懂並能吟唱 Units 1- 6 的歌謠。
  7. 能聽辨日常用語及教室用語，並作出適當回應。
  8. 能跟唱字母歌曲。
  9. 能聽辨並說出數字 1-10。
  10. 樂於參與課堂活動。
- 六、核心素養呼應說明：本階段的學生以聽說讀寫 26 個英語字母為主，所以著重語言符號的認知。
- 七、教材來源：翰林 Ready Go! (1)

八、教學活動

單元名稱 (節數)	校訂階段 目標 (標號)	學習重點		學習目標	教學活動	教學資源	統整課程	評量方式	核心素養 (標號)
		學習內容 (標號)	學習表現 (標號)						
Get Ready 1 節	x	Aa- II -1 Aa- II -2 Ac- II -7 C- II -1	1- II -1 2- II -1 3- II -1 4- II -1 6- II -1	<p>1. 能認識字母歌曲並建立字母的基本概念。</p> <p>2. 能認識數字歌曲及數字 1-10。</p> <p>3. 能認識暖身歌曲。</p>	<p>開學預備暖身操 Get Ready</p> <p><b>暖身活動</b> 1. 教師自我介紹。 2. 點名認識學生。</p> <p><b>默契建立</b> 1. 發下課本並指導學生完成姓名欄填寫。 2. 班級常規建立與說明，例如：發言前先舉手、上課時專心聽講。</p> <p><b>歡唱活動</b> 1. 教師可播放 p. 59 的字母歌 ABC Song，讓學生先熟悉旋律，並請會唱的學生一起哼唱。 2. 若時間許可，教師可帶領學生熟悉課本 p. 11 的數字歌 I Can Count 或 p. 12 的暖身歌 Are You Ready?。</p> <p><b>教學小提醒</b> 第一節課的主要目的在建立學生與教師的默契與信任感，故在進行數字歌及暖身歌教唱時，學生只要能跟著教師或律動影片一起做動作即可，不須要求學生學會唱每句歌詞。</p>	<p>翰林版國小英語 Ready, Go! (1) 1. CD 1 2. CD Player</p> <p>以下教學物件，請開啟電子化數位教具： 1. E-Book 2. 律動影片</p>	語文	<p>作業評量 口頭評量 參與評量 觀察評量</p>	英-E-B1

單元名稱 (節數)	校訂階段 目標 (標號)	學習重點		學習目標	教學活動	教學資源	統整課程	評量方式	核心素養 (標號)
		學習內容 (標號)	學習表現 (標號)						
Unit 1 Aa Bb Cc  3 節	x	Aa- II -1 Aa- II -2 Ac- II -7 C- II -1	1- II -1 2- II -1 3- II -1 4- II -1 6- II -1 8- II -1	能聽、說、認讀及描寫 大小寫字母 Aa, Bb, Cc。	Aa, Bb, Cc Unit 1 Aa Bb Cc <b>第一節課</b> <b>暖身活動</b> 教師和學生打招呼，並以 Let' s Read 情境圖，引導學生觀察內容。 <b>字母教學</b> 1. 教師開啟字母卡介紹字母 Aa, Bb, Cc。 2. 教師隨意指著 Aa~Cc 的字母卡，帶領全班學生一起說出字母名數次，直到學生熟悉為止。 3. 教師示範字母 Aa, Bb, Cc 正確的書寫位置及筆順，並請學生跟著教師書空練習。 <b>字母練習活動</b> 1. 請學生翻開課本 p. 14 的 Let' s Read 故事情境圖，教師播放 CD，引導學生看圖聽故事。 2. 教師引導學生尋找並圈出圖中隱藏的大小寫字母。 3. 請學生看 Say and Trace 部分。教師播放 CD，請學生手指著字，大聲跟讀。 4. 請學生做 Say and Trace 的字母描寫練習。 <b>活動 Plus</b> →天生一對	翰林版國小英語 Ready, Go! (1) 1. CD 1 2. CD Player 以下教學物件，請開啟電子化數位教具： 1. E-Book 2. 字母卡	語文	作業評量 口頭評量 參與評量 觀察評量	英-E-B1

單元名稱 (節數)	校訂階段 目標 (標號)	學習重點		學習目標	教學活動	教學資源	統整課程	評量方式	核心素養 (標號)
		學習內容 (標號)	學習表現 (標號)						
				能聽、說及辨識大小寫字母 Aa, Bb, Cc 的代表單字。	<p><b>翻頁練習活動</b></p> <p>1. 請學生打開課本 p. 15 的翻頁，教師引導學生觀察小圖示，以瞭解活動進行方式。</p> <p>2. 請學生完成練習，並核對答案。</p> <p><b>習作</b></p> <p>請學生做習作 p. 4 的 A、B 大題練習。</p> <p><b>第二節課</b></p> <p><b>暖身活動</b></p> <p>1. 教師開啟字母卡複習學過的字母與筆順。</p> <p>2. 教師運用 Let' s Learn 情境圖，並以問題引導學生回答。</p> <p><b>字母代表單字教學</b></p> <p>1. 教師開啟單字圖卡 apple、A、a，帶念 apple 數次。</p> <p>2. 教師開啟單字字卡 apple，指著字母卡、圖卡及字卡，帶念 Aa, Aa, apple, apple 數次。</p> <p>3. 再依相同步驟，逐一帶念 Bb, Bb, bear, bear，及 Cc, Cc, cat, cat。</p> <p>4. 教師隨意指著卡片，帶領全班學生一起說出字母及代表單字數次，直到學生熟悉為止。</p> <p><b>字母代表單字練習活動</b></p> <p>1. 請學生翻開課本 Let' s Learn</p>				

單元 名稱 (節數)	校訂階段 目標 (標號)	學習重點		學習目標	教學活動	教學 資源	統整 課程	評量 方式	核心 素養 (標號)
		學習內容 (標號)	學習表現 (標號)						
				1. 能聽、說教室用語 Listen!，並作出適當回應。 2. 能聽說日常用語 Hello! / Hi!，並使用於生活中。 3. 能吟唱歌謠並聽懂主要內容。	故事情境圖，教師播放 CD，引導學生看圖聽故事，尋找並圈出圖中隱藏的字母代表單字。 2. 請學生看 Point and Say 部分。教師播放 CD，請學生手指著單字，大聲跟讀。 <b>活動 Plus</b> →先說先贏 <b>習作</b> 請學生做習作 p. 5 的 C, D 大題練習。  <b>第三節課</b> <b>暖身活動</b> 1. 教師開啟字母卡複習學過的字母與筆順。 2. 教師開啟單字字卡與單字圖卡複習學過的字母代表單字。 <b>教室用語教學</b> 1. 教師引導學生瞭解 Listen! 圖意，並示範對應的動作。 2. 教師播放 CD，請學生仔細聽並跟讀數次。 3. 教師帶領學生進行教室用語的 TPR 練習。 <b>活動 Plus</b> →老師說 <b>日常用語教學</b> 1. 教師引導學生瞭解 Hello! / Hi! 圖意。				



單元名稱 (節數)	校訂階段 目標 (標號)	學習重點		學習目標	教學活動	教學資源	統整課程	評量方式	核心素養 (標號)
		學習內容 (標號)	學習表現 (標號)						
					2. 教師播放 CD，請學生仔細聽並跟讀數次。 3. 請學生兩人一組，練習本課日常用語。 <b>歌謠教學</b> 1. 教師說明情境並解釋歌詞意義。 2. 教師播放 CD，請學生仔細聽並跟唱數次，直到學生熟悉為止。 3. 教師可參考歌謠建議動作或律動影片，指導學生練習歌詞的對應動作。 4. 教師再次播放 CD，請全班學生一起邊唱邊做動作。 <b>習作</b> 請學生做習作 p. 6 的學習單活動。				
Unit 2 Dd Ee	x	Aa- II -1 Aa- II -2 Ac- II -7 C- II -1	1- II -1 2- II -1 3- II -1 4- II -1 6- II -1 8- II -1	能聽、說、認讀及描寫大小寫字母 Dd, Ee。	Dd, Ee Unit 2 Dd Ee <b>第一節課</b> <b>暖身活動</b> 教師複習前一課學過的內容。並引導學生觀察 Let' s Learn 情境圖的內容。 <b>字母教學</b> 1. 教師開啟字母卡介紹字母 Dd, Ee。	翰林版國小英語 Ready, Go! (1) 1. CD 1 2. CD Player 以下教學物件，請開啟電子	語文	作業評量 口頭評量 參與評量 觀察評量	英-E-B1

單元名稱 (節數)	校訂階段 目標 (標號)	學習重點		學習目標	教學活動	教學資源	統整課程	評量方式	核心素養 (標號)
		學習內容 (標號)	學習表現 (標號)						
3 節					<p>2. 教師隨意指著 Dd~Ee 的字母卡，帶領全班學生一起說出字母名數次，直到學生熟悉為止。</p> <p>3. 教師示範字母 Dd, Ee 正確的書寫位置及筆順，並請學生跟著教師書空練習。</p> <p><b>字母練習活動</b></p> <p>1. 請學生翻開課本 p. 20 的 Let' s Read 故事情境圖，教師播放 CD，引導學生看圖聽故事。</p> <p>2. 教師引導學生尋找並圈出圖中隱藏的大小寫字母。</p> <p>3. 請學生看 Say and Trace 部分。教師播放 CD，請學生手指著字，大聲跟讀。</p> <p>4. 請學生做 Say and Trace 的字母描寫練習。</p> <p><b>活動 Plus→打地鼠</b></p> <p><b>翻頁練習活動</b></p> <p>1. 請學生打開課本 p. 21 的翻頁，教師引導學生觀察小圖示，以瞭解活動進行方式。</p> <p>2. 請學生完成練習，並核對答案。</p> <p><b>習作</b></p> <p>請學生做習作 p. 8 的 A、B 大題練習。</p>	<p>化數位教具：</p> <p>1. E-Book</p> <p>2. 字母卡</p>			

單元 名稱 (節數)	校訂階段 目標 (標號)	學習重點		學習目標	教學活動	教學 資源	統整 課程	評量 方式	核心 素養 (標號)
		學習內容 (標號)	學習表現 (標號)						
				能聽、說及辨識大小寫字母 Dd, Ee 的代表單字。	Dd, Ee Unit 2 Dd Ee <b>第二節課</b> <b>暖身活動</b> 1. 教師開啟字母卡複習學過的字母與筆順。 2. 教師運用 Let' s Learn 情境圖，並以問題引導學生回答。 <b>字母代表單字教學</b> 1. 教師開啟單字圖卡 dog 、D 、d ，帶念 dog 數次。 2. 教師開啟單字字卡 dog，指著字母卡、圖卡及字卡，帶念 Dd, Dd, dog, dog 數次。 3. 再依相同步驟，逐一帶念 Ee, Ee, elephant, elephant。 4. 教師隨意指卡片，帶領全班學生一起說出字母及代表單字數次，直到學生熟悉為止。 <b>字母代表單字練習活動</b> 1. 請學生翻開課本 Let' s Learn 故事情境圖，教師播放 CD，引導學生看圖聽故事，尋找並圈出圖中隱藏的字母代表單字。 2. 請學生看 Point and Say 部分。教師播放 CD，請學生手指著單				

單元 名稱 (節數)	校訂階段 目標 (標號)	學習重點		學習目標	教學活動	教學 資源	統整 課程	評量 方式	核心 素養 (標號)
		學習內容 (標號)	學習表現 (標號)						
				1. 能聽、說教室用語 Say D.，並作出適當回應。 2. 能聽說日常用語 Good morning. 並使用於生活中。 3. 能吟唱歌謠並聽懂主要内容。	字，大聲跟讀。 <b>活動 Plus</b> →聽聲辨位 <b>習作</b> 請學生做習作 p. 9 的 C、D 大題練習。  <b>第三節課</b> <b>暖身活動</b> 1. 教師開啟字母卡複習學過的字母與筆順。 2. 教師開啟單字字卡與單字圖卡複習學過的字母代表單字。 <b>教室用語教學</b> 1. 教師引導學生瞭解 Say D. 圖意，並示範對應的動作。 2. 教師播放 CD，請學生仔細聽並跟讀數次。 3. 教師帶領學生進行教室用語的 TPR 練習。 <b>活動 Plus</b> →是非分明 <b>日常用語教學</b> 1. 教師引導學生瞭解 Good morning. 圖意。 2. 教師播放 CD，請學生仔細聽並跟讀數次。 3. 請學生兩人一組，練習本課日常用語。 <b>歌謠教學</b>				

單元名稱 (節數)	校訂階段 目標 (標號)	學習重點		學習目標	教學活動	教學資源	統整課程	評量方式	核心素養 (標號)
		學習內容 (標號)	學習表現 (標號)						
					1. 教師說明情境並解釋歌詞意義。 2. 教師播放 CD，請學生仔細聽並跟唱數次，直到學生熟悉為止。 3. 教師可參考歌謠建議動作或律動影片，指導學生練習歌詞的對應動作。 4. 教師再次播放 CD，請全班學生一起邊唱邊做動作。 <b>習作</b> 請學生做習作 p. 10 的學習單活動。 Ff, Gg Unit 3 Ff Gg				
Unit 3 Ff Gg  3 節	x	Aa- II-1 Aa- II-2 Ac- II-7 C- II-1	1- II-1 2- II-1 3- II-1 4- II-1 6- II-1 8- II-1	能聽、說、認讀及描寫大小寫字母 Ff, Gg。	<b>第一節課</b> <b>暖身活動</b> 教師複習前一課學過的內容。引導學生觀察 Let' s Read 情境圖內容。 <b>字母教學</b> 1. 教師開啟字母卡介紹字母 Ff, Gg。 2. 教師隨意指著 Ff~Gg 的字母卡，帶領全班學生一起說出字母名數次，直到學生熟悉為止。 3. 教師示範字母 Ff, Gg 正確的書寫位置及筆順，並請學生跟著教師書空練習。 <b>字母練習活動</b>	翰林版國小英語 Ready, Go!(1) 1. CD 1 2. CD Player 以下教學物件，請開啟電子化數位教具： 1. E-Book 2. 字母卡	語文	作業評量 口頭評量 參與評量 觀察評量	英-E-B1

單元 名稱 (節數)	校訂階段 目標 (標號)	學習重點		學習目標	教學活動	教學 資源	統整 課程	評量 方式	核心 素養 (標號)
		學習內容 (標號)	學習表現 (標號)						
				能聽、說及辨識大小寫 字母 Ff, Gg 的代表單 字。	<p>1. 請學生翻開課本 p. 26 的 Let' s Read 故事情境圖，教師播放 CD，引導學生看圖聽故事。</p> <p>2. 教師引導學生尋找並圈出圖中隱藏的大小寫字母。</p> <p>3. 請學生看 Say and Trace 部分。教師播放 CD，請學生手指著字，大聲跟讀。</p> <p>4. 請學生做 Say and Trace 的字母描寫練習。</p> <p><b>活動 Plus</b>→身體扭扭樂</p> <p><b>翻頁練習活動</b></p> <p>1. 請學生打開課本 p. 27 的翻頁，教師引導學生觀察小圖示，以瞭解活動進行方式。</p> <p>2. 請學生完成練習，並核對答案。</p> <p><b>習作</b></p> <p>請學生做習作 p.12 的 A、B 大題練習。</p> <p><b>第二節課</b></p> <p><b>暖身活動</b></p> <p>1. 教師開啟字母卡複習學過的字母與筆順。</p> <p>2. 教師運用 Let' s Learn 情境圖，並以問題引導學生回答。</p> <p><b>字母代表單字教學</b></p> <p>1. 教師開啟單字圖卡 fish、F、f，</p>				

單元 名稱 (節數)	校訂階段 目標 (標號)	學習重點		學習目標	教學活動	教學 資源	統整 課程	評量 方式	核心 素養 (標號)
		學習內容 (標號)	學習表現 (標號)						
				1. 能聽、說教室用語 Look!，並作出適當回 應。 2. 能聽說日常用語 Goodbye! / Bye!，並使用	帶念 fish 數次。 2. 教師開啟單字字卡 fish，指著字 母卡、圖卡及字卡，帶念 Ff, Ff, fish, fish 數次。 3. 再依相同步驟，逐一帶念 Gg, Gg, goat, goat。 4. 教師隨意指著卡片，帶領全班學 生一起說出字母及代表單字數 次，直到學生熟悉為止。 <b>字母代表單字練習活動</b> 1. 請學生翻開課本 Let' s Learn 故事情境圖，教師播放 CD，引導 學生看圖聽故事，尋找並圈出圖中 隱藏的字母代表單字。 2. 請學生看 Point and Say 部分。 教師播放 CD，請學生手指著單 字，大聲跟讀。 <b>活動 Plus→你說我聽</b> <b>習作</b> 請學生做習作 p. 13 的 C、D 大題 練習。  Unit 3 Ff Gg <b>第三節課</b> <b>暖身活動</b> 1. 教師開啟字母卡複習學過的字 母與筆順。 2. 教師開啟單字字卡與單字圖卡				

單元 名稱 (節數)	校訂階段 目標 (標號)	學習重點		學習目標	教學活動	教學 資源	統整 課程	評量 方式	核心 素養 (標號)
		學習內容 (標號)	學習表現 (標號)						
				於生活中。 3. 能吟唱歌謠並聽懂主 要內容。	複習學過的字母代表單字。 <b>教室用語教學</b> 1. 教師開引導學生瞭解 Look!圖 意，並示範對應的動作。 2. 教師播放 CD，請學生仔細聽並 跟讀數次。 3. 教師帶領學生進行教室用語的 TPR 練習。 <b>日常用語教學</b> 1. 教師引導學生瞭解 Goodbye! / Bye!圖意。 2. 教師播放 CD，請學生仔細聽並 跟讀數次。 3. 請學生兩人一組，練習本課日常 用語。 <b>活動 Plus→互道再見</b> <b>歌謠教學</b> 1. 教師開啟歌謠海報，說明情境並 解釋歌詞意義。 2. 教師播放 CD，請學生仔細聽並 跟唱數次，直到學生熟悉為止。 3. 教師可參考歌謠建議動作或律 動影片，指導學生練習歌詞的對應 動作。 4. 教師再次播放 CD，請全班學生 一起邊唱邊做動作。 <b>活動 Plus→手忙腳亂</b> <b>習作</b>				



單元名稱 (節數)	校訂階段 目標 (標號)	學習重點		學習目標	教學活動	教學資源	統整課程	評量方式	核心素養 (標號)
		學習內容 (標號)	學習表現 (標號)						
					請學生做習作 p. 14 的學習單活動。				
Aa-Gg Review 1  1 節	x	Aa- II -1 Aa- II -2 Ac- II -7 C- II -1	1- II -1 2- II -1 3- II -1 4- II -1 6- II -1 8- II -1		Aa-Gg Review 1 <b>第一節課</b> <b>字母大小寫配對活動</b> 1. 教師帶領學生複習 Units 1-3 的字母 Aa-Gg、字母代表單字、教室用語及日常用語。 2. 請學生翻開課本 p. 32 的 Look and Stick，邊指邊念活動格內的字母。 3. 請學生翻到附件貼紙頁，找出情境圖中對應的大小寫字母貼一貼。請學生邊貼邊念。 4. 教師利用 E-Book 或 Look and Stick 活動海報，帶領全班學生核對答案。 <b>活動 Plus→感應達人</b> <b>字母及其代表單字配對活動</b> 1. 請學生翻開課本 p. 34 的 Stick, Play and Say，邊指邊念活動格內的字母及其代表單字。 2. 請學生翻到附件貼紙頁，找出情境圖中對應的大小寫字母及代表單字貼一貼。請學生邊貼邊念。 3. 教師利用 E-Book 或 Stick, Play	翰林版國小英語 Ready, Go! (1) 以下教學物件，請開啟電子化數位教具： 1. E-Book 2. 字母卡 3. 單字字卡 4. 單字圖卡	語文	作業評量 口頭評量 參與評量 觀察評量	英-E-B1

單元名稱 (節數)	校訂階段 目標 (標號)	學習重點		學習目標	教學活動	教學資源	統整課程	評量方式	核心素養 (標號)
		學習內容 (標號)	學習表現 (標號)						
					and Say 活動海報，帶領全班學生核對答案。 4. 若時間許可，可指導學生進行圖板遊戲。 <b>活動 Plus</b> →畫圖高手 <b>習作</b> 請學生做習作 pp. 16-17 的 A, B, C, D 大題練習以及 p. 18 的學習單。				
Unit 4 Hh Ii  3 節	x	Aa- II -1 Aa- II -2 Ac- II -7 C- II -1	1- II -1 2- II -1 3- II -1 4- II -1 6- II -1 8- II -1	能聽、說、認讀及描寫 大小寫字母 Hh, Ii。	Hh, Ii Unit 4 Hh Ii <b>第一節課</b> <b>暖身活動</b> 教師複習前一課學過的內容。開啟 Let' s Read 情境海報，引導學生觀察海報內容。 <b>字母教學</b> 1. 教師開啟字母卡介紹字母 Hh, Ii。 2. 教師隨意指著 Hh~Ii 字母卡，帶領全班學生一起說出字母名數次，直到學生熟悉為止。 3. 教師示範字母 Hh, Ii 正確的書寫位置及筆順，並請學生跟著教師書空練習。	翰林版國小英語 Ready, Go! (1) 1. CD 2 2. CD Player 以下教學物件，請開啟電子化數位教具： 1. E-Book 2. 字母卡	語文	作業評量 口頭評量 參與評量 觀察評量	英-E-B1

單元名稱 (節數)	校訂階段 目標 (標號)	學習重點		學習目標	教學活動	教學資源	統整課程	評量方式	核心素養 (標號)
		學習內容 (標號)	學習表現 (標號)						
				能聽、說及辨識大小寫字母 Hh, Ii 的代表單字。	<p><u>字母練習活動</u></p> <ol style="list-style-type: none"> <li>請學生翻開課本 p. 36 的 Let' s Read 故事情境圖，教師播放 CD，引導學生看圖聽故事。</li> <li>教師引導學生尋找並圈出圖中隱藏的大小寫字母。</li> <li>請學生看 Say and Trace 部分。教師播放 CD，請學生手指著字，大聲跟讀。</li> <li>請學生做 Say and Trace 的字母描寫練習。</li> </ol> <p><u>活動 Plus</u>→速記高手</p> <p><u>翻頁練習活動</u></p> <ol style="list-style-type: none"> <li>請學生打開課本 p. 37 的翻頁，教師引導學生觀察小圖示，以瞭解活動進行方式。</li> <li>請學生完成練習，並核對答案。</li> </ol> <p><u>習作</u></p> <p>請學生做習作 p. 20 的 A、B 大題練習。</p> <p>Unit 4 Hh Ii 第二節課 <u>暖身活動</u></p> <ol style="list-style-type: none"> <li>教師開啟字母卡複習學過的字母與筆順。</li> <li>教師運用 Let' s Learn 情境圖，並以問題引導學生回答。</li> </ol>				

單元 名稱 (節數)	校訂階段 目標 (標號)	學習重點		學習目標	教學活動	教學 資源	統整 課程	評量 方式	核心 素養 (標號)
		學習內容 (標號)	學習表現 (標號)						
				1. 能聽、說教室用語 Find H.，並作出適當回應。 2. 能聽說日常用語 Let' s play. / OK.，並使用於生活中。 3. 能吟唱歌謠並聽懂主要內容。	<u>字母代表單字教學</u> 1. 教師開啟單字圖卡 hen、H、h，帶念 hen 數次。 2. 教師開啟單字字卡 hen，指著字母卡、圖卡及字卡，帶念 Hh, Hh, hen, hen 數次。 3. 再依相同步驟，逐一帶念 li, li, igloo, igloo。 4. 教師隨意指著卡片，帶領全班學生一起說出字母及代表單字數次，直到學生熟悉為止。 <u>字母代表單字練習活動</u> 1. 請學生翻開課本 Let' s Learn 故事情境圖，教師播放 CD，引導學生看圖聽故事，尋找並圈出圖中隱藏的字母代表單字。 2. 請學生看 Point and Say 部分。教師播放 CD，請學生手指著單字，大聲跟讀。 <u>活動 Plus→快問快答</u> <u>習作</u> 請學生做習作 p. 21 的 C、D 大題練習。  Unit 4 Hh li 第三節課 <u>暖身活動</u>				

單元 名稱 (節數)	校訂階段 目標 (標號)	學習重點		學習目標	教學活動	教學 資源	統整 課程	評量 方式	核心 素養 (標號)
		學習內容 (標號)	學習表現 (標號)						
					<p>1. 教師開啟字母卡複習學過的字母與筆順。</p> <p>2. 教師開啟單字字卡與單字圖卡複習學過的字母代表單字。</p> <p><b>教室用語教學</b></p> <p>1. 教師引導學生瞭解 Find H. 圖意，並示範對應的動作。</p> <p>2. 教師播放 CD，請學生仔細聽並跟讀數次。</p> <p>3. 教師帶領學生進行教室用語的 TPR 練習。</p> <p><b>活動 Plus→找字小達人</b></p> <p><b>日常用語教學</b></p> <p>1. 教師引導學生瞭解 Let' s play. / OK. 圖意。</p> <p>2. 教師播放 CD，請學生仔細聽並跟讀數次。</p> <p>3. 請學生兩人一組，練習本課日常用語。</p> <p><b>歌謠教學</b></p> <p>1. 教師說明情境並解釋歌詞意義。</p> <p>2. 教師播放 CD，請學生仔細聽並跟唱數次，直到學生熟悉為止。</p> <p>3. 教師可參考歌謠建議動作或律動影片，指導學生練習歌詞的對應動作。</p> <p>4. 教師再次播放 CD，請全班學生一起邊唱邊做動作。</p>				

單元名稱 (節數)	校訂階段 目標 (標號)	學習重點		學習目標	教學活動	教學資源	統整課程	評量方式	核心素養 (標號)
		學習內容 (標號)	學習表現 (標號)						
					<u>習作</u> 請學生做習作 p. 22 的學習單活動。				
Unit 5 Jj Kk  3 節	x	Aa- II -1 Aa- II -2 Ac- II -7 C- II -1	1- II -1 2- II -1 3- II -1 4- II -1 6- II -1 8- II -1	能聽、說、認讀及描寫大小寫字母 Jj, Kk。	Unit 5 Jj Kk  <u>第一節課</u> <u>暖身活動</u> 教師複習前一課學過的內容。引導學生觀察 Let' s Read 情境圖內容。 <u>字母教學</u> 1. 教師開啟字母卡介紹字母 Jj, Kk。 2. 教師隨意指著 Jj~Kk 的字母卡，帶領全班學生一起說出字母名數次，直到學生熟悉為止。 3. 教師示範字母 Jj, Kk 正確的書寫位置及筆順，並請學生跟著教師書空練習。 <u>字母練習活動</u> 1. 請學生翻開課本 p. 42 的 Let' s Read 故事情境圖，教師播放 CD，引導學生看圖聽故事。 2. 教師引導學生尋找並圈出圖中隱藏的大小寫字母。 3. 請學生看 Say and Trace 部分。教師播放 CD，請學生手指著字，	翰林版國小英語 Ready, Go! (1) 1. CD 2 2. CD Player 以下教學物件，請開啟電子化數位教具： 1. E-Book 2. 字母卡	語文	作業評量 口頭評量 參與評量 觀察評量	英-E-B1

單元 名稱 (節數)	校訂階段 目標 (標號)	學習重點		學習目標	教學活動	教學 資源	統整 課程	評量 方式	核心 素養 (標號)
		學習內容 (標號)	學習表現 (標號)						
				能聽、說及辨識大小寫 字母 Jj, Kk 的代表單 字。	<p>大聲跟讀。</p> <p>4. 請學生做 Say and Trace 的字母描寫練習。</p> <p><b>活動 Plus</b>→破解密碼</p> <p><b>翻頁練習活動</b></p> <p>1. 請學生打開課本 p. 43 的翻頁，教師引導學生觀察小圖示，以瞭解活動進行方式。</p> <p>2. 請學生完成練習，並核對答案。</p> <p><b>習作</b></p> <p>請學生做習作 p. 24 的 A、B 大題練習。</p> <p><b>第二節課</b></p> <p><b>暖身活動</b></p> <p>1. 教師開啟字母卡複習學過的字母與筆順。</p> <p>2. 教師運用 Let' s Learn 情境圖，並以問題引導學生回答。</p> <p><b>字母代表單字教學</b></p> <p>1. 教師開啟單字圖卡 jet 、J、j，帶念 jet 數次。</p> <p>2. 教師開啟單字字卡 jet，指著字母卡、圖卡及字卡，帶念 Jj, Jj, jet, jet 數次。</p> <p>3. 再依相同步驟，逐一帶念 Kk, Kk, key, key。</p> <p>4. 教師隨意指著卡片，帶領全班學</p>				

單元名稱 (節數)	校訂階段 目標 (標號)	學習重點		學習目標	教學活動	教學資源	統整課程	評量方式	核心素養 (標號)
		學習內容 (標號)	學習表現 (標號)						
				1. 能聽、說教室用語 Circle K，並作出適當回應。 2. 能聽說日常用語 Ready? / Yes!，並使用於生活中。 3. 能吟唱歌謠並聽懂主要内容。	生一起說出字母及代表單字數次，直到學生熟悉為止。 <u>字母代表單字練習活動</u> 1. 請學生翻開課本 Let' s Learn 故事情境圖，教師播放 CD，引導學生看圖聽故事，尋找並圈出圖中隱藏的字母代表單字。 2. 請學生看 Point and Say 部分。教師播放 CD，請學生手指著單字，大聲跟讀。 <b>活動 Plus</b> →叫我拼圖王 <b>習作</b> 請學生做習作 p. 25 的 C、D 大題練習。  <b>第三節課</b> <u>暖身活動</u> 1. 教師開啟字母卡複習學過的字母與筆順。 2. 教師開啟單字字卡與單字圖卡複習學過的字母代表單字。 <b>教室用語教學</b> 1. 教師引導學生瞭解 Circle K 圖意，並示範對應的動作。 2. 教師播放 CD，請學生仔細聽並跟讀數次。 3. 教師帶領學生進行教室用語的 TPR 練習。				



單元名稱 (節數)	校訂階段 目標 (標號)	學習重點		學習目標	教學活動	教學資源	統整課程	評量方式	核心素養 (標號)
		學習內容 (標號)	學習表現 (標號)						
					<p><b>活動 Plus</b>→圈字小達人 <b>日常用語教學</b></p> <ol style="list-style-type: none"> <li>1. 教師引導學生瞭解 Ready? / Yes! 圖意。</li> <li>2. 教師播放 CD，請學生仔細聽並跟讀數次。</li> <li>3. 請學生兩人一組，練習本課日常用語。</li> </ol> <p><b>歌謠教學</b></p> <ol style="list-style-type: none"> <li>1. 教師說明情境並解釋歌詞意義。</li> <li>2. 教師播放 CD，請學生仔細聽並跟唱數次，直到學生熟悉為止。</li> <li>3. 教師可參考歌謠建議動作或律動影片，指導學生練習歌詞的對應動作。</li> <li>4. 教師再次播放 CD，請全班學生一起邊唱邊做動作。</li> </ol> <p><b>活動 Plus</b>→字母圈圈樂 <b>習作</b></p> <p>請學生做習作 p. 26 的學習單活動。</p>				
Unit 6 Ll Mm  3 節	X	Aa- II -1 Aa- II -2 Ac- II -7 C- II -1	1- II -1 2- II -1 3- II -1 4- II -1	能聽、說、認讀及描寫 大小寫字母 Ll, Mm。	Ll, Mm Unit 6 Ll Mm <b>第一節課</b> <b>暖身活動</b> 教師複習前一課學過的內容。引導	翰林版國 小英語 Ready, Go! (1) 1. CD 2	語文	作業評量 口頭評量 參與評量 觀察評量	英-E-B1

單元名稱 (節數)	校訂階段 目標 (標號)	學習重點		學習目標	教學活動	教學資源	統整課程	評量方式	核心素養 (標號)
		學習內容 (標號)	學習表現 (標號)						
			6-II-1 8-II-1	能聽、說及辨識大小寫字母 Ll, Mm 的代表單字。	<p>學生觀察 Let' s Read 情境圖內容。</p> <p><b>字母教學</b></p> <ol style="list-style-type: none"> <li>1. 教師開啟字母卡介紹字母 Ll, Mm。</li> <li>2. 教師隨意指 Ll~Mm 的字母卡，帶領全班學生一起說出字母名數次，直到學生熟悉為止。</li> <li>3. 教師示範字母 Ll, Mm 正確的書寫位置及筆順，並請學生跟著教師書空練習。</li> </ol> <p><b>字母練習活動</b></p> <ol style="list-style-type: none"> <li>1. 請學生翻開課本 p. 48 的 Let' s Read 故事情境圖，教師播放 CD，引導學生看圖聽故事。</li> <li>2. 教師引導學生尋找並圈出圖中隱藏的大小寫字母。</li> <li>3. 請學生看 Say and Trace 部分。教師播放 CD，請學生手指著字，大聲跟讀。</li> <li>4. 請學生做 Say and Trace 的字母描寫練習。</li> </ol> <p><b>活動 Plus</b>→擦板得分</p> <p><b>翻頁練習活動</b></p> <ol style="list-style-type: none"> <li>1. 請學生打開課本 p. 49 的翻頁，教師引導學生觀察小圖示，以瞭解活動進行方式。</li> <li>2. 請學生完成練習，並核對答案。</li> </ol>	2. CD Player 以下教學物件，請開啟電子化數位教具： 1. E-Book 2. 字母卡			

單元 名稱 (節數)	校訂階段 目標 (標號)	學習重點		學習目標	教學活動	教學 資源	統整 課程	評量 方式	核心 素養 (標號)
		學習內容 (標號)	學習表現 (標號)						
				1. 能聽、說教室用語 Color L, 並作出適當回 應。 2. 能聽說日常用語 Thank you. / You' re welcome., 並使用於生活	<b>習作</b> 請學生做習作 p. 27 的 A、B 大題 練習。  <b>第二節課</b> <b>暖身活動</b> 1. 教師開啟字母卡複習學過的字 母與筆順。 2. 教師運用 Let' s Learn 情境 圖, 並以問題引導學生回答。 <b>字母代表單字教學</b> 1. 教師開啟單字圖卡 lion、L、l, 帶念 lion 數次。 2. 教師開啟單字字卡 lion, 指著字 母卡、圖卡及字卡, 帶念 Ll, Ll, lion, lion 數次。 3. 再依相同步驟, 逐一帶念 Mm, Mm, mouse, mouse。 4. 教師隨意指著卡片, 帶領全班學 生一起說出字母及代表單字數 次, 直到學生熟悉為止。 <b>字母代表單字練習活動</b> 1. 請學生翻開課本 Let' s Learn 故事情境圖, 教師播放 CD, 引導 學生看圖聽故事, 尋找並圈出圖中 隱藏的字母代表單字。 2. 請學生看 Point and Say 部分。 教師播放 CD, 請學生手指著單				

單元 名稱 (節數)	校訂階段 目標 (標號)	學習重點		學習目標	教學活動	教學 資源	統整 課程	評量 方式	核心 素養 (標號)
		學習內容 (標號)	學習表現 (標號)						
				中。 3. 能吟唱歌謠並聽懂主 要內容。	字，大聲跟讀。 <b>活動 Plus</b> →猜拳大王 <b>習作</b> 請學生做習作 p. 28 的 C、D 大題 練習。  <b>第三節課</b> <b>暖身活動</b> 1. 教師開啟字母卡複習學過的字 母與筆順。 2. 教師開啟單字字卡與單字圖卡 複習學過的字母代表單字。 <b>教室用語教學</b> 1. 教師引導學生瞭解 Color L 圖 意，並示範對應的動作。 2. 教師播放 CD，請學生仔細聽並 跟讀數次。 3. 教師帶領學生進行教室用語的 TPR 練習。 <b>活動 Plus</b> →字母塗塗樂 <b>日常用語教學</b> 1. 教師引導學生瞭解 Thank you. / You' re welcome. 圖意。 2. 教師播放 CD，請學生仔細聽並 跟讀數次。 3. 請學生兩人一組，練習本課日常 用語。 <b>歌謠教學</b>				

單元名稱 (節數)	校訂階段 目標 (標號)	學習重點		學習目標	教學活動	教學資源	統整課程	評量方式	核心素養 (標號)
		學習內容 (標號)	學習表現 (標號)						
					1. 教師說明情境並解釋歌詞意義。 2. 教師播放 CD，請學生仔細聽並跟唱數次，直到學生熟悉為止。 3. 教師可參考歌謠建議動作或律動影片，指導學生練習歌詞的對應動作。 4. 教師再次播放 CD，請全班學生一起邊唱邊做動作。 <b>活動 Plus</b> →我點你唱 <b>習作</b> 請學生做習作 p. 29 的學習單活動。				
Hh-Mm Review 2  1 節	x	Aa- II -1 Aa- II -2 Ac- II -7 C- II -1	1- II -1 2- II -1 3- II -1 4- II -1 6- II -1 8- II -1	1. 能聽、說、讀及寫大小寫字母 Hh-Mm。 2. 能聽、說及辨識字母 Hh-Mm 的代表單字。 3. 能聽說 Units 4-6 的教室用語，並做出適當回應。 4. 能聽說 Units 4-6 的日常用語，並使用於生活中。	Hh-Mm Review 2 <b>字母大小寫配對活動</b> 1. 教師帶領學生複習 Units 4-6 的字母 Hh-Mm、字母代表單字、教室用語及日常用語。 2. 請學生翻開課本 p. 54 的 Look and Stick，邊指邊念活動格內的字母。 3. 請學生翻到附件貼紙頁，找出情境圖中對應的大小寫字母貼一貼。請學生邊貼邊念。 4. 教師利用 E-Book 請全班學生一起核對答案。 <b>活動 Plus</b> →記憶大挑戰	翰林版國小英語 Ready, Go! (1) 以下教學物件，請開啟電子化數位教具： 1. E-Book 2. 字母卡 3. 單字字卡 4. 單字圖	語文	作業評量 口頭評量 參與評量 觀察評量	英-E-B1

單元 名稱 (節數)	校訂階段 目標 (標號)	學習重點		學習目標	教學活動	教學 資源	統整 課程	評量 方式	核心 素養 (標號)
		學習內容 (標號)	學習表現 (標號)						
					<u>字母及其代表單字配對活動</u> 1. 請學生翻開課本 p. 56 的 Stick, Play and Say，邊指邊念活動格內的字母及其代表單字。 2. 請學生翻到附件貼紙頁，找出情境圖中對應的大小寫字母及代表字貼一貼。請學生邊貼邊念。 3. 教師利用 E-Book，帶領全班學生核對答案。 4. 若時間許可，可指導學生進行圖版遊戲。 <b>活動 Plus</b> →你丟我接 <u>習作</u> 請學生做習作 pp. 30-31 的 A, B, C, D 大題練習以及 p. 32 的學習單活動。	卡			

九、其他

國立屏東大學附設實驗國民小學 107 學年度第一學期一年級彈性學習課程教學設計（閱讀教育）

課程設計編寫：張淑惠、沈柏好、邱瓊誼、林香利

一、課程主題：愛上圖書館、愛上閱讀

二、教學週數：21 週

三、活動期間：107.8.30~108.1.18

四、課程設計理念：透過圖書館利用、閱讀素養、資訊素養課程，增進學生應用圖書資料之能力，提升學生閱讀能力與學習能力。

五、教學架構：

圖書資訊利用教育指標			一年級圖書資訊利用教育指標	單元名稱	學期	統整探索/領域	節數
圖書館利用	一	認識圖書館	圖 1-1 認識學校圖書館位置、陳設與閱覽方法	閱讀相見歡	107 上	語文	1
				我愛圖書館		生活	1
	二	圖書的結構與智慧財產權	圖 2-1 認識學校圖書館書籍特徵	我的書朋友	107 上	語文 生活	1
	三	圖書的分類編目和排架	圖 3-1 使用書插	我愛圖書館	107 上	語文 生活	1
	四	圖書的查詢與借閱	圖 4-1 運用借還書方法並認識借書證	我的書朋友	107 上	語文 生活	1
	五	認識參考工具	圖 5-1 知道學校圖書館參考工具書的位置和基本特徵	兒童百科知多少	107 上	語文 生活	1
閱讀素養	六	閱讀的策略	閱 1-1 事實自我提問	閱讀（生命、自然）	107 上	語文、生命 海洋、人權	5
	七	閱讀各類型文本	閱 2-1 知道學校圖書館提供的圖書類型（繪本、橋樑書）	閱讀（生命、自然、社會）	107 上	語文	5
				書香列車			
八	閱讀的呈現	閱 3-1 說故事	故事分享	107 上	語文	2	
			大家來演書			1	
資訊	九	多媒體與數位資源	資 1-1 認識學校圖書館多媒體的種類與陳列	動態閱讀	107 上	X	1

圖書資訊利用教育指標			一年級圖書資訊利用教育指標	單元名稱	學期	統整探索/領域	節數
素 養	十	資訊利用	資 2-1 發現並表達問題	閱讀課程回顧與分享	107 上	語文	1

六、核心素養呼應說明：透過圖書館利用、閱讀素養、資訊素養課程，運用多元策略，達成各單元設定之核心素養。

七、教材來源：自編教材。

八、教學活動

單元 名稱 (節數)	校訂階 段目標 (標 號)	學習重點		學習目標	教學活動	教學 資源	統整 課程	評量 方式	核心 素養 (標號)
		學習內容 (標號)	學習表現 (標號)						
閱讀相 見歡 (1)	圖 1-1	國 Ac-I-3	國 1- I -1	能和朋友一起聽故事	1.認識新朋友 2.能和朋友一起聽故事	圖書	語文 生活	參與態度	國-E-A1
我愛圖 書館 (2)	圖 1-1 圖 3-1	X	國 2- I -2 國 5- I -8	1.能知道圖書館的位置 2.能認識圖書館的人、 事、物 3.能養成良好的圖書館 禮儀 4.能使用書插	1.認識圖書館的位置 2.了解圖書館的人、事、物 3.具備進入圖書館的禮儀 4.利用書插的使用，在圖書館內享 受閱讀的樂趣。	PPT	語文 生活	參與態度 口頭發表	國-E-B1 國-E-A3
我的書 朋友 (2)	圖 2-1 圖 4-1	國 Ad-I-3 國 Ac-I-3	國 5- I -3	1.能知道圖書的結構與 資料 2.能借閱書籍	1.認識圖書的結構與資訊 2.能借閱書籍	圖書	語文 生活	參與態度 口頭發表	國-E-B1
動態閱 讀 (1)	資 1-1	國 Ad-I-3 國 Ca-I-1	國 2- I -2 國 1- I -2	1.能知道繪本花園網站 2.能回答教師提問	1.介紹文化部繪本花園網站 2.提問故事內容	文化部網 站 電子書	X	參與態度 口頭發表 參與討論	國-E-B2
兒童百 科知多	圖 5-1	國 Ca-I-1 國 Cc-I-1	國 5- I -3	1.能知道參考工具書的 位置和使用方式	1.介紹文兒童百科的使用方式 2.提問兒童百科內容	圖書	語文 生活	參與態度 口頭發表	國-E-B1



單元名稱 (節數)	校訂階段目標 (標號)	學習重點		學習目標	教學活動	教學資源	統整課程	評量方式	核心素養 (標號)
		學習內容 (標號)	學習表現 (標號)						
少 (1)				2.能回答教師提問				參與討論	
閱讀生命 (2)	閱 1-1 閱 2-1	國 Bb-I-3	國 5- I -6 國 5- I -9	1.能了解故事意義	1.「穿背心的野鴨~寶兒」繪本導讀 2.同理心時間 3.事實自我提問 4.問題討論	繪本 圖書	語文 生命教育	參與態度 口頭發表 參與討論	國-E-C1
閱讀自然 (2)	閱 1-1 閱 2-1	國 Ca-I-1 國 Ac-I-3 國 Ac-I-2	國 5- I -4 國 5- I -9 國 5- I -3	1.能了解故事意義	1.「海裡來的聲音」繪本導讀 2.同理心時間 3.事實自我提問 4.問題討論	繪本	語文 海洋教育	參與態度 口頭發表 參與討論	國-E-C1
書香列車 (5)	閱 1-1 閱 2-1 資 2-1	國 Ac-I-3 國 Ac-I-2 國 Ca-I-1	國 5- I -4 國 5- I -9 國 5- I -3 國 6- I -2	1.能閱讀共同書目	1.指定書籍閱讀 2.事實自我提問 3.問題討論 4.完成學習單	圖書	語文	參與態度 口頭發表 參與討論 學習單	國-E-A2
閱讀社會 (1)	閱 2-1	國 Ca-I-1 國 Ac-I-3	國 2- I -2 國 1- I -2	1.能了解故事意義	1.「我選我自己」繪本導讀 2.同理心時間	繪本	語文 人權教育	參與態度 口頭發表 參與討論	國-E-A2
故事分享 (2)	閱 2-1 閱 3-1	國 Ad-I-3 國 Ca-I-1	國 2- I -2 國 1- I -2	1.能聆聽書籍介紹	1.介紹一本好書 2.愛的迴響	PPT	語文	參與態度 口頭發表	國-E-A3
大家來演書 (1)	閱 3-1	國 Cc-I-1 國 Ca-I-1	國 1- I -3 國 5- I -9	1.能分組上台演書	1.分組練習 2.上台表演 3.猜書高手	圖書	語文	參與態度 口頭發表	國-E-B1

單元名稱 (節數)	校訂階段目標 (標號)	學習重點		學習目標	教學活動	教學資源	統整課程	評量方式	核心素養 (標號)
		學習內容 (標號)	學習表現 (標號)						
回顧與分享(1)	資 2-1	國 Cc-I-1 國 Ca-I-1	國 1- I -3 國 5- I -9	1.能分享閱讀課程感想	1.課程回顧 2.上台分享	PPT	語文	參與態度 口頭發表	國-E-C2

九、其他

國立屏東大學附設實驗國民小學 107 學年度第一學期一年級彈性學習課程教學設計（天文教育）

課程設計編寫：張淑惠、沈柏好、邱瓊誼、林香利

一、課程主題：探索星空

二、教學週數：四週，共 160 分鐘

三、活動期間：107 年 11 月 6 日~107 年 11 月 27 日

四、課程設計理念：

（一）初上小學的小一新鮮人，對於嶄新的學習環境，有著許多好奇與陌生，為提昇小朋友對天文的學習興趣和基本素養，本學期配合學校本位課程『天文教育』之主軸，帶領小朋友參觀與認識本校星之屋，逐步學習天文常識。

（二）從繪本導讀開始，讓學生瞭解天文的環境，培養學生對天文的興趣，擴展學生學習的視野，增加學生學習的動機。

（三）讓孩子經由連續的活動設計及親身的體驗，能夠運用文字、語言、繪畫、肢體等方式呈現出來。

五、教學架構

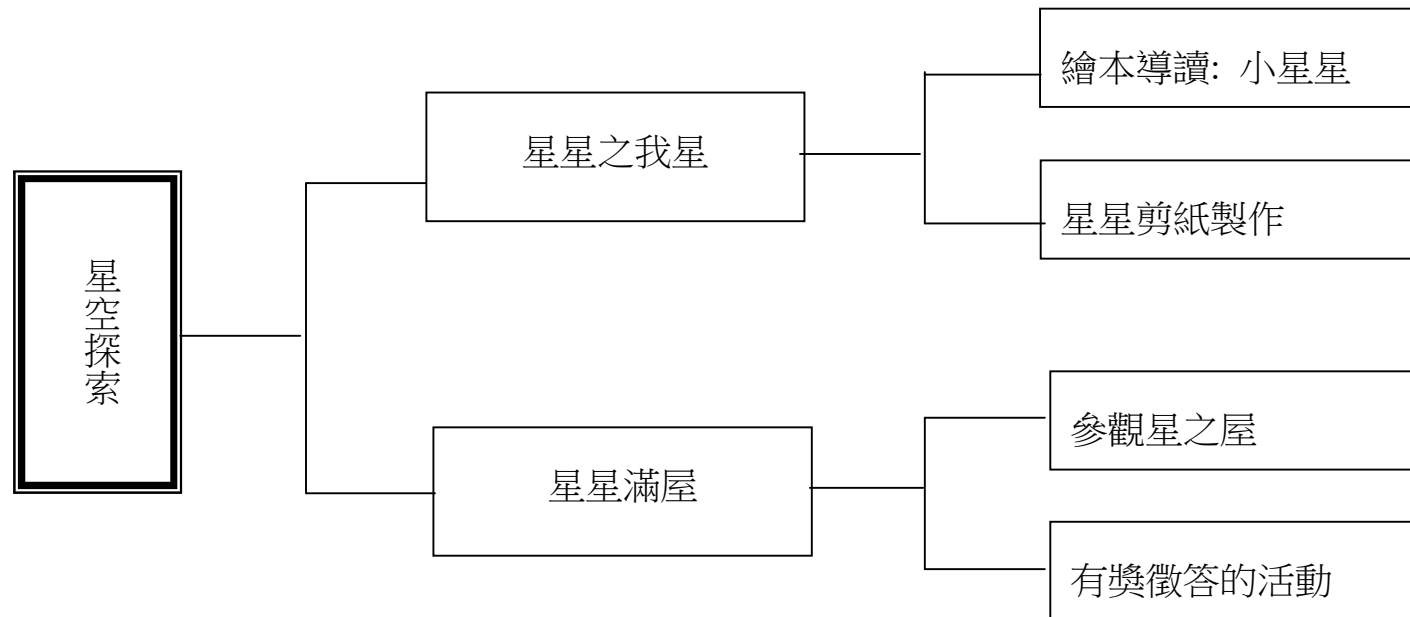

六、核心素養呼應說明：透過繪本賞析、實地體驗、動手操作，運用多元策略，達成天文教學之核心素養。

七、教材來源：自編教材

八、教學活動

單元名稱 (節數)	校訂階段 目標 (標號)	學習重點		學習目標	教學活動	教學資源	統整課程	評量方式	核心素養 (標號)
		學習內容 (標號)	學習表現 (標號)						
星星之我星(2)	1-1	國 Ac-I-3	國 1- I -3	1.能邊聆聽故事，邊思考故事的內容。 2.能以快樂的心情，積極的態度參與學習活動。 3.用剪刀剪出星星的形狀。 4.能將星星的剪紙設計造型。	1-1 教師導讀「小星星」繪本之內容。 1-2 小朋友發表讀後心得。 1-3 帶領小朋友製作星星的剪紙。 1-4 將星星的剪紙設計造型。	繪本 單槍投影機 粉彩紙 粉蠟筆 剪刀 膠水	語文	參與活動 聆聽 發表 作品評量	國-E-B1
星星滿屋(2)	1-2	國 Ac-I-3 生 F-I-2	國 1- I -3 生 3-I-3	1.能專心聆聽星之屋的介紹 2.能瞭解星之屋內的各種設備及用法。 3.能積極參與活動分享心得。	2-1 教師帶領學生實際參觀學校的星之屋，認識星之屋的位置及相關設備簡介。 2-2 透過有獎徵答的活動，再次加深學生對星之屋的認識與理解。 2-3 解答、討論與分享心得。	星之屋 單槍投影機	生活 語文	參與活動 聆聽 參與活動 聆聽 發表	國-E-B1 生-E-A3

九、其他

國立屏東大學附  
設實驗國民小學 107 學年度第一學期一年級彈性學習課程教學設計（自由研究）

課程設計編寫：張淑惠、沈柏好、邱瓊誼、林香利

一、課程主題：猜猜我是誰

二、教學週數：3 週，共 120 分鐘

三、活動期間：107 年 9 月 4 日~107 年 9 月 18 日

四、課程設計理念：

以「我」為主題，從周遭的問題，進入思考，透過觀察，畫出自己的相貌，區別自己與他人的指稱的意義不同之處，並透過「年紀」與「差異」主題，再藉由動手摸及鼻子聞的方式，進一步培養孩子批判思考能力。

五、教學架構：

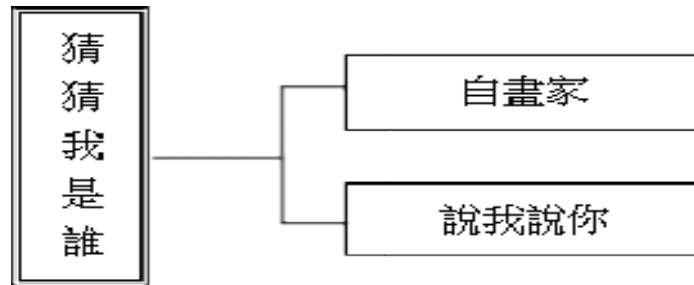

六、核心素養呼應說明：

運用生 E-A1 產生自我感知，並對自己有正向的看法，進而愛惜自己。並讓兒童探索生命成長現象的觀察與省思，設計以兒童為學習的主體課程，適合兒童身心發展，讓兒童有參與感

七、教材來源：

自編

八、教學活動

單元名稱 (節數)	校訂階段目標 (標號)	學習重點		學習目標	教學活動	教學資源	統整課程	評量方式	核心素養 (標號)
		學習內容 (標號)	學習表現 (標號)						
自畫家 (2)	1-1-1 1-1-6	生 A-I-1 生 A-I-2	生 1-I-2	1.透過記錄，繪出自己的相貌。 2.透過思考，寫出並說出自我介紹。	1-1 實際畫出「自畫像」。 1-2 利用「自畫像」玩配對遊戲，進行自我介紹。 1-3 說說看，自畫像中哪些是無法表現出來的。	照片 簡報 鏡子 蠟筆	語文 生活	聆聽態度 實作	生-E-A1
說我說 你(1)	1-1-2 1-1-3 1-1-4 1-1-5	生 D-I-3	生 7-I-1 生 7-I-2	1.透過觀察，說出彼此的不同。 2.透過討論，指出不同個體的特徵。 3.藉由五感，記錄生活實物的相關特性。	2-1 五官，透過差異類型，進行細緻觀察。 2-2 透過討論與思考，說出與寫出自己與他人的相同與不同。	學習單	語文 生活	參與態度 口頭發表 學習單	生-E-C2

九、其他

(複合式課程：家庭、性別平等)

課程設計編寫：張淑惠、沈柏好、邱瓊誼、林香利

一、課程主題：亞當與夏娃

二、教學週數：6 週，共 240 分鐘

三、活動期間：107 年 9 月 25 日~107 年 10 月 30 日

四、課程設計理念：

(一)兩性教育的目的在促進兩性的互相了解、欣賞、尊重、適應與合作。兩性的認識與相處是生命教育的重要議題。本單元希望藉由繪本的導讀，與小朋友討論男女的生理不同與心理需求相似之處，並學會保護自己。

(二)經由「扮家家」這個活動的進行，讓小朋友透過實際經驗的分享，學會自我接納與尊重別人。

五、教學架構：

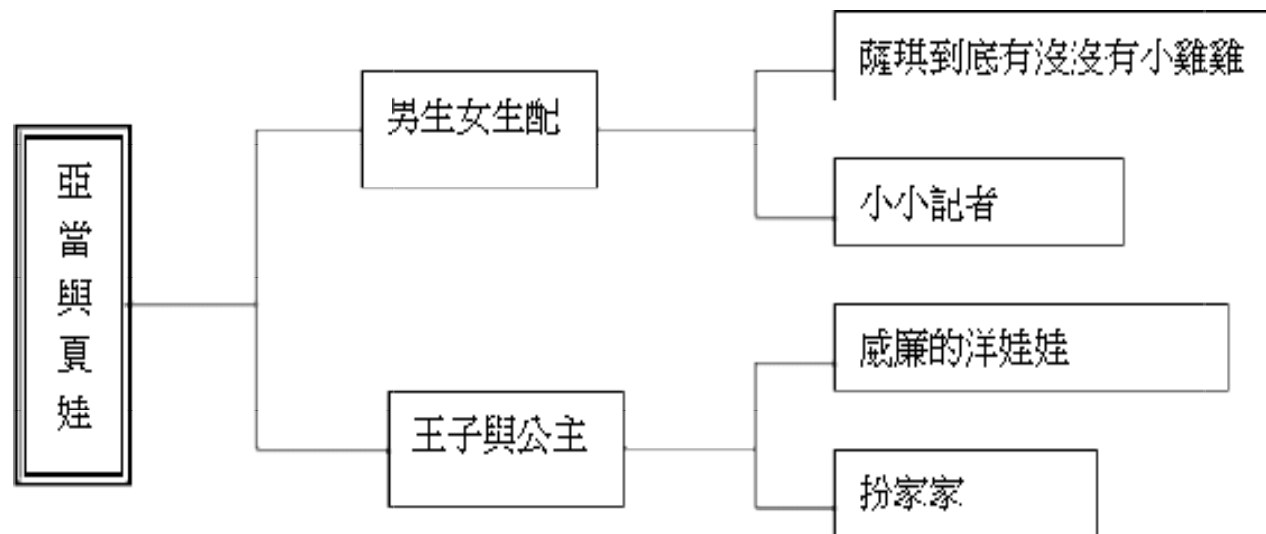

六、核心素養呼應說明：

性教育強調愛人與被愛的教育，藉以發揚人性、培養健全的人格、支持幸福人生。學童應該學習生理及心理的發展，以建立正確的概念。

七、教材來源：

八、教學活動

單元名稱 (節數)	校訂階段 目標 (標號)	學習重點		學習目標	教學活動	教學資源	統整課程	評量方式	核心素養 (標號)
		學習內容 (標號)	學習表現 (標號)						
男生女生配 (3)	2-1-4	國 Bb-I-3 生 A-I-1 生 D-I-1	國 5- I -6 生 1-I-2	1.能邊聆聽故事，邊思考故事的內容。 2.能了解故事大意。 3.能了解男女生理相同及不同構造。 4.能以問題訪問同學並記錄答案 5.能學會保護自己。	【薩琪到底有沒有小雞雞】 1-1 進入文建會兒童網站，觀看動畫說故事。 1-2 發表讀後心得 小小記者 2-1 訪問不同性別同學的喜好與生活習慣，並記錄下來。 2-2 完成學習單。	網際網路 學習單	語文 生活	聆聽態度 口頭發表 學習單 訪問	國 -E-C1 生-E-A1
王子與公主 (3)	2-2-1	X	生 3-I-1	1.能運用想像力猜測故事內容。 2.能與同學合作，看圖說故事。 3.能發揮創意扮演角色。 4.能欣賞別人的扮演。	【威廉的洋娃娃】 1-1 老師引導學生由封面、書名猜測這是個什麼樣的故事。 1-2 老師將書中的文字去掉，由學生分組輪流看圖說故事。 2-1 扮演不同性別的角色，以體會並欣賞兩性的表現。	圖畫書 男女衣著	語文 健體 生活	參與態度 人際 角色扮演	生-E-A3

九、其他



國立屏東大學附設實驗國民小學 107 學年度第一學期一年級彈性學習課程教學設計（主題活動二）

課程設計編寫：張淑惠、沈柏好、邱瓊誼、林香利

一、課程主題：溫情滿人間

二、教學週數：6 週，共 240 分鐘

三、活動期間：107 年 12 月 4 日~108 年 1 月 8 日

四、課程設計理念：

引導學童認識多元家庭的型態，並了解許多兒童的會有生活上的種種不便，以觸發孩子愛己愛人並關懷周遭事物。

五、教學架構：

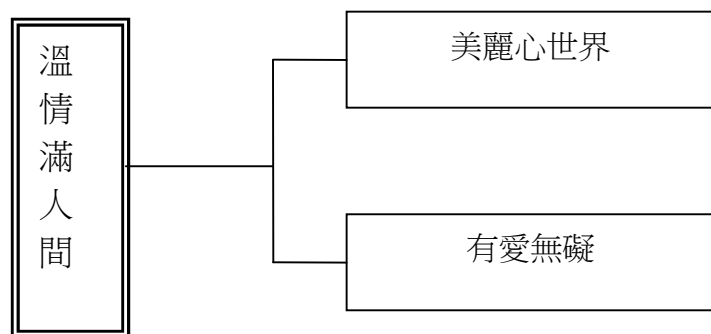

六、核心素養呼應說明：

藉由繪本了解特殊兒童的不便，進而懂得感恩並加以珍惜自己健全、健康的身體。能將兒童能將關懷化為實際的行動，點燃社會的角落。

七、教材來源：

繪本

八、教學活動

單元名稱 (節數)	校訂階段目標 (標號)	學習重點		學習目標	教學活動	教學資源	統整課程	評量方式	核心素養 (標號)
		學習內容 (標號)	學習表現 (標號)						
美麗心世界(3)	1-2-1	生 A-I-2 生 C-I-3	生 2-1-2	1.能邊聆聽故事，邊瞭解故事的內容。 2.能說出故事的大意。 3.能快樂、積極參與學習活動，養成守規則的好習慣。	美麗心世界 1-1 講述【多娜和綠色的鳥】的故事，幫助孩子瞭解視障人士的內心世界，及他們的生活狀況。 1-2 能包容並真心接納特殊人士。 2-1 同學分組進行體驗盲胞的活動。 2-2 心得分享。	繪本 三角巾	語文 生活	人際 內省 語文	生-E-A2
有愛無礙(3)	1-2-2	生 D-I-1	生 7-I-3	1.能邊聆聽故事，邊瞭解故事的內容。 2.能說出自己的心得。 3.能積極參與活動。	有愛無礙 2-1 講述「一道傷口」讓兒童瞭解自己身體隱私處的重要及應該保護自己，更能力行於日常生活。 2-2 發表讀後心得。 2-3 同學分組進行體驗活動。 2-4 心得分享。	影音檔	語文 生活	肢體動覺 內省 人際 語文	生-E-C2

九、其他-

國立屏東大學附設實驗國民小學 107 學年度第一學期二年級學校重要行事及課程進度

週次	日期	學校重要行事	語文⑦			數學④ (康軒)	生活⑥ (南一)	健康與體育② (翰林)	彈性學習課程③		
			國語⑥ (翰林)	本土語①					統整探究① (自編)	閱讀① (自編)	ABC① (翰林 Ready, Go!)
				閩(真平)	客(翰林)						
一	8/30   9/2	◇30 開學日	第一課我的相簿	第一課 狗蟻	第一課水果	一、200 以內的數	1-1 我的家人	1-1 食物與我	快樂與悲傷	書的世界	Greeting!
				環境	家政		生涯	家政	家庭		
二	9/3   9/9		第二課身高樹	第一課 狗蟻	第一課水果	一、200 以內的數	1-2 和家人的相處	1-2 食物王國	快樂與悲傷	圖書家族	Unit 1
				環境	家政		家政	家政	家庭		
三	9/10   9/16		第三課種子找新家	第一課 狗蟻	第一課水果	二、量長度	1-3 舒適的家	1-3 選擇健康食物	快樂成長	書香列車 1-1	Unit 1
				環境	環境	家政	家政	家政	家暴防治		
四	9/17   9/23		第四課變得不一樣了	第二課 玉蘭花	第一課水果	二、量長度	1-3 舒適的家	1-4 低碳飲食愛地球	快樂成長	書香列車 1-2	Unit 1
				環境	家政		家政	環境	家暴防治		
五	9/24   9/30	◇24 中秋節放假	統整活動一	第二課 玉蘭花	第一課水果	三、二位數的直式加減	2-1 我和影子	1-5 廚餘的處理	謎樣的月娘	閱讀花園~環境教育	Unit 2
				環境	家政			環境		環境	
六	10/1   10/7		第五課天空愛畫畫	第二課 玉蘭花	第二課 一二三	三、二位數的直式加減	2-2 影子變變變	2-1 我是滾球王	月娘的廬山真面目	珍愛圖書館	Unit 2
				環境	環境			人權			
七	10/8 	◇10 國慶日	第六課神奇的本領	第二課 玉蘭花	第二課 一二三	四、幾點幾分	2-3 有趣的影子	2-2 滾地躲避球	星星物語	閱讀花園	Unit 2

國立屏東大學附設實驗國民小學 107 學年度第一學期二年級學校重要行事及課程進度

週次	日期	學校重要行事	語文⑦			數學④ (康軒)	生活⑥ (南一)	健康與體育② (翰林)	彈性學習課程③		
			國語⑥ (翰林)	本土語①					統整探究① (自編)	閱讀① (自編)	ABC① (翰林 Ready, Go!)
				閩(真平)	客(翰林)						
	10/14			環境	環境				國際		
八	10/15   10/21	◇ 17-18 第一次定期評量	第七課樹林裡的祕密	第三課來阮兜坐	第二課 一二三	四、幾點幾分	3-1 風在哪裡	2-3 拍球快樂行	來自星星的你	閱讀花園	Unit 3
	環境		家政	環境		環境	人權		國際		
九	10/22   10/28	◇	統整活動二 閱讀樂園一 小白和小灰	第三課來阮兜坐	第二課 一二三	五、面的大小比較	3-2 風兒吹過來	2-3 拍球快樂行	猜猜有多少	閱讀花園	Unit 3
	環境		家政	環境			人權		生命		
十	10/29   11/4	◇	第八課阿金的長尾巴	第三課來阮兜坐	第三課 份家啦	五、面的大小比較	3-3 風的玩具	3-1 心情調色盤	種子的旅行	閱讀花園	Unit 3
	亮點		家政	人權	環境	環境	生涯	環境	生命		
十一	11/5   11/11	◇	第九課奇怪的鏡子	第四課 露螺	第三課 份家啦	六、2、5、4、8的乘法	4-1 泡泡在哪裡	3-2 煩惱知多少	果肉好滋味	書香列車	Reivew 1
	亮點		家政	人權			人權				
十二	11/12   11/18	◇	第十課賣房子	第四課 露螺	第三課 份家啦	六、2、5、4、8的乘法	4-2 大家來吹泡泡	3-3 情緒紅綠燈	果肉好滋味	書香列車	Unit 4
	環境		家政	人權教育			生涯				
十三	11/29   11/25	◇	第十一課魯班造傘	第四課 露螺	第三課 份家啦	七、平行和垂直	4-3 泡水真好用	4-1 動場地大搜索	我會我保護我自己	提問小達人	Unit 4
			家政	人權	環境	環境	環境	性侵			
十四	11/26 	◇ 27-28 第二次定期評	統整活動三	第四課 露螺	童謠欣賞：阿豬伯	八、3、6、9、7的乘法	5-1 一起找顏色	4-2 參與休閒運動	我會我保護我自己	提問小達人	Unit 4

國立屏東大學附設實驗國民小學 107 學年度第一學期二年級學校重要行事及課程進度

週次	日期	學校重要行事	語文⑦			數學④ (康軒)	生活⑥ (南一)	健康與體育② (翰林)	彈性學習課程③		
			國語⑥ (翰林)	本土語①					統整探究① (自編)	閱讀① (自編)	ABC① (翰林 Ready, Go!)
				閩(真平)	客(翰林)						
	12/2	量 ◇ 11/26-12/15 廣達游於藝「擁抱梵谷~探索生命的調色盤」展覽		家政	人權				性侵		
十五	12/3   12/9	◇ 4「擁抱梵谷~探索生命的調色盤」聯合開幕	第十二課一起騎單車	第五課 緊張	第四課 毛蟹	八、3、6、9、7的乘法	5-1 一起找顏色	4-3 常走路健康多	我會我保護我自己	提問小達人	Unit 5
			環境	環境	海洋			生涯	性侵		
十六	12/10   12/16	◇ 15 校慶	第十三課賽跑	第五課 緊張	第四課 毛蟹	八、3、6、9、7的乘法	5-2 色彩魔術師	5-1 隨著節奏起舞	奇妙的世界	小小說書人(一)	Unit 5
			環境	環境	海洋		環境	生涯	性別		
十七	12/17   12/23	◇ 22 元旦彈性放假補課	第十四課快樂小書迷	第五課 緊張	第四課 毛蟹	九、兩步驟的加減與估算	5-2 色彩魔術師	5-2 滾出活力	奇妙的世界	小小說書人(二)	Unit 5
			環境	環境	海洋		環境		性別		
十八	12/24   12/30	◇	統整活動四	第五課 緊張	第五課 承蒙你	九、兩步驟的加減與估算	6-1 不一樣了!	5-3 全家體能王	奇妙的世界	小小說書人(三)	Unit 6
			環境	環境	家政			性別	性別		

國立屏東大學附設實驗國民小學 107 學年度第一學期二年級學校重要行事及課程進度

週次	日期	學校重要行事	語文⑦			數學④ (康軒)	生活⑥ (南一)	健康與體育② (翰林)	彈性學習課程③		
			國語⑥ (翰林)	本土語①					統整探究① (自編)	閱讀① (自編)	ABC① (翰林 Ready, Go!)
				閩(真平)	客(翰林)						
十九	12/31   1/6	◇ 12/31 元旦 彈性放假	統整活動四	第五課 緊張	第五課 承蒙 你	十、容量與 重量	6-2 溫暖過冬 天	6-1 大家來刷 牙	奇妙的世界	閱讀達人 (一)	Unit6
			環境	環境	家政	環境	環境	生涯	性別		
二十	1/7   1/13	◇	閱讀樂園二 早起的一天	傳統唸謠 豆 花車倒擔	童謠欣賞:釣 檳彎彎	十、容量與 重量	6-3 把溫暖送 出去	6-2 愛護牙齒	奇妙的世界	閱讀達人 (二)	Unit6
			家政	環境	環境	環境	生涯	生涯	性別		
二十一	1/14   1/20	◇ 15-16 第三 次定期評 量 ◇ 18 休業式	總複習	總複習	總複習	總複習	總複習	總複習	奇妙的世界	總複習	總複習
									性別		

國立屏東大學附設實驗國民小學 107 學年度第一學期二年級法定課程納入課程計畫實施表

法定課程	納入課程規劃實施情形 (請視實際情形自行增列，內容須與各年級彈性學習節數或領域課程計畫相符)						備註
	年級	學期	彈性或領域別	主題名稱	週次	節數	
家庭教育課程	二	上	彈性	快樂與悲傷	1-2	2	1.每學年應在正式課程外實施4小時以上家庭教育課程及活動 2.國小6節課
		下					
	全校	上					
		下					
性別平等教育	二	上	彈性	奇妙的世界	16-21	6	1.除將性別平等教育融入課程外，每學期應實施性別平等教育相關課程或活動至少4小時 2.國小6節課
		下					
	全校	上					
		下					
家庭暴力防治課程	二	上	彈性	快樂成長	3-4	2	1.每學年應有4小時以上之家庭暴力防治課程 2.國小6節課
		下					
	全校	上					
		下					
性侵害犯罪防治課程	二	上	彈性	我會保護我自己	13-15	3	1.每學年應至少有4小時以上之性侵害防治教育課程 2.國小6節課
		下					
	全校	上					
		下					
環境教育	二	上	語文	種子找新家	3	6	1.每學年應進行環境教育教學至少4小時 2.國小6節課
		下					
	全校	上					
		下					

- 備註：1.請填寫年級納入法定課程之規劃情形。
- 2.其他必須融入教學之法定課程請列入教學計畫中。
- 3.請依據法定時（節）數規劃上、下學期之節數。
- 4.可依據其同質性規劃複合式課程(如課程中同時包含家庭教育課程及家庭暴力防治課程、性侵害犯罪防治課程與性別平等教育課程)，若是以宣導或活動的方式進行，實施時數應不超過法定時數的一半(3節)。



國立屏東大學附設實驗國民小學 107 學年度第一學期二年級課程節數統計表

學習領域 /彈性學習 課程	學習領域學習課程 (20)					彈性學習課程 (3)		
	語文 (7)		數學 (4)	生活 (6)	健康與體育 (3)	統整探究 (1)	閱讀教育 (1)	ABC (1)
	國語 (6)	本土語 (1)						
本學期實際上 課總節數	本學期實際上課總節數—領域課程 (396) 節，校訂/彈性課程 (57) 節，共 (453) 節							
各領域 學期節數	137		80	120	59	57		
	118	19				19	19	19
備註	本學期上課總日數 99 天							

國立屏東大學附設實驗國民小學 107 學年度第一學期二年級彈性學習課程架構表

類別	項目	課程名稱		節數	實施日期	備註
A	閱讀教育	閱讀教育		21	每週一節	
A	統整探究	星月傳奇 (天文)	揭開月娘的面紗	2	9/27, 10/4	
			尋星之旅	2	10/11, 10/18	
		水果總動員 (自由研究)	猜猜有多少	1	10/25	
			種子的旅行	1	11/1	
			果肉好滋味	2	11/8, 11/15	
		家庭教育課程	快樂與悲傷	2	8/30, 9/6	
		性侵害犯罪防治課程	我會保護自己	3	11/22, 11/29, 12/6	
		家庭暴力防治課程	快樂成長	2	9/13, 9/20,	
性別平等教育	奇妙的世界	6	12/13, 12/20, 12/27, 1/3, 1/10, 1/17			
C	ABC	ABC		21	每週一節	
合計		63 節				

國立屏東大學附  
設實驗國民小學 107 學年度第一學期二年級彈性學習課程教學設計（閱讀教育）

課程設計編寫：黃湘芸、陳曉瑩、顏慈怡、陳雪芳

- 一、課程主題：閱讀達人
- 二、教學週數：二十一週
- 三、活動期間：107.8.30~108.1.18
- 四、課程設計理念：透過圖書館利用、閱讀素養、資訊素養課程，增進學生應用圖書資料之能力，提升學生閱讀能力與學習能力。
- 五、教學架構：

圖書資訊利用教育指標		二年級圖書資訊利用教育指標	單元名稱	學期	統整探索/領域	節數	
圖 書 館 利 用	一	認識圖書館	圖 1-2 遵守學校圖書館規則	珍愛圖書館	上下	X	1
	二	圖書的結構與智慧財產權	圖 2-2 認識圖書結構與功能	書的世界	上下	語文	1
	三	圖書的分類編目和排架	圖 3-2 認識十大分類和排架	圖書家族	上下	語文	1
	四	圖書的查詢與借閱	圖 4-2 遵守借還書規則	圖書家族	上下	X	15
	五	認識參考工具	圖 5-2 認識字典、簡易百科等參考工具	X	下	語文	1
閱 讀 素 養	六	閱讀的策略	閱 1-2 事實自我提問	提問小達人	上下	語文	2
	七	閱讀各類型文本	閱 2-2 認識各類型出版品（雜誌、報紙、橋樑書）	書香列車	上下	語文	10
	八	閱讀的呈現	閱 3-2 分享閱讀內容	我最喜歡的一本書	上下	語文 生活	1
資 訊 素 養	九	多媒體與數位資源	資 1-2 使用學校圖書館的多媒體	X	下	語文 生活	1
	十	資訊利用	資 2-2 討論問題並產生探索的興趣	閱讀花園	上下	語文 生活	11

六、核心素養呼應說明：透過圖書館利用、閱讀素養、資訊素養課程，運用多元策略，達成各單元設定之核心素養。

七、教材來源：自編教材。

八、教學活動

單元名稱 (節數)	校訂階段目標 (標號)	學習重點		學習目標	教學活動	教學資源	統整課程	評量方式	核心素養 (標號)
		學習內容 (標號)	學習表現 (標號)						
書的世界 (1節)	圖 2-2	X	X	1.能分辨圖書的類型 2.能辨識書的結構	1.介紹圖書的類型 2.認識書的結構 3.賞析插圖的型式	圖書	語文	參與態度 口頭發表	X
圖書家族 (1節)	圖 3-2	X	X	能念讀圖書十大分類口訣	1.認識圖書的分類 2.念讀圖書十大分類口訣	圖書分類表	語文	參與態度 口頭發表	X
書香列車 (2節)	閱 2-2 閱 3-2	國Bd-III-1 生C-I-1 生 D-I-4	國2-III-7 生2-I-4 生 7-I-2	能閱讀共讀書目	1.教師導讀 2.分段共讀 3.問題討論 4.小組發表	圖書	語文 生活	參與態度 口頭發表	國-E-A2 生-E-A2 國-E-C2 生-E-C2
	閱 2-2 閱 3-2	國Bd-III-1 生C-I-1 生 D-I-4	國2-III-7 生2-I-4 生 7-I-2	能閱讀共讀書目	1.教師導讀 2.分段共讀 3.問題討論 4.小組發表	圖書	語文 生活	參與態度 口頭發表 學習單	國-E-A2 生-E-A2 國-E-C2 生-E-C2
閱讀花園 (1節)	閱 1-2 閱 2-2 資 2-2	生 C-I-1	生 2-I-4	能了解故事重點	1.「動物要搬家」繪本導讀 2.重述故事重點	繪本	語文 生活	參與態度 口頭發表	國-E-A2 生-E-A2
珍愛圖書館 (1節)	圖 1-2 圖 4-2	X	X	1.能利用圖書館的各項資源。 2.能參與圖書館的活動。	1.介紹圖書館的資源 2.說明圖書館的陳設 3.如何參與圖書館主題活動	圖書館設施	語文	參與態度 口頭發表	X

單元名稱 (節數)	校訂階段目標 (標號)	學習重點		學習目標	教學活動	教學資源	統整課程	評量方式	核心素養 (標號)
		學習內容 (標號)	學習表現 (標號)						
					4.介紹圖書館借還書規則				
閱讀花園(4節)	閱 1-2 閱 2-2 資 2-2	生 C-I-1	生 2-I-4	能了解故事重點	1.「寶貝愛地球」繪本導讀 2.重述故事重點	繪本	語文生活	參與態度 口頭發表	國-E-A2 生-E-A2
	閱 1-2 閱 2-2 資 2-2	生 C-I-1	生 2-I-4	能了解故事重點	1.教師提問 2.找尋連結的線索 3.連結文本的因果關係 4.發表	圖書	語文生活	參與態度 口頭發表 學習單	國-E-A2 生-E-A2
	閱 1-2 閱 2-2 資 2-2	生 C-I-1	生 2-I-4	能了解故事重點	1.「四隻腳，兩隻鞋」 2.教師提問 3.說明六何法自我提問 4.學習自我提問(	圖書	語文生活	參與態度 口頭發表	國-E-A2 生-E-A2
	閱 1-2 閱 2-2 資 2-2	國Bd-III-1 生C-I-1 生 D-I-4	國2-III-7 生2-I-4 生 7-I-2	能了解故事重點	1.討論 2.練習自我提問 3.小組共作 4.發表	圖書	語文生活	參與態度 口頭發表	國-E-A2 生-E-A2 國-E-C2 生-E-C2
書香列車(2節)	閱 2-2 閱 3-2	國Bd-III-1 生C-I-1 生 D-I-4	國2-III-7 生2-I-4 生 7-I-2	能閱讀共讀書目	1.教師導讀 2.分段共讀 3.問題討論 4.小組發表	圖書	語文生活	參與態度 口頭發表	國-E-A2 生-E-A2 國-E-C2 生-E-C2
	閱 2-2 閱 3-2	國Bd-III-1 生C-I-1 生 D-I-4	國2-III-7 生2-I-4 生 7-I-2	能閱讀共讀書目	1.教師導讀 2.分段共讀 3.問題討論	圖書	語文生活	參與態度 口頭發表 學習單	國-E-A2 生-E-A2 國-E-C2

單元名稱 (節數)	校訂階段目標 (標號)	學習重點		學習目標	教學活動	教學資源	統整課程	評量方式	核心素養 (標號)
		學習內容 (標號)	學習表現 (標號)						
					4.小組發表				生-E-C2
提問小達人 (3節)	閱 1-2 閱 2-2 資 2-2	生 C-I-1	生 2-I-4	能進行自我提問	1.「伊索寓言-聰明的烏鴉」文本 2.自我提問 3.連結文本的因果關係	圖書	語文 生活	參與態度 口頭發表	國-E-A2 生-E-A2
	閱 1-2 閱 2-2 資 2-2	生 C-I-1	生 2-I-4	能進行自我提問	1.「伊索寓言-狐狸和鶴」文本 2.由文推詞意 3.連結文本的因果關係	圖書	語文 生活	參與態度 口頭發表 學習單	國-E-A2 生-E-A2
	閱 1-2 閱 2-2 資 2-2	生 C-I-1	生 2-I-4	能進行自我提問	1.中國童話故事影音 2.中國童話故事集指定閱讀	影音資料	語文	參與態度 專注聆聽	國-E-A2 生-E-A2
小小說書人 (3節)	閱 2-2 閱 3-2	生 C-I-1	生 2-I-4	能完成故事題材選擇	1.如何選擇故事題材 2.決定製作紙偶的角色	圖書	語文	參與態度 口頭發表	國-E-A2 生-E-A2
	閱 2-2 閱 3-2	X	X	能製作故事道具	1.製作故事道具 2.實作	道具材料	語文 生活	參與態度 口頭發表	X
	閱 2-2 閱 3-2	X	X	能利用道具說故事	1.介紹書名及大意 2.說故事	圖書 道具	語文 生活	參與態度 口頭發表	X
閱讀達人(2 節)	閱 3-2	X	X	能觀看「說書達人」影音檔	1.票選「小小說書人」 2.觀摩「說書達人」影音檔	影音資料	語文 生活	參與態度 欣賞分析	X
	閱 3-2	X	X	能分享閱讀撲滿、學習單	1.分享閱讀撲滿 2.作品、學習單發表 3.優良作品觀摩	閱讀撲滿 學習單	語文 生活	參與態度 口頭發表 學習單 欣賞	X
回顧與分享	閱 3-2	X	X	能發表閱讀課程感想	閱讀課程回顧與分享	課程 PPT	語文	參與態度	X

單元 名稱 (節數)	校訂階 段目標 (標 號)	學習重點		學習目標	教學活動	教學 資源	統整 課程	評量 方式	核心 素養 (標號)
		學習內容 (標號)	學習表現 (標號)						
(1 節)	資 2-2						生活		

九、其他

國立屏東大學附設實驗國民小學 107 學年度第一學期二年級彈性學習課程教學設計（天文教育）

課程設計編寫：黃湘芸、陳曉瑩、顏慈怡、陳雪芳

- 一、課程主題： 星月傳奇
- 二、教學週數： 四週，共 160 分鐘
- 三、活動期間： 107年 9/27,10/4,10/11,10/18
- 四、課程設計理念：
  - （一）配合學校本位課程「天文教育」。
  - （二）從繪本導讀開始，讓孩子瞭解天文的環境，培養學生對天文的興趣，擴展學生學習的視野。
  - （三）讓孩子經由連續的活動設計及親身的體驗，能夠運用文字、語言、繪畫等方式呈現出來，以增加學生學習的動機。
- 五、教學架構：

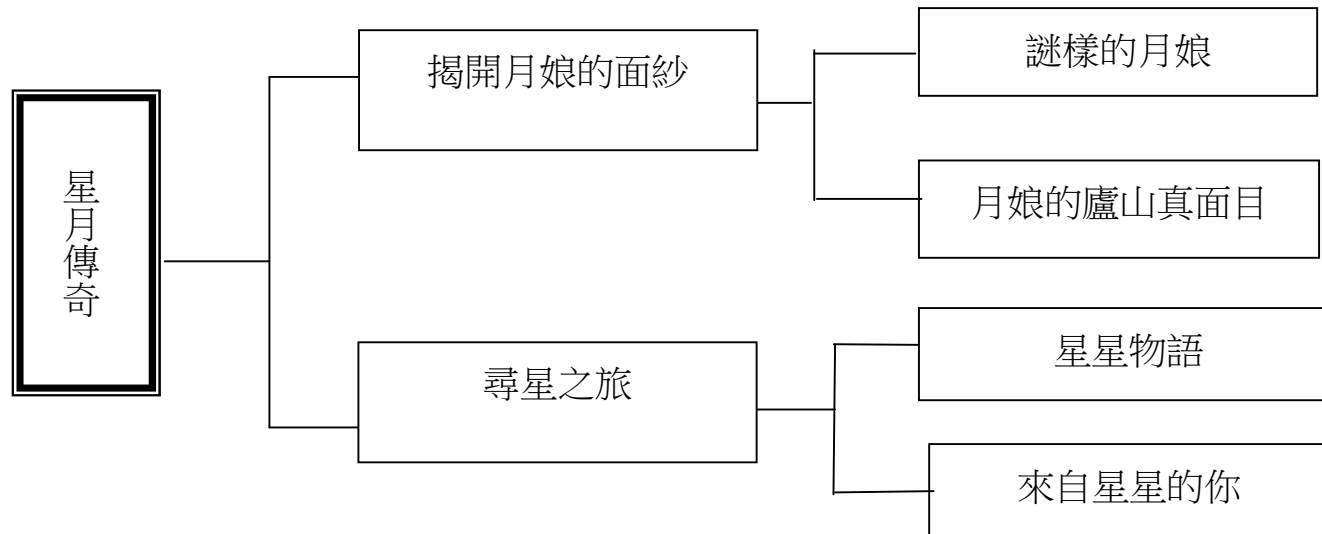



六、核心素養呼應說明：

配合「星月傳奇」主題，進行相關知識的整合、歸納以形成教學架構，規劃完善的教學活動，蒐集主題相關資料，活絡教學，提高學生學習興趣，運用多元策略，達成各單元設定之核心素養。

七、教材來源：自編教材

八、教學活動

單元名稱 (節數)	校訂階段 目標 (標號)	學習重點		學習目標	教學活動	教學資源	統整課程	評量方式	核心素養 (標號)
		學習內容 (標號)	學習表現 (標號)						
謎樣的月娘 (2 節)	2-3	國 Bb-I-2	國 1-I-1	2-3-1 能認識有關月亮的中國傳說故事。	<ul style="list-style-type: none"> <li>➤ 利用網路上的動畫影片(嫦娥奔月、玉兔搗藥、吳剛伐桂等),介紹有關月亮的中國傳說故事,增加孩子對月亮傳說故事的認識。</li> <li>➤ 討論:為什麼古代人們會認為月亮上住著嫦娥、玉兔、吳剛等人物?你覺得月亮上住著什麼?</li> <li>➤ 說說你自己的創意故事。</li> </ul>	動畫 單槍投影機	語文	討論、參與	國-E-B1
月娘的廬山真面目 (1 節)	2-3	生 B-I-1	生 5-I-1	2-3-2 能了解月球與地球運轉的關係及月相的變化。 2-3-3 能用心完成「月球大進擊」學習單。	<ul style="list-style-type: none"> <li>➤ 教師導讀繪本「月亮不見了」</li> <li>➤ 播放「月亮為什麼看起來一直變變變」影片,讓孩子了解月球與地球運轉的關係、月球的真實面貌、月相的變化,也讓孩子知道古人對於月球陰影存在著無限的想像。</li> <li>➤ 請孩子對於月球陰影發揮想像力,完成「月球大進擊」學</li> </ul>	月相掛圖 學習單	生活	探索表現 學習單	生-E-B3

單元名稱 (節數)	校訂階段 目標 (標號)	學習重點		學習目標	教學活動	教學資源	統整課程	評量方式	核心素養 (標號)
		學習內容 (標號)	學習表現 (標號)						
					習單。				
星星物語 (1節)	2-1	國 Bb-I-2	國 1-I-1	2-1-1 能專心聆聽「星星」一書的導讀。 2-1-2 能了解星座的意義。	<ul style="list-style-type: none"> <li>➤ 教師導讀「星星」繪本之內容。</li> <li>➤ 討論：滿天的星星，古代的人們如何研究它們？什麼是星座？</li> </ul>	繪本簡報 單槍投影機	語文	聆聽與討論	國-E-B1
來自星星的你 (1節)	2-1	生活 B-I-1	生活5-I-1	2-1-3 能認識黃道十二星座。 2-1-4 能知道自己的生日對應的星座。 2-1-5 能完成「星座星點貼貼樂」學習單。	<ul style="list-style-type: none"> <li>➤ 介紹黃道十二宮星座及星點分佈並輔以簡要星座故事。</li> <li>➤ 你的生日是哪一天？找尋和自己同一個星座的伙伴。</li> <li>➤ 完成「星座星點貼貼樂」學習單，並塗上顏色，畫出插圖。</li> </ul>	色筆、星點貼紙、學習單	生活	聆聽 學習單	生活-E-B3

九、其他

國立屏東大學附設實驗國民小學 107 學年度第一學期二年級彈性學習課程教學設計（自由研究）

課程設計編寫：黃湘芸、陳曉瑩、顏慈怡、陳雪芳

- 一、課程主題：水果總動員
- 二、教學週數：4 週，共 160 分鐘
- 三、活動期間：107年 10/25,11/1,11/8,11/15
- 四、課程設計理念：透過五官觀察各種水果的種子數目以及果肉的軟硬程度，進行二級以上的分類。
- 五、教學架構：

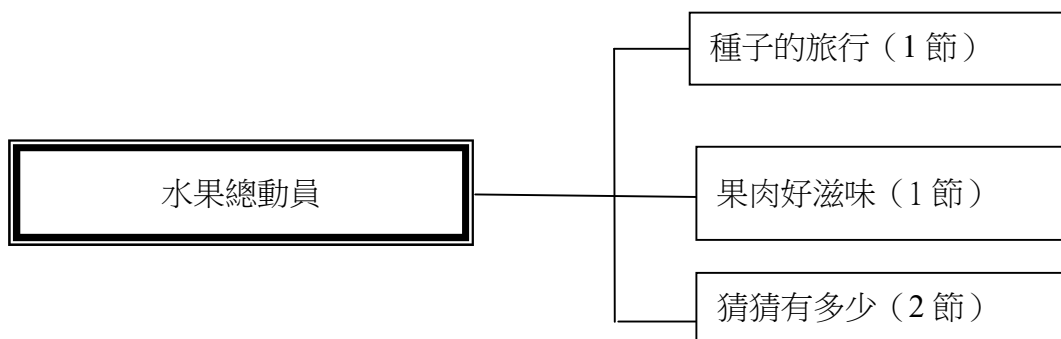

- 六、核心素養呼應說明：  
透過五官觀察紀錄與表達課程，運用多元策略，達成各單元設定之核心素養。

- 七、教材來源：
  - (一) 自編課程
  - (二) 繪本『種子的旅行』

八、教學活動

單元名稱 (節數)	校訂階段 目標 (標號)	學習重點		學習目標	教學活動	教學資源	統整課程	評量方式	核心素養 (標號)
		學習內容 (標號)	學習表現 (標號)						
種子的旅行 (1 節)	2-1-3	C-I-1 C-I-2 C-I-3	生 4-I-1 生 4-I-2 國 1-I-2	1.透過種子了解植物的生長過程。 2.知道種子對植物傳播的重	2-1 講述『種子的旅行』繪本。 2-2 觀賞影片「下課花路米—種子的旅行」，小組討論後發表影片中種子旅行	繪本 簡報 學習單	語文 生活 綜合	聆聽態度 參與態度 口頭發表	生活-E-A2 生活-E-B1 生活-E-B2

單元名稱 (節數)	校訂階段 目標 (標號)	學習重點		學習目標	教學活動	教學資源	統整課程	評量方式	核心素養 (標號)
		學習內容 (標號)	學習表現 (標號)						
		C-I-4 C-I-5 D-I-3 D-I-4	國 1-I-3	要性。	的方式。。			學習單	國-E-A2
果肉好 滋味 (1節)	2-1-3	同上	生 2-I-1 生 2-I-4 生 2-I-5 生 3-I-1 生 3-I-2 生 3-I-3 國 1-I-2 國 1-I-3	1.透過五官，觀察不同水果的果肉軟硬程度。 2.將水果依果肉軟硬程度進行分類。	3-1 透過品嚐水果，了解各種水果果肉軟硬程度，依照水果果肉軟硬程度進行分類。 3-2 將果肉打成果汁，觀察並體驗果汁的滋味。 3-3 將不同軟硬程度果肉的水果，依果汁滋味進行分類。 1-4 各組以條列式說明的方式，上台分享觀察的結果。	各種水果 學習單	語文 生活 綜合	聆聽態度 參與態度 口頭發表 學習單	同上
猜猜有多 少 (2節)	2-1-1. 2-1-2 2-1-3	同上	生 2-I-1 生 2-I-4 生 2-I-5 生 3-I-1 生 3-I-2 生 3-I-3	1.透過五官的觀察，瞭解各種水果種子的差異。 2.透過五官的觀察，進行水果種子的分類。	1-1 透過五官觀察，了解各種水果種子數目的差異。 1-2 透過觀察，先將各種水果的種子以顏色分類，再用尺作為測量工作，依照種子的大小進行二級分類。 1-3 完成各種水果種子的二級分類後，再將不同種類水果，以果實內的種子數量進行分類。 1-4 各組以條列式說明的方式，上台分享觀察的結果。	各種水果 學習單	語文 生活 綜合	聆聽態度 參與態度 口頭發表	同上

九、其他

(複合式課程：家庭教育、性別平等教育、家庭暴力防治課程、性侵害犯罪防治課程)

課程設計編寫：黃湘芸、陳曉瑩、顏慈怡、陳雪芳

一、課程主題：愛，使世界不一樣

二、教學週數：1-3 週, 13-21週，共 12週

三、活動期間：107年 8/30, 9/6, 9/13, 9/20, 11/22, 11/29, 12/6, 12/13, 12/20, 12/27, 1/3, 1/10, 1/17

四、課程設計理念：

(一)家庭教育: 當小朋友表達他們內心的情緒時，常常遭到大人的非議或責罵。然而批評或責備孩子們表達感受的方式，並不會使他們這些情緒上的感受消失。所以本學習活動中，讓學童了解如何表達自己的情緒，學會紓解自己的心情。

(二)性侵害犯罪防治課程:增進學生對自我身體及心理上的了解及自我接納。

1. 教導孩子認識身體的隱私，並引導他們保護外人絕不可碰觸的部位，以及不侵犯他人隱私的部位。
2. 引導孩子分辨好的碰觸及不好的碰觸，並使孩子了解，不好的碰觸就是性騷擾，要勇敢的說「不」。

(三)家庭暴力防治課程:增進學生對家庭的了解及接納。

由社會現象中看到越來越多的孩子，因為家庭暴力受到傷害，我們希望由教學中，培養孩子對家庭暴力正確概念，提昇保護自己的能力，敏覺家庭暴力事件，幫助週遭需要幫助的人。

(四)性別平等:瞭解性別在自我發展中的角色，以培養健康的自我概念。

五、教學架構：

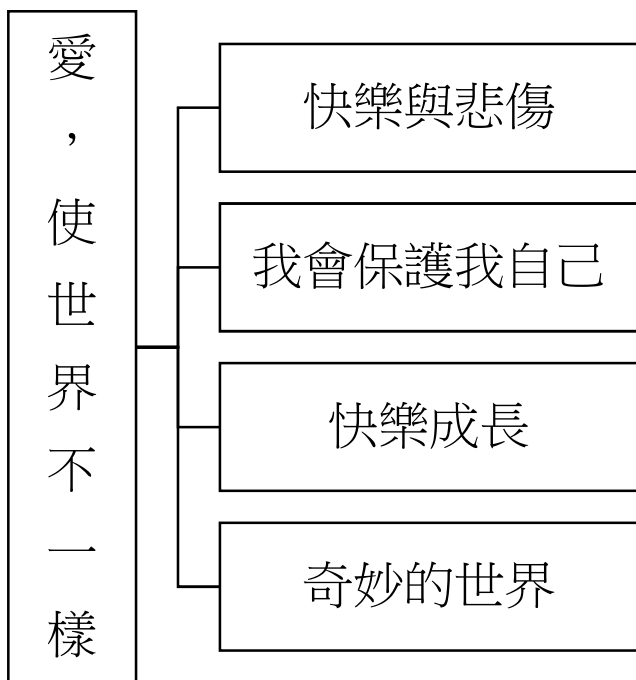

六、核心素養呼應說明：

- 1.生活-E-A1 悅納自己：透過自己與外界的連結，產生自我感知並能對自己有正向的看法，學習照顧與保護自己的方法。
- 2.生活-E-C1 表現合宜的行為與態度：覺察自己、他人和環境的關係，省思自己所應扮演的角色，體會生活禮儀與團體規範的意義，並學習尊重他人、愛護生活環境及關懷生命。

七、教材來源：

自編課程

八、教學活動

單元名稱 (節數)	校訂階段 目標 (標號)	學習重點		學習目標	教學活動	教學資源	統整課程	評量方式	核心素養 (標號)
		學習內容 (標號)	學習表現 (標號)						
快樂與悲傷 (3)		生 D-I-1 生 D-I-2 生 D-I-3	生6-I-1	1.了解各種情緒反應。 2.學會表達各種情緒的方法。 3.樂意和別人分享自己的情緒。	一、引起動機 1.準備 10 張左右不同情緒的照片。 2.請學生輪流用肢體動作模仿照片中人物的情緒或感受，讓其他人猜猜看你是表現什麼樣的情緒。 二、主要活動 1.教師引導學生討論： (1)沿用 10 張左右的不同情緒的照片，一張一張向學生展示這些照片，並問他們是否了解每張照片中人物的感受？ (2)請學生表達照片裡面的人是什麼感覺？ (3)為什麼你覺得是那種感覺？ (4)指出照片內人物的臉上表情或其他特徵，來說明人的情緒表現。 (5)如果你和照片中的人情緒一樣時你會怎麼解決？ (6)如果你看到有人情緒和照片一樣時，你會如何幫他解決？ 2.請學生畫一幅畫或敘述一則故事來表達自己當時的情緒，並說明當時是怎麼解決的，結果如何？現在的你會怎麼去解決呢？	1.10 張不同情緒的照片 2.圖畫紙 3.學習單 4.彩色筆	【語文】 2-2-4-4 能運用合適的語言，與人理性溝通。 【健康與體育】 6-1-4 認識情緒的表達及正確的處理方式。 6-2-4 學習有效的溝通技巧與理性的情緒表達，認識壓力。	1.能運用肢體動作將照片中人的情緒表現出來。 2.能熱烈參與討論活動。 3.能說出各種情緒表現。	生-E-A1 生-E-C1

單元名稱 (節數)	校訂階段 目標 (標號)	學習重點		學習目標	教學活動	教學資源	統整課程	評量方式	核心素養 (標號)
		學習內容 (標號)	學習表現 (標號)						
					3.教師引導學生討論:哪些是表達情緒比較好的方式? EX:運動、聽音樂、找人訴說 4.教師引導說明在各種情緒下,不管是正面或負面,可以選擇不同的方式來告訴大人或尋求幫忙協助。 5.教師說明學習單做法。 三、歸納統整 教師鼓勵學生盡量用各種平和方式對家人和朋友表達自己內心真實的感受。				
我會保護自己 (3)		生 D-I-1 生 D-I-2 生 D-I-3	生 1-I-4	1.能夠了解自己是身體的主人 2.他人不可隨意碰觸。 3.能夠知道保護自己免於遭受性侵害的行為。 4.能具體的拒絕性騷擾。	<b>【活動一】</b> 做自己身體的好主人 (一)影片欣賞:教師播放「我是好主人」(兒童性侵害防治宣導影片),帶領全班兒童仔細觀賞。 (二)自由聯想:教師請同學想想自己喜歡做的事情有哪些?回想父母親抱自己或朋友與自己手拉手時,有什麼樣的感覺並與同學分享。並想想看,為什麼影片中的小女生不喜歡班上的男生掀她的裙子?教師說明每個人都有一個獨立自主的身體,有時候他人的碰觸	影片 布偶 膠帶	性別 2-3-7 同 理與關懷 受到性騷 擾或性侵 害者。	踴躍參與 討論 參與角色 扮演	生 -E-A1



單元 名稱 (節數)	校訂階段 目標 (標號)	學習重點		學習目標	教學活動	教學 資源	統整 課程	評量 方式	核心 素養 (標號)
		學習內容 (標號)	學習表現 (標號)						
					<p>會讓我們感覺很溫暖，但有時會有很不舒服的感覺，讓兒童了解身體是自己的，如果有不舒服，就表示這樣的碰觸是不應該的。</p> <p>(三)仔細思考：教師引導兒童思考自己不喜歡被他人看到的身體部位有哪些？並在完成後，在黑板上說明有哪些部位是絕對不可以讓他人碰的，而即使是身體的其他部分，也要秉持尊重他人的原則，不可以隨意碰觸，因為每個人的界限不同。</p> <p>(四)重點歸納：身體自主權是自己的，要做自己身體的好主人。</p> <p><b>【活動二】拒絕性騷擾</b></p> <p>(一)引導發表：延續第一節，教師詢問，身體的哪些部位是不可以讓別人隨便碰觸的？引導兒童踴躍發表。針對兒童的回答，教師補充說明，穿泳衣時要包住的部位，以及嘴巴，這些都是你的個人隱私，不可以隨便讓人抱抱親親的，如果隨便抱抱你親親你這些隱私的部位，那就是性騷擾，你要拒絕他。</p>				

單元 名稱 (節數)	校訂階段 目標 (標號)	學習重點		學習目標	教學活動	教學 資源	統整 課程	評量 方式	核心 素養 (標號)
		學習內容 (標號)	學習表現 (標號)						
					<p>(二)討論演練：教師取出布偶，將嘴巴用膠布貼住，說明這個小朋友遇到性騷擾，害怕得不敢向大人說，也不知道該怎麼說。請全班兒童一起幫他想辦法。師生共同討論後，請若干志願的兒童上臺以布偶演出如何向父母或教師說明遭遇。</p> <p>(三)辨認加害者：教師在黑板上展示幾張人物圖片，有看起來兇神惡煞也有和藹可親者，詢問誰有可能侵犯自己，說明人不可貌相，要自己小心留意其行為舉止。</p> <p>(四)重點歸納：了解不當的身體接觸，並明白加害者不見得都是陌生人。</p> <p>～第二節結束～</p> <p><b>【活動三】你該怎麼做？</b></p> <p>(一)角色扮演：教師說明情境，並徵求兒童上臺扮演。</p> <p>1.如遇到被人強迫跟著他上車或帶走時，請兒童思考該怎麼做？</p> <p>2.如在公園玩時，突然被陌生伯伯摸屁股時，該怎麼做？</p> <p>(二)做法釐清：教師針對兒童的回</p>				

單元名稱 (節數)	校訂階段 目標 (標號)	學習重點		學習目標	教學活動	教學資源	統整課程	評量方式	核心素養 (標號)
		學習內容 (標號)	學習表現 (標號)						
					<p>答，補充說明當遇上了故事中的情境，可以採取以下的三種方式應變，包括大叫、快跑，或是找人幫忙(向經過的大人求助)。</p> <p>(三)教師講解：教師說明兒童的決定對自己的安全有很大的影響，以「我是好主人」影片為例，幫助人是好事，但必須注意不管是陌生人或是熟人，都必須加強戒心，因此盡量不要讓自己落單或太相信別人的話。</p> <p>(四)新聞事件：告知兒童一些相關的新聞事件，如：被綁架的小朋友，可能是因為沒有戒心，熱於幫助別人，反而為自己帶來傷害。</p> <p>(五)重點歸納：能夠判斷什麼是安全的狀況，若遇到性騷擾或不安全狀況時，懂得可以採取的做法。</p>				
快樂成長 (2節)		生 D-I-1 生 D-I-2 生 D-I-3	生 1-I-4	<p>1.能體會遭受家暴的心理感受。</p> <p>2.能體會暴力所帶來的害處。</p> <p>3.能避免使用暴力來解決問題。</p>	<p>活動一: 一、準備活動</p> <p>1. 蒐集家庭暴力防治之相關資料。</p> <p>2. 準備家庭暴力防治之宣導影片及相關報導。</p>	100 公分的世界影片	家 I-2-3-2 瞭解家庭中可能的語言或肢體暴力，並	專注觀賞 踴躍發表	生-E-A1

單元 名稱 (節數)	校訂階段 目標 (標號)	學習重點		學習目標	教學活動	教學 資源	統整 課程	評量 方式	核心 素養 (標號)
		學習內容 (標號)	學習表現 (標號)						
					<p>二、發展活動</p> <p>影片蒐集及準備「兒童保護」相關報導。</p> <p>1. 欣賞~100 公分的世界</p> <p>2. 教師提問：</p> <p>    在這 100 公分的世界裡，故事中的小孩看到了什麼？</p> <p>    誰可以上台表演，故事中的小孩在吃飯時的神情？（延伸問題：他在怕什麼？為什麼會害怕？）</p> <p>    誰可以上台表演，故事中的小孩在看到媽媽被打時的表情？他說了什麼？你覺得他心裡在想什麼？（延伸問題：他為什麼會這樣想？）</p> <p>    目睹暴力兒童和同學打電動時有什麼表現？（延伸問題：為什麼會有暴力傾向？（目睹暴力兒童少年指的是兒童在家庭暴力事件中未有直接受到暴力，但經常目睹雙親（現在或曾有婚姻關係）之一方對另一方施予虐待之兒童或少年，包括直接或間接目睹虐待行為之十八歲以下兒童少年。）</p>		採用適當的方法避免傷害（性別 2-3-8）		

單元名稱 (節數)	校訂階段 目標 (標號)	學習重點		學習目標	教學活動	教學資源	統整課程	評量方式	核心素養 (標號)
		學習內容 (標號)	學習表現 (標號)						
					<p>對一個目睹暴力兒童來說，他的童年是怎麼樣的？對他會產生什麼影響呢？</p> <p>三、綜合活動</p> <p>教師提問並做結：</p> <p>1.暴力能不能解決問題？</p> <p>2.家庭暴力事件對家庭及孩子產生了什麼影響？是否會對社會造成影響？</p> <p>3.對於家暴受虐兒，我們是否該給予關心？我們可以怎麼協助他們呢？請你們回去查查看有什麼方法可以幫助他們，以及有哪些機構在關心他們。</p>				
奇妙的世界 (3節)		生 D-I-1 生 D-I-2 生 D-I-3	生 1-I-2	<p>1.能專心聆聽繪本故事並回答問題。</p> <p>2.瞭解做真正自己的重要性，並能尊重他人的不同。</p> <p>3.了解個人特質不受性別的限制</p>	<p>(活動一)</p> <p>1.教師導讀繪本</p> <p>2.問題討論</p> <p>(1)威斯利是個如何特別的小男孩？</p> <p>(2)如果你是威斯利，會在意別人對你的看法嗎？</p> <p>3.完成學習單</p> <p>(活動二)</p>	繪本	綜 1-1-1 探索並分享對自己以及與自己相關人事物的感受。	專心聽講 踴躍發表	生-E-C1

單元 名稱 (節數)	校訂階段 目標 (標號)	學習重點		學習目標	教學活動	教學 資源	統整 課程	評量 方式	核心 素養 (標號)
		學習內容 (標號)	學習表現 (標號)						
					1.教師導讀繪本「紙袋公主」。 2.問題討論 (1)比較紙袋公主和王子的行為，你比較喜歡誰？ (2)噴火龍力大無窮卻被弱小的紙袋公主收服，為什麼呢？ 3.說明並書寫「紙袋公主」學習單。 (活動三) 1.教師導讀繪本 2.問題討論 (1) 請學生說出哪些童話故事裡有「王子」的角色。 (2) 請學生發表對童話故事裡的「王子」，有哪些印象與想法？ 3.完成學習單				

國立屏東大學附設實驗國民小學 107 學年度第一學期二年級彈性學習課程教學設計 (ABC)

課程設計編寫：郭宜芹

- 一、課程主題：ABC
- 二、教學週數：21 週
- 三、活動期間：107.8.30~108.1.18
- 四、課程設計理念：透過歌謠、韻文、故事等多元活動，激起學生英語學習動機；培養學生英語文基礎聽、說、讀、寫能力，應用於日常生活中。
- 五、教學架構：

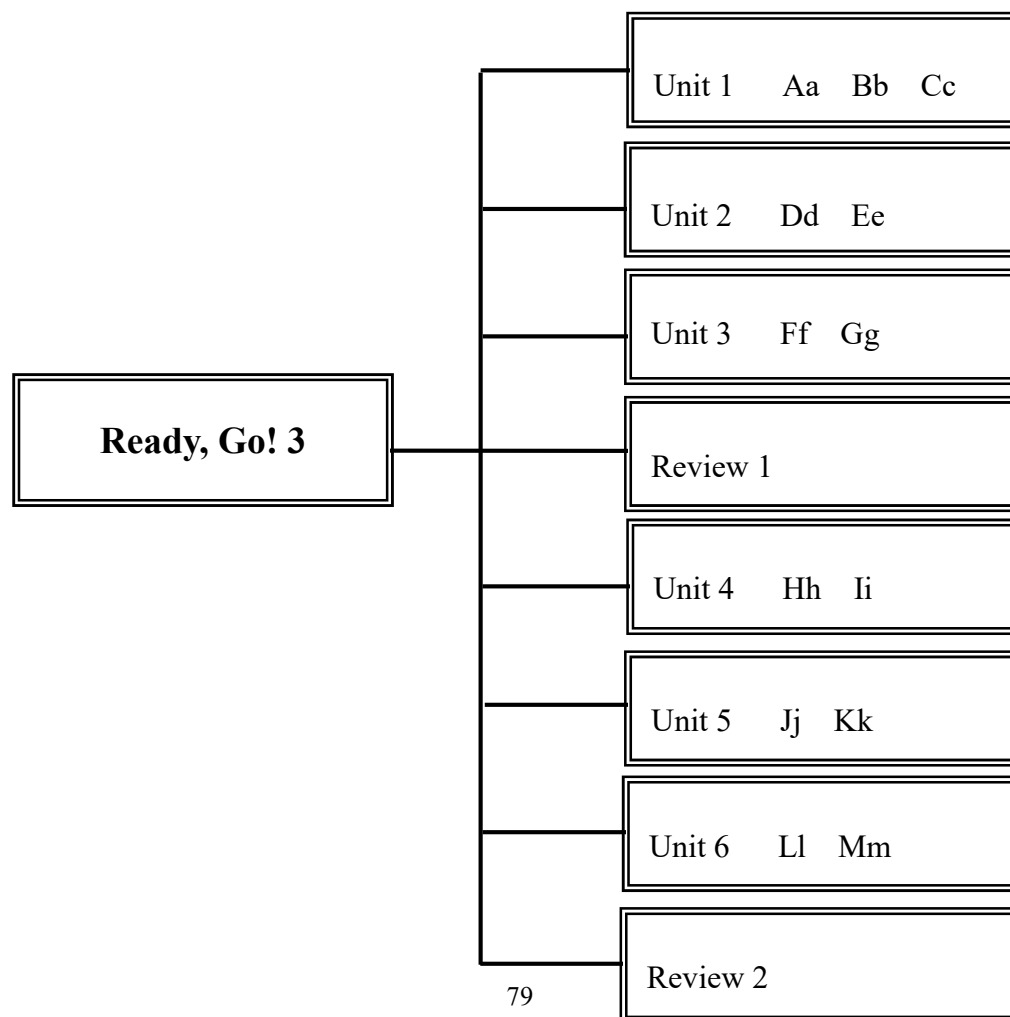

六、核心素養呼應說明：透過基礎的英語聽、說、讀、寫能力學習，在教師引導下，能運用課堂所學進行簡易日常溝通。在課程中，透過英語萬聖節節慶介紹，認識國外主要節慶習俗及風土民情。

七、教材來源：翰林版國小英語 Ready, Go!(3)

八、教學活動

單元名稱 (節數)	校訂階段 目標 (標號)	學習重點		學習目標	教學活動	教學資源	統整課程	評量方式	核心素養 (標號)
		學習內容 (標號)	學習表現 (標號)						
Greeting 1	X	X	X	<ul style="list-style-type: none"> <li>➤ 能認識字母歌曲並建立字母的基本概念。</li> <li>➤ 能認識數字歌曲及數字 1-15。</li> </ul>	<ul style="list-style-type: none"> <li>➤ 透過字母歌曲，復習字母形。</li> <li>➤ 透過數字歌曲及數字卡，熟悉數字 1-15。</li> </ul>	電腦 字母卡 單字卡 圖卡	X	參與態度	X
Unit 1 2	X	Aa-II-1 Aa-II-2 Ac-II-3	1-II-1 2-II-2 6-II-1	<ul style="list-style-type: none"> <li>➤ 能辨識大小寫字母 Aa, Bb, Cc 字母音形及代表單字。</li> </ul>	<ul style="list-style-type: none"> <li>➤ 透過 CD 和教師示範，辨識字母音 ABC。</li> <li>➤ 透過字母卡、單字卡、圖卡、韻文，辨識 ABC 字母形及代表單字。</li> </ul>	同上	X	參與態度 口頭發表	X
Unit 1 3	X	同上	1-II-1 2-II-2 6-II-2	同上	同上	同上	X	同上	X
Unit 1 4	X	Ac-II-8 B-II-1 C-II-1	1-II-9 2-II-5	<ul style="list-style-type: none"> <li>➤ 能聽說日常用語 Hi, I' m Cindy. / Hello, I' m Danny.，並使用於生活中。</li> </ul>	<ul style="list-style-type: none"> <li>➤ 透過小短劇，練習日常用語。</li> <li>➤ 透過歌謠，認識相關單字。</li> </ul>	同上	X	同上	英-E-B2
Unit 2 5	X	Aa-II-1 Aa-II-2	1-II-1 2-II-2 6-II-1	<ul style="list-style-type: none"> <li>➤ 能辨識大小寫字母 Dd, Ee 字母音形及代表單字。</li> </ul>	<ul style="list-style-type: none"> <li>➤ 透過 CD 和教師示範字母音 DE，辨識字母音。</li> <li>➤ 透過字母卡、單字卡、圖卡、韻文，辨識 DE 字母形及代表</li> </ul>	同上	X	同上	同上



單元名稱 (節數)	校訂階段 目標 (標號)	學習重點		學習目標	教學活動	教學資源	統整課程	評量方式	核心素養 (標號)
		學習內容 (標號)	學習表現 (標號)						
					單字。				
Unit 2 6	X	同上	1-II-1 2-II-2 6-II-2	同上	同上	同上	X	同上	同上
Unit 2 7	X	Ac-II-7 B-II-1 C-II-1	1-II-8 2-II-4	<ul style="list-style-type: none"> <li>➢ 能聽說教室用語 Stand up. / Sit down.，並使用於生活中。</li> </ul>	<ul style="list-style-type: none"> <li>➢ 透過小短劇，練習日常用語。</li> <li>➢ 透過歌謠，認識相關單字。</li> </ul>	同上	X	同上	英-E-B2
Unit 3 8	X	Aa-II-1 Aa-II-2	1-II-1 2-II-2 6-II-1	<ul style="list-style-type: none"> <li>➢ 能辨識大小寫字母 Ff, Gg 字母音形及代表單字。</li> </ul>	<ul style="list-style-type: none"> <li>➢ 透過 CD 和教師示範字母音 FG，辨識字母音。</li> <li>➢ 透過字母卡、單字卡、圖卡、韻文，辨識 FG 字母形及代表單字。</li> </ul>	同上	X	同上	X
Unit 3 9	X	同上	1-II-1 2-II-2 6-II-2	同上	同上	同上	X	同上	X
Unit 3 10	X	Ac-II-8 B-II-1 C-II-1	1-II-9 2-II-5	<ul style="list-style-type: none"> <li>➢ 能聽說日常用語 How are you? / I'm fine, thank you.，並使用於生活中。</li> </ul>	<ul style="list-style-type: none"> <li>➢ 透過小短劇，練習日常用語。</li> <li>➢ 透過歌謠，認識相關單字。</li> </ul>	同上	生活	同上	英-E-B2
Review 11	X	C-II-2	6-II-2 6-II-4	<ul style="list-style-type: none"> <li>➢ 復習 A~G 字母形音名，及代表單字。</li> <li>➢ 英語節慶介紹</li> </ul>	<ul style="list-style-type: none"> <li>➢ 透過字母卡，複習 A~G 字母形音名。</li> <li>➢ 介紹感恩節活動</li> </ul>	同上	X	參與態度 紙筆評量	英-E-C3
Unit 4 12	X	Aa-II-1 Aa-II-2	1-II-1 2-II-2	<ul style="list-style-type: none"> <li>➢ 能辨識大小寫字母 Hh, Ii 字母音形及代表單字。</li> </ul>	<ul style="list-style-type: none"> <li>➢ 透過 CD 和教師示範字母音 Hh, Ii，辨識字母音。</li> <li>➢ 透過字母卡、單字卡、圖卡、</li> </ul>	同上	X	參與態度 口頭發表	X

單元名稱 (節數)	校訂階段 目標 (標號)	學習重點		學習目標	教學活動	教學資源	統整課程	評量方式	核心素養 (標號)
		學習內容 (標號)	學習表現 (標號)						
					韻文，辨識 Hh, Ii 字母形及代表單字。				
Unit 4 13	X	同上	1-II-1 2-II-2 6-II-2	同上	同上	同上	X	同上	X
Unit 4 14	X	Ac-II-8 B-II-1 C-II-1	1-II-8 2-II-4	<ul style="list-style-type: none"> <li>➤ 能聽說教室用語 Raise your hands. / Put your hands down.，並使用於生活中。</li> </ul>	<ul style="list-style-type: none"> <li>➤ 透過小短劇，練習日常用語。</li> <li>➤ 透過歌謠，認識相關單字。</li> </ul>	同上	生活	同上	英-E-B2
Unit 5 15	X	Aa-II-1 Aa-II-2	1-II-1 2-II-2 6-II-1	<ul style="list-style-type: none"> <li>➤ 能辨識大小寫字母 Jj, Kk 字母音形及代表單字。</li> </ul>	<ul style="list-style-type: none"> <li>➤ 透過 CD 和教師示範字母音 Jj, Kk，辨識字母音。</li> <li>➤ 透過字母卡、單字卡、圖卡、韻文，辨識 Jj, Kk 字母形及代表單字。</li> </ul>	同上	X	同上	X
Unit 5 16	X	同上	1-II-1 2-II-2 6-II-2	同上	同上	同上	X	同上	X
Unit 5 17	X	Ac-II-8 B-II-1 C-II-1	1-II-9 2-II-5	<ul style="list-style-type: none"> <li>➤ 能聽說日常用語 See you! / Bye!，並使用於生活中。</li> </ul>	<ul style="list-style-type: none"> <li>➤ 透過小短劇，練習日常用語。</li> <li>➤ 透過歌謠，認識相關單字。</li> </ul>	同上	生活	同上	英-E-B2
Unit 6 18	X	Aa-II-1 Aa-II-2	1-II-1 2-II-2 6-II-1	<ul style="list-style-type: none"> <li>➤ 能辨識大小寫字母 Ll, Mm 字母音形及代表單字。</li> </ul>	<ul style="list-style-type: none"> <li>➤ 透過 CD 和教師示範字母音 Ll, Mm，辨識字母音。</li> <li>➤ 透過字母卡、單字卡、圖卡、韻文，辨識 Ll, Mm 字母形及代表單字。</li> </ul>	同上	X	同上	X

單元名稱 (節數)	校訂階段 目標 (標號)	學習重點		學習目標	教學活動	教學資源	統整課程	評量方式	核心素養 (標號)
		學習內容 (標號)	學習表現 (標號)						
Unit 6 19	X	同上	1-II-1 2-II-2 6-II-2	同上	同上	同上	X	同上	X
Unit 6 20	X	Ac-II-7 B-II-1 C-II-1	1-II-8 2-II-4	<ul style="list-style-type: none"> <li>➤ 能聽說日常用語 Open your books. / Close your books.，並 使用於生活中。</li> </ul>	<ul style="list-style-type: none"> <li>➤ 透過小短劇，練習日常用語。</li> <li>➤ 透過歌謠，認識相關單字。</li> </ul>	同上	X	同上	英-E-B2
Review 2 21	X	Aa-II-1 Aa-II-2	1-II-1 2-II-2	<ul style="list-style-type: none"> <li>➤ 熟悉 A~G 字母形音 名，及代表單字。</li> </ul>	<ul style="list-style-type: none"> <li>➤ 透過字母卡，複習 A~G 字母形 音名。</li> </ul>	同上	X	參與態度 紙筆評量	X

九、其他



國立屏東大學附設實驗國民小學 107 學年度第一學期三年級學校重要行事及課程進度

週次	日期	學校重要行事	語文⑦			數學④ (翰林)	社會③ (翰林)	自然科學③ (翰林)	藝術③ (翰林)		健康與體育③ (翰林)		綜合活動② (南一)	彈性/校訂課程④ (社團①說明於下方)			
			國語⑤ (康軒)	本土語①					英語① (何嘉仁 e. STAR)	視覺②	音樂①	健康①		體育②	運算思維① (宏全)	閱讀① (自編)	統整探究① (自編)
				閩 (真平)	客 (翰林)												
一	8/30   9/2	◇ 30 開學日	一、爸爸的相簿	一、過節真趣味 1.過中秋	(一)客家庄	Preparation Week	一、數線	1-1 我會認真學習	1-1 植物的葉子、莖和根	擁抱梵谷~探索生命的調色盤	一、玩具叮嚀	1-1 奇妙的生命	2-1 傳球樂	一、我的伙伴們 1.我們的小組	第一章 電腦生活·多姿多姿	課程介紹	我是好主人
			家庭		資訊		性平生涯海洋	生涯家政海洋		游於藝		性平生涯人權家政	性平生涯	性平	資訊		性平家庭家暴性侵
二	9/3   9/9		一、爸爸的相簿	一、過節真趣味 1.過中秋	(一)客家庄	Starter Unit	一、數線	1-1 我會認真學習	1-1 植物的葉子、莖和根☆自由研究優良作品欣賞	擁抱梵谷~探索生命的調色盤	一、玩具叮嚀	1-1 奇妙的生命	2-1 傳球樂	一、我的伙伴們 2.分組大考驗	第二章 電腦使用·真簡單	書的歷史與醫生	觀察研究祕笈(觀察)
			家庭		資訊		性平生涯海洋	生涯家政海洋	前導	游於藝		性平生涯人權家政	性平生涯	性平	資訊自然		前導

國立屏東大學附設實驗國民小學 107 學年度第一學期三年級學校重要行事及課程進度

週次	日期	學校重要行事	語文⑦			數學④ (翰林)	社會③ (翰林)	自然科學③ (翰林)	藝術③ (翰林)		健康與體育③ (翰林)		綜合活動② (南一)	彈性/校訂課程④ (社團①說明於下方)			
			國語⑤ (康軒)	本土語①					英語① (何嘉仁 e. STAR)	視覺②	音樂①	健康①		體育②	運算思維① (宏全)	閱讀① (自編)	統整探究① (自編)
				閩 (真平)	客 (翰林)												
三	9/10   9/16		二、長大這件事	一、過節真趣味 1.過中秋	(一)客家庄	Starter Unit	二、10000以內的數	1-2 我會善用時間	1-2 植物的花、果實和種子 ☆自由研究格式介紹	擁抱梵谷~探索生命的調色盤	一、玩具叮噹咚	1-1 奇妙的生命	2-2 拋接自如	家庭變奏曲(家暴)	第二章 電腦使用·真簡單	資料查詢 1	觀察研究祕笈(觀察)
			家庭		資訊		性平環境生涯	生涯資訊	前導	游於藝		性平生涯人權家政	性平生涯	性平	資訊自然	前導	12年國教前導
四	9/17   9/23		三、老寶貝	一、過節真趣味 1.過中秋	(一)客家庄	Starter Unit	二、10000以內的數	1-2 我會善用時間	1-2 植物的花、果實和種子	擁抱梵谷~探索生命的調色盤	一、玩具叮噹咚	1-2 成長的奧妙	2-2 拋接自如	二、班級自治 2.讓班級更好	第三章 視窗操作·我最行	資料查詢 2	小小觀察家(校園植物介紹)
			家庭		資訊		性平環境生涯	生涯資訊		游於藝		性平生涯人權家政	性平生涯	性平教育	資訊	前導	12年國教前導

國立屏東大學附設實驗國民小學 107 學年度第一學期三年級學校重要行事及課程進度

週次	日期	學校重要行事	語文⑦			數學④ (翰林)	社會③ (翰林)	自然科學③ (翰林)	藝術③ (翰林)		健康與體育③ (翰林)		綜合活動② (南一)	彈性/校訂課程④ (社團①說明於下方)			
			國語⑤ (康軒)	本土語①					英語① (何嘉仁 e. STAR)	視覺②	音樂①	健康①		體育②	運算思維① (宏全)	閱讀① (自編)	統整探究① (自編)
				閩 (真平)	客 (翰林)												
五	9/24   9/30	◇ 24 中秋節放假	四、辦桌	二、時間的跛步 2.禮拜日	(二)放棄	Unit 1: What's Your Name?	三、10000 以內的加減	2-1 家庭與我	1-3 植物與生活	擁抱梵谷 ~ 探索生命的調色盤	一、玩具叮嚀	1-2 成長的奧妙	2-3 安全運動停看聽	三、超級變變變 (一) 1.我的好點子	第三章 視窗操作・我最行	資料查詢 3	小小觀察家 (校園植物介紹)
			生涯性別		人權生涯		性平環境生涯	性別家政		游於藝		性平生涯 人權家政	性平生涯		資訊	前導	前導
六	10/1   10/7		五、有點黏又不會太黏	二、時間的跛步 2.禮拜日	(二)放棄	Unit 1: What's Your Name?	三、10000 以內的加減	2-1 家庭與我	2-1 磁鐵的磁力	擁抱梵谷 ~ 探索生命的調色盤	二、玩具兵愛樂團	1-3 關懷銀髮族	2-3 安全運動停看聽	三、超級變變變 (一) 1.我的好點子	第四章 英文輸入・輕鬆打	資料查詢 4	星情故事
			性別		人權生涯		性平環境生涯	性別家政		游於藝		性平生涯 人權家政	性平生涯		資訊 英語	前導	天文
七	10/8   10/14	◇ 10 國慶日	統整活動一	二、時間的跛步 2.禮拜日	(二)放棄	Unit 1: What's Your Name?	四、乘法	2-2 家庭的活動	2-1 磁鐵的磁力	擁抱梵谷 ~ 探索生命的調色盤	二、玩具兵愛樂團	1-3 關懷銀髮族	4-1 活力家庭愛運動	我是好主人 (性平)	第四章 英文輸入・輕鬆打	資料查詢 5	我是好主人

國立屏東大學附設實驗國民小學 107 學年度第一學期三年級學校重要行事及課程進度

週次	日期	學校重要行事	語文⑦			數學④ (翰林)	社會③ (翰林)	自然科學③ (翰林)	藝術③ (翰林)		健康與體育③ (翰林)		綜合活動② (南一)	彈性/校訂課程④ (社團①說明於下方)			
			國語⑤ (康軒)	本土語①					英語① (何嘉仁 e. STAR)	視覺②	音樂①	健康①		體育②	運算思維① (宏全)	閱讀① (自編)	統整探究① (自編)
				閩 (真平)	客 (翰林)												
八	10/15   10/21	◇ 17-18 第一次定期評量	六、不一樣的捷運站	二、時間的跫步 2.禮拜日	揣令仔	Culture & Festivals: Halloween	四、乘法	2-2 家庭的活動	2-2 磁鐵的祕密	擁抱梵谷 ~ 探索生命的調色盤	二、玩具兵愛樂團	1-4 永恆的回憶	4-1 活力家庭愛運動	我是好主人 (性平)	第四章 英文輸入·輕鬆打	資料查詢 6	太陽系初探
			環境		資訊	國際	性平生涯	性平家政		游於藝		性平生涯 人權 家政	性平家政	性平	資訊 英語	前導	國際
九	10/22   10/28	◇	七、馬太鞍的巴拉告	二、時間的跫步 3.走相逐	(三)天公落水	Culture & Festivals: Halloween	五、周界和周長	3-1 我和我的同學	2-2 磁鐵的祕密	擁抱梵谷 ~ 探索生命的調色盤	二、玩具兵愛樂團	1-4 永恆的回憶	4-2 巧拼樂	三、超級變變變 (一) 2.校園新天地	第五章 中文輸入·頂呱呱	繪製研究架構圖 1	太陽系初探
			環境		海洋	國際	性平 環境 生涯	性平 人權 生涯		游於藝		性平 生涯 人權 家政	性平 家政		資訊 國語文	前導	國際



國立屏東大學附設實驗國民小學 107 學年度第一學期三年級學校重要行事及課程進度

週次	日期	學校重要行事	語文⑦			數學④ (翰林)	社會③ (翰林)	自然科學③ (翰林)	藝術③ (翰林)		健康與體育③ (翰林)		綜合活動② (南一)	彈性/校訂課程④ (社團①說明於下方)			
			國語⑤ (康軒)	本土語①					英語① (何嘉仁 e. STAR)	視覺②	音樂①	健康①		體育②	運算思維① (宏全)	閱讀① (自編)	統整探究① (自編)
				閩 (真平)	客 (翰林)												
十	10/29   11/4	◇	八、淡水小鎮	二、時間的 跛步 3.走相逐	(三)天 公落水	Culture & Festivals: Halloween	五、周界和周長綜合應用(一)	3-2 和樂相處	2-3 磁鐵的應用	擁抱梵谷 ~ 探索生命的調色盤	二、玩具兵愛樂團	1-4 永恆的回憶	4-2 巧拼樂	四、生活智慧家 1.小主人與小客人	第五章 中文輸入·頂呱呱	繪製研究架構圖 2	自研植語(動機)
			環境		海洋	國際	性平環境生涯	人權生涯		游於藝		性平生涯 人權家政	性平家政	生涯	資訊國語文	前導	前導
十一	11/5   11/11	◇	九、回到鹿港	二、時間的 跛步 3.走相逐	(三)天 公落水	Unit 2: How Old Are You?	六、公升和毫升	4-1 班級的自治活動	2-3 磁鐵的應用 ☆觀察校園植物秋季樣貌	擁抱梵谷 ~ 探索生命的調色盤	三、傾聽大自然	3-1 飲食安全小偵探	4-3 墊上運動安全	四、生活智慧家 2.快樂動手做	第五章 中文輸入·頂呱呱	認識附小圖書館	自研植語(動機)
			閱讀亮點		海洋		性平環境生涯	人權生涯	前導	游於藝		生涯家政	性平家政	生涯	資訊國語文		前導
十二	11/12   11/18	◇	十、參觀安平古堡	二、時間的 跛步 3.走相逐	(三)天 公落水	Unit 2: How Old Are You?	六、公升和毫升	4-1 班級的自治活動	3-1 空氣的性質	擁抱梵谷 ~ 探索生命的調色盤	三、傾聽大自然	3-1 飲食安全小偵探	4-4 墊上遊戲	四、生活智慧家 2.快樂動手做	第五章 中文輸入·頂呱呱	參觀中正圖書館	自研植語(概念)

國立屏東大學附設實驗國民小學 107 學年度第一學期三年級學校重要行事及課程進度

週次	日期	學校重要行事	語文⑦			數學④ (翰林)	社會③ (翰林)	自然科學③ (翰林)	藝術③ (翰林)		健康與體育③ (翰林)		綜合活動② (南一)	彈性/校訂課程④ (社團①說明於下方)			
			國語⑤ (康軒)	本土語①					英語① (何嘉仁 e. STAR)	視覺②	音樂①	健康①		體育②	運算思維① (宏全)	閱讀① (自編)	統整探究① (自編)
				閩 (真平)	客 (翰林)												
十三	11/26   11/25	◇	統整活動二	三、進步的社會 4.電器變把戲	客家農諺	Unit 2: How Old Are You? Review 1	七、加與減	4-2 召開班級會議	3-1 空氣的性質	擁抱梵谷 ~ 探索生命的調色盤	三、傾聽大自然	3-2 飲食紅綠燈	5-1 飛天旋轉	五、安心的校園空間 1.空間搜查隊	第五章 中文輸入・頂呱呱	認識十大分類和排架	自研植語(概念)
					資訊		性平環境生涯	人權生涯	游於藝	生涯家政	性平家政	環境	資訊國語文	前導			
十四	11/26   12/2	◇ 27-28 第二次定期評量 ◇ 11/26-12/15 廣達游於藝「擁抱梵谷~探索生命的調色盤」展覽	閱讀開門一	三、進步的社會 4.電器變把戲	(四)得人惜	Unit 3: What's This?	七、加與減	4-3 學校自治活動	3-2 風來了	擁抱梵谷 ~ 探索生命的調色盤	三、傾聽大自然	3-2 飲食紅綠燈	5-1 飛天旋轉	五、安心的校園空間 1.空間搜查隊	第六章 檔案管理・有妙方	書香列車 1-1	我是好主人
					生涯性平家政		性平環境生涯	生涯人權	游於藝	生涯家政	性平家政	環境	資訊	性平家庭 家暴 性侵			

國立屏東大學附設實驗國民小學 107 學年度第一學期三年級學校重要行事及課程進度

週次	日期	學校重要行事	語文⑦			數學④ (翰林)	社會③ (翰林)	自然科學③ (翰林)	藝術③ (翰林)		健康與體育③ (翰林)		綜合活動② (南一)	彈性/校訂課程④ (社團①說明於下方)			
			國語⑤ (康軒)	本土語①					英語① (何嘉仁 e. STAR)	視覺②	音樂①	健康①		體育②	運算思維① (宏全)	閱讀① (自編)	統整探究① (自編)
				閩 (真平)	客 (翰林)												
十五	12/3   12/9	4「擁抱梵谷~探索生命的調色盤」聯合開幕	十一、聽神木說話	三、進步的社會 4.電器變把戲	(四)得人惜	Unit 3: What's This?	八、除法	5-1 豐富的學習內容	3-3 好玩的空氣遊戲	擁抱梵谷~探索生命的調色盤	三、傾聽大自然	3-3 健康消費知多少	5-2 跳出活力	五、安心的校園空間 2.改造小空間	第六章 檔案管理·有妙方	書香列車 1-2	家庭變奏曲
			環境		生涯性平		性平環境生涯	生涯		游於藝		生涯家政	性平家政	環境	資訊		性平家庭家暴性侵
十六	12/10   12/16	15 校慶	統整活動三	三、進步的社會 5.買物件	(四)得人惜	Unit 3: What's This?	八、除法	5-1 豐富的學習內容	4-1 食在中解了	擁抱梵谷~探索生命的調色盤	四、快樂的節奏	3-3 健康消費知多少	5-2 跳出活力	五、安心的校園空間 2.改造小空間	第七章 小小畫家·塗塗鴉	書香列車 1-3	星情故事
					性平家政		性平環境生涯	生涯		游於藝		生涯家政	性平家政	環境	資訊數學		天文

國立屏東大學附設實驗國民小學 107 學年度第一學期三年級學校重要行事及課程進度

週次	日期	學校重要行事	語文⑦			數學④ (翰林)	社會③ (翰林)	自然科學③ (翰林)	藝術③ (翰林)		健康與體育③ (翰林)		綜合活動② (南一)	彈性/校訂課程④ (社團①說明於下方)			
			國語⑤ (康軒)	本土語①					英語① (何嘉仁 e. STAR)	視覺②	音樂①	健康①		體育②	運算思維① (宏全)	閱讀① (自編)	統整探究① (自編)
				閩 (真平)	客 (翰林)												
十七	12/17   12/23	◇ 22 元旦 彈性放假補課	十二、 文字變變	三、進 步的社 會 5.買 物件	(五)拚 掃	Unit 4: What Color Is It?	九、分 數	5-2 進 行戶 外學 習	4-1 食 在中 溶解 了	擁抱梵 谷~探 索生 命的 調色 盤	四、快 樂的 節奏	3-3 健 康消 費知 多少	5-3 迎 賓舞	六、 空間 魔 法師 1.我的 好點子	第七 章 小小 畫 家· 塗 塗 鴉	鸞的願 望	自研 植語 (基 本 資 料)
			人權		性平 家 政 環 境		性平 環 境 生 涯	資 訊 環 境		游於藝		生 涯 家 政	性 平 家 政		資 訊 數 學	亮 點	前 導
十八	12/24   12/30	◇	十三、 數字好 好玩	三、進 步的社 會 5.買 物件	(五)拚 掃	Unit 4: What Color Is It?	九、分 數	5-2 進 行戶 外學 習	4-2 溶 解 手	擁抱梵 谷~探 索生 命的 調色 盤	四、快 樂的 節奏	3-4 健 康小 高 手	5-4 竹 竿舞	六、 空間 魔 法師 1.我的 好點子	第七 章 小小 畫 家· 塗 塗 鴉	鸞的願 望	星之屋
			生涯		性平 家 政 環 境		性平 環 境 生 涯	資 訊 環 境		游於藝		生 涯 家 政	性 平 家 政		資 訊 數 學	亮 點	國 際
十九	12/31   1/6	◇ 12/31 元 旦彈性 放假	十四、 神射手 與賣油 翁	三、進 步的社 會 5.買 物件	(五)拚 掃	Unit 4: What Color Is It?	十、圓 和角	6-1 校 園安 全維 護	4-2 溶 解 手	擁抱梵 谷~探 索生 命的 調色 盤	四、快 樂的 節奏	3-4 健 康小 高 手	5-4 竹 竿舞	六、 空間 魔 法師 2.社區 小偵探	機器 人齒 輪真 有趣	鸞的願 望	星之屋
			環境 家 庭 生 涯		性平 家 政 環 境		性平 海 洋 生 涯	環 境 生 涯		游於藝		生 涯 家 政	性 平 家 政		資 訊	亮 點	國 際

國立屏東大學附設實驗國民小學 107 學年度第一學期三年級學校重要行事及課程進度

週次	日期	學校重要行事	語文⑦			數學④ (翰林)	社會③ (翰林)	自然科學③ (翰林)	藝術③ (翰林)		健康與體育③ (翰林)		綜合活動② (南一)	彈性/校訂課程④ (社團①說明於下方)			
			國語⑤ (康軒)	本土語①					英語① (何嘉仁 e. STAR)	視覺②	音樂①	健康①		體育②	運算思維① (宏全)	閱讀① (自編)	統整探究① (自編)
				閩 (真平)	客 (翰林)												
二十	1/7   1/13	◇	統整活動四 閱讀開門二	傳統念謠——羞羞歡喜來過節——歡喜聖誕節	Review 2 Final Review	十、圓和角綜合與應用(二)	6-2 我會注意安全	4-3 溶解的應用 ☆觀察校園植物冬季樣貌	擁抱梵谷~探索生命的調色盤	四、快樂的節奏	3-4 健康小高手	5-5 舞獅	六、空間魔法師 2.社區小偵探	機器人齒輪真有趣	回顧與分享 1	家庭變奏曲	
				資訊												性平海洋生涯	環境人權
二十一	1/14   1/20	◇ 15-16 第三次定期評量 ◇ 18 休業式	總複習	總複習	總複習	總複習	總複習	總複習	總複習	總複習	總複習	總複習	總複習	總複習	總複習	家庭變奏曲	
																	性平家庭家暴性侵

註：彈性/校訂課程④包含統整探究①、閱讀①、運算思維①、社團①，社團為混齡課程，課程設計附於後。

國立屏東大學附設實驗國民小學 107 學年度第一學期三年級法定課程納入課程計畫實施表

法定課程	納入課程規劃實施情形 (請視實際情形自行增列，內容須與各年級彈性學習節數或領域課程計畫相符)						備註
	年級	學期	彈性或領域別	主題名稱	週次	節數	
家庭教育課程	三	上	彈性	家庭變奏曲	15、20、21	3	1.每學年應在正式課程外實施4小時以上家庭教育課程及活動 2.國小6節課
		下					
	全校	上					
		下					
性別平等教育	三	上	彈性	家庭變奏曲、我是好主人	1、7、14、15、20、21	6	1.除將性別平等教育融入課程外，每學期應實施性別平等教育相關課程或活動至少4小時 2.國小6節課
		下					
	全校	上					
		下					
家庭暴力防治課程	三	上	彈性	家庭變奏曲	15、20、21	3	1.每學年應有4小時以上之家庭暴力防治課程 2.國小6節課
		下					
	全校	上					
		下					
性侵害犯罪防治課程	三	上	彈性	我是好主人	1、7、14	3	1.每學年應至少有4小時以上之性侵害防治教育課程 2.國小6節課
		下					
	全校	上					
		下					
環境教育	三	上	國語	馬太鞍的巴拉告、聽神木說話	9、15	3	1.每學年應進行環境教育教學至少4小時 2.國小6節課
		下					
	全校	上					
		下					

- 備註：1.請填寫年級納入法定課程之規劃情形。
- 2.其他必須融入教學之法定課程請列入教學計畫中。
- 3.請依據法定時（節）數規劃上、下學期之節數。
- 4.可依據其同質性規劃複合式課程(如課程中同時包含家庭教育課程及家庭暴力防治課程、性侵害犯罪防治課程與性別平等教育課程)，若是以宣導或活動的方式進行，實施時數應不超過法定時數的一半(3節)。

國立屏東大學附設實驗國民小學 107 學年度第一學期三年級課程節數統計表

領域學習 彈性學習 課程	領域學習課程 (25)									彈性學習課程 (4)			
	語文 (7)			數學 (4)	社會 (3)	自然 (3)	藝術與 人文 (3)	健康 與 體育 (3)	綜合 活動 (2)	運算思 維 (1)	閱讀 教育 (1)	統整探 究 (1)	社團 (1)
	國語 (5)	本土 語 (1)	英語 (1)										
本學期實際上 課總節數	本學期實際上課總節數—領域課程 (493) 節，彈性學習課程 (80) 節，共 (573) 節												
學期節數	135			76	59	61	61	59	42	80			
	97	19	19							19	19	21	21
備註	本學期上課總日數 99 天												



國立屏東大學附  
設實驗國民小學 107 學年度第一學期三年級彈性學習課程架構表

類別	項目	課程名稱	節數	實施日期	備註	
A	運算思維	資訊、機器人	19	每週一節		
A	閱讀教育	閱讀教育	19	每週一節		
A	統整探究	星際啟航 (天文教育)	探索星之屋	2	12/28、1/4	
			太陽系的初探	2	10/19、10/26	
			星情故事	2	10/5、12/14	
		「植」觀達人 (自由研究)	觀察研究祕笈	2	9/7、9/14	
			小小觀察家	2	9/21、9/28	
			自「研」「植」語	5	11/2、11/9、11/16、11/23、12/21	
		捍衛身體自主權 (主題活動一)	家庭變奏曲	3	12/7、1/11、1/18	
我是好主人	3		8/31、10/12、11/30			
B	社團		21	每週一節		
合計			80			

國立屏東大學附設實驗國民小學 107 學年度第一學期三年級彈性學習課程教學設計（閱讀教育）

課程設計編寫：黃碧智

一、課程主題：圖書館利用、閱讀素養、資訊素養

二、教學週數：每週一節

三、活動期間：107.8.30~108.1.18

四、課程設計理念：透過圖書館利用、閱讀素養、資訊素養課程，增進學生應用圖書資料之能力，提升學生閱讀能力與學習能力。

五、教學架構：

圖書資訊利用教育指標			三年級圖書資訊利用教育指標	單元名稱/課程內容	學期	統整探索/領域	節數	
							上	下
圖書館利用	一	認識圖書館	圖 1-3 參觀公共圖書館	1. 了解本校圖書館 2. 認識/參觀屏東縣中正圖書館	上下	X	2	X
	二	圖書的結構與智慧財產權	圖 2-3 了解圖書演變	書的歷史與醫生	上	X	2	X
	三	圖書的分類編目和排架	圖 3-3 選擇特定類別的書籍	1. 認識十大分類和排架 2. 配合學校圖書尋寶活動	上下	X	1	1
	四	圖書的查詢與借閱	圖 4-3 檢索學校圖書館圖書查詢系統	1. 資料查詢	上	運算思維 自由研究	3	X
	五	認識參考工具	圖 5-3 查詢數位化字典或百科全書	1. 查詢數位化百科全書 2. 查詢數位化字典 3. 利用資料庫進行預習	下	運算思維	3	3
閱讀素養	六	閱讀的策略	閱 1-3 摘要（刪除/歸納）	1. 康軒版兩課課文進行理解監控與摘要（刪除/歸納）教學。 （1） 上學期：回到鹿港。 （2） 下學期：我的爺爺。 2. 「心得寫作」 以《為非洲人鑿井雷恩瑞傑格》，進行摘要與心得寫作教學。	上下	語文 運算思維	3	8

圖書資訊利用教育指標		三年級圖書資訊利用教育指標	單元名稱/課程內容	學期	統整探索/領域	節數		
						上	下	
	七	閱讀各類型文本	閱2-3 閱讀各類圖書(科普書等)	1. 語文類：書香列車(共讀)：配合學校書香列車辦法 (1) 小野狼與大紅帽 (2) 安徒生童話 (3) 我是白癡 (4) 我家有個花果菜園 2. 文化類：國際教育 3. 科普類：找食物(2006PIRLS 題目)	上下	閱讀課課程	3	11
	八	閱讀的呈現	閱3-3 參與閱讀討論	參與閱讀文本之討論，融入「閱-3-1」與「閱-3-2」主題中。	上下	語文	不限	不限
資訊素養	九	多媒體與數位資源	資1-3 使用網路搜尋引擎	1. 資料查詢	上	運算思維 自由研究	6	2
	十	資訊利用	資2-3 定義問題並尋找解決問題的策略	1. 資料查詢 2. 繪製研究架構圖 (1) 師生共作研究架構圖 (2) 分組繪製研究架構圖	上	運算思維 自由研究	8	X

六、核心素養呼應說明：透過圖書館利用、閱讀素養、資訊素養課程，運用多元策略，達成各單元設定之核心素養。

七、教材來源：自編教材。

八、教學活動

單元名稱 (節數)	校訂 階段 目標 (標 號)	學習重點		學習目標	教學活動	教學 策略	統整 課程	評量 方式	核心 素養 (標號)
		學習內 容 (標號)	學習表 現 (標號)						
1 課程介紹	X	X	X	<ul style="list-style-type: none"> <li>➢ 瞭解本學期課程</li> <li>➢ 了解閱讀課規則</li> </ul>	<ul style="list-style-type: none"> <li>➢ 本學期課程內容介紹</li> <li>➢ 本學期課程要求說明</li> </ul>	講述	X	參與態 度	X
2 書的歷史與 醫生	圖 2-3	X	X	<ul style="list-style-type: none"> <li>➢ 了解圖書的演變發展</li> <li>➢ 認識圖書修護與愛護</li> </ul>	<ul style="list-style-type: none"> <li>➢ 透過影片介紹圖書的演變發展</li> <li>➢ 透過影片介紹圖書修護與愛護</li> <li>➢ 利用</li> </ul>	資訊融 入 講述 討論	X	參與態 度 發表 實作	X
3 資料查詢 1：參觀屏 大附小網 路圖書館	圖 3-3 圖 4-3 資 1-3 資 2-3	自 INb- II -6	自 po- II -1	<ul style="list-style-type: none"> <li>➢ 會檢索校內圖書館的館藏查詢</li> <li>➢ 會使用校內圖書館預約功能</li> <li>➢ 會使用校內圖書館資源進行自由研究資料蒐集</li> </ul>	<ul style="list-style-type: none"> <li>➢ 熟悉屏大附小網路圖書館介面。</li> <li>➢ 熟悉屏大附小網路圖書館「圖書查詢系統」介面。</li> </ul>	資訊融 入 講述 實作	自由研 究 運算思 維	參與態 度 口語表 達 分組討 論 實作表 現	E-A2 自-E-A2 E-C2 自-E-C2
4 資料查詢 2：圖書查 詢	圖 3-3 圖 4-3 資 1-3 資 2-3	自 INb- II -6	自 po- II -1	同上	<ul style="list-style-type: none"> <li>➢ 利用屏大附小網路圖書館「圖書查詢系統」，進行「關鍵字」~「書名」圖書查詢。</li> <li>➢ 利用屏大附小網路圖書館「圖書查詢系統」，進行「關鍵字」~「作者」圖書查詢。</li> </ul>	同上	同上	同上	同上
5 資料查詢	圖 3-3	自 INb- II	自 po- II	同上	<ul style="list-style-type: none"> <li>➢ 利屏大附小網路圖書館「圖書</li> </ul>	同上	同上	同上	同上

單元名稱 (節數)	校訂 階段 目標 (標 號)	學習重點		學習目標	教學活動	教學 策略	統整 課程	評量 方式	核心 素養 (標號)
		學習內 容 (標號)	學習表 現 (標號)						
3：研究主題圖書查詢	圖 4-3 資 1-3 資 2-3	-6	-1		查詢系統」，進行研究主題書籍查詢。				
6 資料查詢 4：上網查詢研究資料	圖 3-3 圖 4-3 資 1-3 資 2-3	自 INb- II -6	自 po- II -1	<ul style="list-style-type: none"> <li>➢ 能與組員透過良好互動，利用「研究主題」關鍵字，進行研究主題網路資料查詢。</li> <li>➢ 能與組員透過良好互動，能判斷資料的重要性，選擇並下載研究主題之網路資料。</li> <li>➢ 能與組員透過良好互動，印製研究主題的網路書面資料。</li> </ul>	<ul style="list-style-type: none"> <li>➢ 熟悉網路資料查詢介面。</li> <li>➢ 利用「研究主題」關鍵字，分組進行網路資料查詢。</li> </ul>	同上	同上	同上	同上
7 資料查詢 5：研究資料查詢與存檔	圖 3-3 圖 4-3 資 1-3 資 2-3	自 INb- II -6	自 po- II -1	同上	<ul style="list-style-type: none"> <li>➢ 利用「研究主題」關鍵字，分組進行網路資料查詢。</li> <li>➢ 下載分組查詢之網路資料。</li> </ul>	同上	同上	同上	同上
8 資料查詢 6：研究資	圖 3-3 圖 4-3	自 INb- II -6	自 po- II -1	同上	<ul style="list-style-type: none"> <li>➢ 檢查資料查詢資料。</li> <li>➢ 閱讀資料查詢資料。</li> </ul>	同上	同上	同上	同上

單元名稱 (節數)	校訂 階段 目標 (標 號)	學習重點		學習目標	教學活動	教學 策略	統整 課程	評量 方式	核心 素養 (標號)
		學習內 容 (標號)	學習表 現 (標號)						
料檢查與 閱讀	資 1-3 資 2-3				➤ 試畫研究架構圖。				
9 繪製研究架 構圖一：師 生共作研 究架構圖	圖 3-3 圖 4-3 資 1-3 資 2-3	自 INb- II -6	自 po- II -1	<ul style="list-style-type: none"> <li>➤ 能與組員透過良好 互動，分析資料，擬 定研究小主題與小 小主題。</li> <li>➤ 能與組員透過良好 互動，繪製研究架構 圖。</li> </ul>	<ul style="list-style-type: none"> <li>➤ 師生討論，了解研究架構的重 要。</li> <li>➤ 師生共作，歸納研究小主題。</li> </ul>	資訊融 入 講述 實作	自由研 究 運算思 維	參與態 度 口語表 達 分組討 論 實作表 現	E-A2 自-E-A2 E-C2 自-E-C2
10 繪製研究架 構圖二：分 組繪製研 究架構圖	圖 3-3 圖 4-3 資 1-3 資 2-3	自 INb- II -6	自 po- II -1	同上	<ul style="list-style-type: none"> <li>➤ 小組閱讀資料，討論研究架構。</li> <li>➤ 分組繪製研究架構圖。</li> </ul>	同上	同上	同上	同上
11 認識附小圖 書館	圖 1-3	X	X	➤ 了解附小圖書館	<ul style="list-style-type: none"> <li>➤ 透過簡報與實作了解附小圖 書館</li> <li>➤ 自由閱讀<sup>1</sup></li> <li>➤ 圖書借閱<sup>2</sup></li> </ul>	資訊融 入 講述 討論 實作	X	參與態 度 口頭發 表	X
12 參觀中正圖	圖 1-3	X	X	➤ 了解中正圖書館	➤ 透過簡報了解中正圖書館	資訊融	X	參與態	X

<sup>1</sup>「自由閱讀」，為學生利用課程內的空白時間，在圖書館自行挑選喜歡的圖書閱讀。之後每週皆進行，但在指標與教學重點不再重複列出。

<sup>2</sup>之後每週皆進行「圖書借閱」，為鼓勵學生指標與教學重點不再重複列出。

單元名稱 (節數)	校訂 階段 目標 (標 號)	學習重點		學習目標	教學活動	教學 策略	統整 課程	評量 方式	核心 素養 (標號)
		學習內 容 (標號)	學習表 現 (標號)						
書館				<ul style="list-style-type: none"> <li>了解並說出中正圖書館與附小圖書館差異</li> </ul>	<ul style="list-style-type: none"> <li>透過簡報比較中正圖書館與附小圖書館差異</li> <li>歸納圖書館的</li> </ul>	人 講述 討論 實作		度 口頭發 表	
13 認識十大分類和排架	圖 3-3	X	X	<ul style="list-style-type: none"> <li>了解十大分類</li> <li>透過十大分類了解書籍排列</li> </ul>	<ul style="list-style-type: none"> <li>透過影片與拼圖法進行圖書的分類編目和排架學習</li> </ul>	資訊融 入 講述 實作	X	參與態 度 口頭發 表	X
14 書香列車 1-1	閱 2-3 閱 3-3	國 Ad- II -3 國 Cb- II -1	國 5- II -7 國 5- II -8 國 5- II -10 國 5- II -11	<ul style="list-style-type: none"> <li>喜歡與理解讀本</li> <li>找出支持理由</li> <li>了解結構</li> </ul>	<ul style="list-style-type: none"> <li>學校書香列車閱讀教學<sup>3</sup></li> </ul>	講述 討論	國語文	參與態 度 口頭發 表	E-A2 國 A2 E-B1 國 B1

<sup>3</sup>書香列車說明：書目與輪流順序

書目	輪流順序	第一個循環	第二個循環	第三個循環	第四個循環
(一) 小野狼與大紅帽		甲	乙	丙	丁
(二) 安徒生童話		乙	丙	丁	甲
(三) 我是白癡		丙	丁	甲	乙
(四) 我家有個花果菜園		丁	甲	乙	丙

單元名稱 (節數)	校訂 階段 目標 (標 號)	學習重點		學習目標	教學活動	教學 策略	統整 課程	評量 方式	核心 素養 (標號)
		學習內 容 (標號)	學習表 現 (標號)						
15 書香列車 1-2	同上	同上	同上	同上	同上	同上	同上	同上	同上
16 書香列車 1-3	同上	同上	同上	同上	同上	同上	同上	同上	同上
17 鬻的願望一	閱 1-3 閱 3-3	國 Ad- II -3	5- II -6 5- II -7 5- II -9	<ul style="list-style-type: none"> <li>➢ 了解理解監控策略</li> <li>➢ 實作理解監控</li> <li>➢ 介紹摘要</li> <li>➢ 了解摘要策略步驟</li> </ul>	<ul style="list-style-type: none"> <li>➢ 了解理解監控策略</li> <li>➢ 實作理解監控</li> <li>➢ 介紹摘要</li> <li>➢ 了解摘要策略步驟</li> </ul>	策略教 學 講述 討論 實作	國語文	參與態 度 口頭發 表 參與討 論 實作學 習單	E-A2 國 A2
18 鬻的願望二	同上	同上	同上	同上	同上	同上	同上	同上	同上
19 鬻的願望三	同上	同上	同上	同上	同上	同上	同上	同上	同上
20 回顧與分享 1	閱 3-3	X	X	<ul style="list-style-type: none"> <li>➢ 透過口頭分享進行本學期閱讀課程進行回顧與分享</li> </ul>	<ul style="list-style-type: none"> <li>➢ 透過口頭分享進行本學期閱讀課程進行回顧與分享</li> </ul>	討論與 分享	國語文	參與態 度 口頭發 表	X
21 回顧與分享 2	閱 3-3	X	X	同上	同上	同上	同上	同上	X

## 九、其他



國立屏東大學附  
設實驗國民小學 107 學年度第一學期三年級彈性學習課程教學設計（運算思維）

課程設計編寫：李俊輝

- 一、課程主題：運算思維
- 二、教學週數：19 週
- 三、活動期間：107.8.30~108.1.18
- 四、課程設計理念：透過資訊素養課程及機器人課程，增進學生應用資訊科技解決問題之能力。
- 五、教學架構：

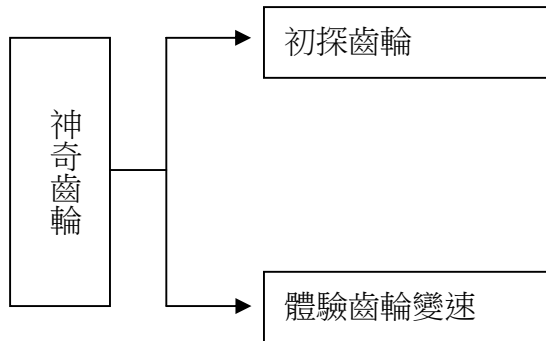

Windows 10  
輕鬆快樂學

電腦生活・多采多姿	電腦生活應用、教室守則、電腦誕生 電腦基本配備、周邊設備、使用注意事項
電腦使用・真簡單	認識電腦軟體、作業系統，開、關機 滑鼠、光碟機操作、寶貝電腦：清潔保養
視窗操作・我最行	視窗標準化介面、桌面美化和設定 開始功能表和動態磚、釘選快速啟動
英文輸入・輕鬆打	認識鍵盤和輸入、快速鍵、標準指法 英打鍵盤、字例練習 (Q-1~Q-6)
中文輸入・頂呱呱	新注音輸入法、標點符號、中英切換 中打鍵盤、字例練習 (0-1~0-6)
檔案管理・有妙方	檔案命名，設定資料夾、分門別類管理 檔案檢視/排序、複製/搬移、搜尋/刪除
小小畫家・塗塗鴉	啟動小畫家、操作介面、畫畫做中學 複製圖案不重畫、重疊變化造型、曲線
進階彩繪・小祕訣	活用完成一幅畫、圖形縮放和翻轉 文字工具、尺寸、檔案格式、創意作品

六、核心素養呼應說明：科-E-A2具備探索問題的能力，並能透過科技工具的體驗與實踐處理日常生活問題。科-E-A3 具備運用科技規劃與執行計畫的基本概念，並能應用於日常生活。達成各單元設定之核心素養。

七、教材來源：自編教材。

八、教學活動

單元名稱 (節數)	校訂 階段 目標 (標 號)	學習重點		學習目標	教學活動	教學 策略	統整 課程	評量 方式	核心 素養 (標號)
		學習內 容 (標號)	學習表現 (標號)						
1 第一章 電腦生活· 多采多姿	X	X	X	➤ 啟發學生學習電腦的動機及興趣，建立正確電腦使用觀念。	1.電腦在生活上的應用 2.電腦教室守則 3.電腦的誕生 4.電腦基本配備、周邊設備 5.電腦使用注意事項	講述 實作	X	1.口頭問答 2.操作練習 3.學習評量	X
2 第二章 電腦使用· 真簡單	X	生N-III-1	資t-III-1 生k-III-1	➤ 教導學生認識軟體，學會視窗操作、各種常用軟體。	1.認識電腦軟體、作業系統 2.學會開機、關機 3.滑鼠的使用、觸控裝置體驗護	講述 實作	X	1.口頭問答 2.操作練習 3.學習評量	科-E-A2
3 第二章 電腦使用· 真簡單	X	生N-III-1	資t-III-1 資t-III-2 生k-III-1	➤ 使學生具備電腦基本操作能力，學會電腦基本清潔保養。	4.光碟機操作、螢幕和喇叭調整 5.寶貝我的電腦(清潔和保養)	講述 實作	X	1.口頭問答 2.操作練	科-E-A2

單元名稱 (節數)	校訂 階段 目標 (標 號)	學習重點		學習目標	教學活動	教學 策略	統整 課程	評量 方式	核心 素養 (標號)
		學習內 容 (標號)	學習表現 (標號)						
								習 3.學習評 量	
4	第三章 視窗操作· 我最行	X	生N-III-1 資t-III-1 資t-III-2 生k-III-1	➤ 使學生具備電腦 基本操作能力，學 會電腦基本清潔 保養。	1.認識及操作視窗環境的介面 2.小滑鼠變魔術（視窗最大化/最 小/還原）	講述 實作	X	1.口頭問 答 2.操作練 習 3.學習評 量	科-E-A2
5	第三章 視窗操作· 我最行	X	生N-III-1 資t-III-1 資t-III-2 生k-III-1	➤ 教導學生釘選程 式和建立捷徑，快 速啟動程式。	3.桌面美化與設定 4.開始功能表和動態磚 （小算盤、查看天氣、動態磚 調整） 5.釘選快速啟動（釘選、建立捷 徑）	講述 實作	X	1.口頭問 答 2.操作練 習 3.學習評 量	科-E-A2
6	第四章 英文輸入· 輕鬆打	X	資T-III-2 資t-III-2 資t-III-3	➤ 教導學生中、英打 及簡易文書編 輯，養成正確打字 習慣。	1.認識鍵盤、好用的快速鍵 2.英文輸入練習（刪除、修改和 儲存）	講述 實作	英文	1.口頭問 答 2.操作練 習	科-E-A2

單元名稱 (節數)	校訂 階段 目標 (標 號)	學習重點		學習目標	教學活動	教學 策略	統整 課程	評量 方式	核心 素養 (標號)
		學習內 容 (標號)	學習表現 (標號)						
								3.學習評 量	
7 第四章 英文輸入· 輕鬆打	X	資T-III-2	資t-III-2 資t-III-3	<ul style="list-style-type: none"> <li>▶ 教導學生中、英打及簡易文書編輯，養成正確打字習慣。</li> </ul>	3.標準鍵盤指法(請先看指法示範影片) 4.英打：鍵盤練習、字例練習、傳送成績  Q-1 基準鍵 Q-2 食指移位 Q-3 上列鍵 Q-4 下列鍵 Q-5 綜合練習 Q-6 數字/符號	講述 實作	英文	1.口頭問 答 2.操作練 習 3.學習評 量	科-E-A2
8 第四章 英文輸入· 輕鬆打	X	資T-III-2	資t-III-2 資t-III-3	<ul style="list-style-type: none"> <li>▶ 教導學生中、英打及簡易文書編輯，養成正確打字習慣。</li> </ul>	英打：鍵盤練習、字例練習、傳送成績  Q-1 基準鍵 Q-2 食指移位 Q-3 上列鍵 Q-4 下列鍵 Q-5 綜合練習 Q-6 數字/符號	講述 實作	英文	1.口頭問 答 2.操作練 習 3.學習評 量	科-E-A2
9 第五章 中文輸入· 頂呱呱	X	資T-III-2	資t-III-2 資t-III-3	<ul style="list-style-type: none"> <li>▶ 教導學生中、英打及簡易文書編輯，養成正確打字習慣。</li> </ul>	1.認識中文輸入法，中英輸入切換 2.學習注音輸入法，標點符號、全形半形自由閱讀 <sup>4</sup>	講述 實作	國語文	1.口頭問 答 2.操作練 習	科-E-A2

單元名稱 (節數)	校訂 階段 目標 (標 號)	學習重點		學習目標	教學活動	教學 策略	統整 課程	評量 方式	核心 素養 (標號)
		學習內 容 (標號)	學習表現 (標號)						
								3.學習評 量	
10 第五章 中文輸入· 頂呱呱	X	資T-III-2	資t-III-2 資t-III-3	➤ 教導學生中、英打及 簡易文書編輯，養成 正確打字習慣。	3.中打：鍵盤練習、字例練習、 傳送成績  0-1：食指定位 0-2：依注音 順序	講述 實作	國語文	1.口頭問 答 2.操作練 習 3.學習評 量	科-E-A2
11 第五章 中文輸入· 頂呱呱	X	資T-III-2	資t-III-2 資t-III-3	➤ 教導學生中、英打及 簡易文書編輯，養成 正確打字習慣。	3.中打：鍵盤練習、字例練習、 傳送成績  0-3：左右手交叉 0-4：循序漸 進	講述 實作	國語文	1.口頭問 答 2.操作練 習 3.學習評 量口語 表達 分組討 論 實作表 現	科-E-A2
12 第五章	X	資T-III-2	資t-III-2 資t-III-3	➤ 教導學生中、英打 及簡易文書編	3.中打：鍵盤練習、字例練習、	講述 實作	國語文	1.口頭問	科-E-A2

單元名稱 (節數)	校訂 階段 目標 (標 號)	學習重點		學習目標	教學活動	教學 策略	統整 課程	評量 方式	核心 素養 (標號)
		學習內 容 (標號)	學習表現 (標號)						
中文輸入· 頂呱呱				輯，養成正確打字 習慣。	傳送成績  0-5：食指的移動 0-6：右小 指敲打  因時間有限，後續每次挪 5 分 鐘練習			答  2.操作練 習  3.學習評 量	
13 第五章 中文輸入· 頂呱呱	X	資T-III-2	資t-III-2 資t-III-3	➤ 教導學生中、英打及 簡易文書編輯，養成 正確打字習慣。	4.WordPad 文書編輯（文字、段落 格式）	講述 實作	國語文		科-E-A2
14 第六章 檔案管理· 有妙方	X	資T-III-4	X	➤ 教導學生檔案 命名，設定資料 夾，有系統管理 電腦檔案。	1.檔案和資料夾、分門別類管理 檔案 2.自行建立資料夾、檔案檢視和 排序	講述 實作	X	1.口頭問 答  2.操作練 習  3.學習評 量	科-E-A2
15 第六章 檔案管理· 有妙方	X	資T-III-4	X	➤ 教導學生檔案 命名，設定資料 夾，有系統管理 電腦檔案。	3.檔案選取、複製、搬移 4.檔案搜尋和備份、刪除/資源回 收筒	講述 實作	X	1.口頭問 答  2.操作練 習  3.學習評 量	科-E-A2

單元名稱 (節數)	校訂 階段 目標 (標 號)	學習重點		學習目標	教學活動	教學 策略	統整 課程	評量 方式	核心 素養 (標號)
		學習內 容 (標號)	學習表現 (標號)						
16 第七章 小小畫家· 塗塗鴉	X	資T-III-1	資t-III-2	➤ 啟發學生對電腦繪圖的興趣，靈活應用電腦繪圖。	1.認識小畫家，和操作介面 2.畫畫做中學(房子，使用矩形、直線、前景色、填入色彩)	講述 實作	數學	1.口頭問答 2.操作練習 3.學習評量	科-E-A2
17 第七章 小小畫家· 塗塗鴉	X	資T-III-1	資t-III-2	➤ 啟發學生對電腦繪圖的興趣，靈活應用電腦繪圖。	3.複製圖案不重畫 (公車、放大鏡、複製/貼上...)	講述 實作	數學	1.口頭問答 2.操作練習 3.學習評量	科-E-A2
18 第七章 小小畫家· 塗塗鴉	X	資T-III-1	資t-III-2	➤ 啟發學生對電腦繪圖的興趣，靈活應用電腦繪圖。	4.重疊變化造型(雲朵、小花朵) 5.曲線的應用	講述 實作	數學	1.口頭問答 2.操作練習 3.學習評量	科-E-A2
19 機器人齒輪 真有趣	X	資t-III-3	資A-III-2 資P-III-2	➤ 透過積木認識齒輪的種類與應用。	➤ 透過 LEGO 積木與投影片認識生活中的齒輪與應用	講述 討論	數學 自然	1.口頭問	科-E-A3



單元名稱 (節數)	校訂 階段 目標 (標 號)	學習重點		學習目標	教學活動	教學 策略	統整 課程	評量 方式	核心 素養 (標號)	
		學習內 容 (標號)	學習表現 (標號)							
						實作	藝術與 人文	答 2.操作練 習 3.學習評 量		
20	機器人齒輪 真有趣	X	資t-III-3	資A-III-2 資P-III-2	➤ 透過積木了解齒數 的關係。	➤ 透過 LEGO 積木了解齒數比 的相關意義並實作	講述 討論 實作 分享	數學 自然 藝術與 人文	1.參與態 度 2.操作練 習 3.實作評 量	科-E-A3
21	機器人齒輪 真有趣	X	資t-III-3	資A-III-2 資P-III-2	運用齒數的關係能夠 透過積木做出加速車	➤ 透過 LEGO 積木運用齒數比 組裝出加速車	講述 討論 實作 分享	數學 自然	1.參與態 度 2.操作練 習 3.實作 評量	科-E-A3

## 九、其他

國立屏東大學附設實驗國民小學 107 學年度第一學期三年級彈性學習課程教學設計（天文教育）

課程設計編寫：江良捷、童美鳳、廖珮勳、翁莉琇

一、課程主題：星際啟航

二、教學週數：6 週

三、活動期間：107/10/5、10/19、10/26、12/14、12/28、108/1/4

四、課程設計理念：

配合本校天文階段性能力指標，設計出本系列課程。為了要引發學生對天文領域產生興趣，透過星之屋的參觀，讓學生了解八大行星的特色；透過影片介紹星座的起源，認識秋、冬主要星座，並帶領學生創作自己的星座故事，對天文課程有更深一層的認識。

五、教學架構：

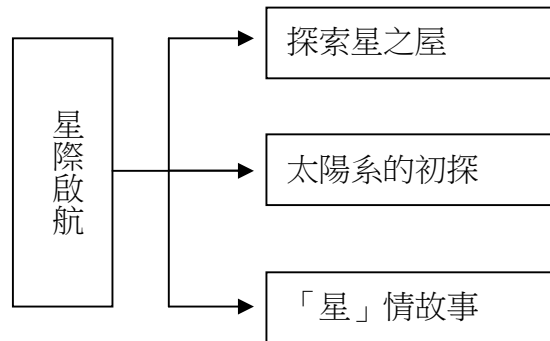

六、核心素養呼應說明：

由自然領域自-E-A1：能運用五官，敏銳的觀察周遭環境，保持好奇心、想像力持續探索自然出發，去認識太陽系的八大行星及四季星空。由自-E-B3：透過五官原始的感覺，觀察週遭環境的動植物與自然現象，知道如何欣賞美的事物為出發，去欣賞秋冬星座之美，並創造屬於自己的星座小書。

七、教材來源：自編

八、教學活動

單元名稱 (節數)	校訂階段 目標 (標號)	學習重點		學習目標	教學活動	教學資源	統整課程	評量方式	核心素養 (標號)
		學習內容 (標號)	學習表現 (標號)						
探索星之屋 (2)	3-1	自INf- II-3 自INf- II-4	ai - II-2 ti- II-1	一、參觀星之屋，了解八大行星的特色。 二、參觀星之屋，認識秋冬星座。	一、參觀星之屋 1.介紹八大行星的順序。 2.藉由圖示認識八大行星的特色。 二、聽故事，玩拼圖 1.聽星之屋的星座故事 2.小組完成星座拼圖。	星之屋 星座拼圖	自然 數學	專心聆聽 口頭發表	E-A1
太陽系的初探 (2)	3-2	自INf- II-3		一、認識八大行星的順序。 二、認識八大行星的主要特徵。	一、宇宙觀的演變 二、行星家族大集合 1.複習八大行星的名稱 2.加強區辨八大行星的特色：類地形星、類木行星。 3.介紹冥王星除名的緣由	PPT 圖片	語文 自然 數學	專心聆聽 口頭發表	
星情故事 (2)	3-3	自INf- II-4 自INc- II-10	ti- II-1 ai - II-2	一、知道秋冬星空中著名的希臘神話。 二、能分組完成星座拼圖。 三、能創作出自己的星座故事。	一、利用 Stellarium 軟體介紹星座 二、觀賞星座故事 1.觀賞星座故事的影片。 2.發表觀後心得。 二、我的「星」情故事 1.創作自己的「星情故事」八格小書。 2.發表創作作品，全班賞析。	星座影片 四開 圖畫紙	語文 自然 藝術與人文	口頭發表 實作評量	E-B3

國立屏東大學附設實驗國民小學 107 學年度第一學期三年級彈性學習課程教學設計（自由研究）

課程設計編寫：江良捷、童美鳳、廖珮勳、翁莉琇

一、課程主題：「植」觀達人

二、教學週數：第 2、3、4、5、10、11、12、13、17 週

三、活動期間：107/9/7、9/14、9/21、9/28、11/2、11/9、11/16、11/23、12/21

四、課程設計理念：

配合本校自由研究目標、圖書資訊教育利用綱要「選擇特定類別的書籍」項目，並統整三年級自然科植物的構造課程、資訊課上網查詢的能力來設計這一系列認識觀察訪談的課程，從中培養孩子觀察、訪談、分析、評論以及查找資料的能力，並能擴充、類化至其他東西的觀察訪談上。重心放在研究能力的培養，而非放在植物知識的擴充上，同時引導孩子將研究能力類化運用在其他方面，而非僅侷限於自然科的觀察。

五、教學架構：

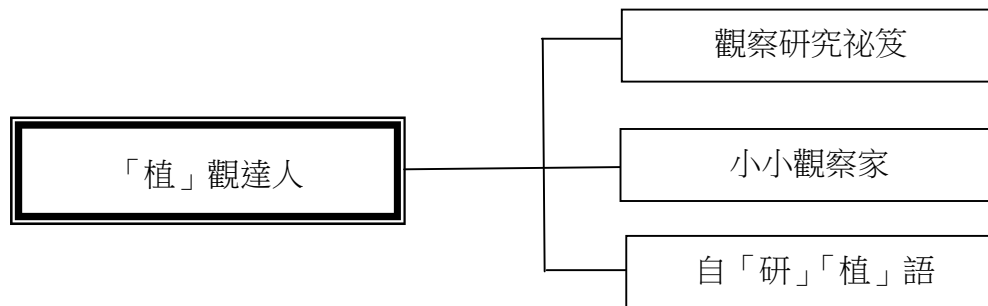

六、核心素養呼應說明：

此課程中，學生為主動參與者與探究者，教師為引導者和協助者。在小組型態的討論與探究中，形成系統性的思考與解決問題能力，並透過符號表達研究成果。因而學生能達成 A2 系統思考與解決問題、A3 規劃執行與創新應變、B1 符號運用與溝通表達、B2 科技資訊與媒體素養、C2 人際關係與團隊合作等核心素養。

七、教材來源：自編

八、教學活動

單元名稱 (節數)	校訂階段 目標 (標號)	學習重點		學習目標	教學活動	教學資源	統整課程	評量方式	核心素養 (標號)
		學習內容 (標號)	學習表現 (標號)						
觀察研究祕笈 (2)	3-1-1	自 INa- II -3	自 ah- II -1 自 ah - II -2	一、複習觀察的方式及練習記錄的技巧。	一、複習觀察的方式及練習記錄的技巧。 1.要利用五官做觀察。 2.用五官觀察時的觀察重點及記錄方式。 3.完成觀察祕笈學習單。	觀察祕笈 學習單	語文 自然 綜合	口頭發表 參與態度 觀察祕笈 學習單	E-A-2
小小觀察家 (2)	3-1-2	自 INb- II -6 自 INe- II -11	自 po- II -1 自 po - II -2	一、能認識校園植物 二、分組討論	一、認識校園植物 1.簡介校園植物的基本資料，作為植物觀察時的依據。 2.介紹校園植物分布概況，以方便觀察。 二、選定研究主題 1.引導學生選定要研究的植物主題 2.分組 1~3 人一組	校園植物 PPT	語文 自然 綜合	口頭發表 參與態度	E-A-3 E-B-1
自「研」 「植」語 (5)	3-1-4 3-1-5	自 INb- II -6 自 INf- II -3 自 INf- II -4	自 pa- II -1 自 pc- II -1 自 pc - II -2	一、認識研究的整體架構。 二、能對一種植物進行長時間的研究。 三、培養研究的精神和態度。 四、培養合作的精神和態度。	一、敘寫研究動機及架構 1.指導學生書寫研究動機。 2.研究架構包含觀察及資料查詢兩部分。 3.利用概念圖說明觀察的面向 二、針對校園植物進行研究 1.透過資料查詢書寫摘要校園植物的基本資料。	動機架構 學習單 研究內容 學習單	語文 自然 資訊	口頭發表 參與態度 動機架構 及 研究內容 學習單	E-A-3 E-B-2 E-C-2

（複合式課程：家庭教育、性別平等教育、家庭暴力防治、性侵害犯罪防治）

課程設計編寫：江良捷、童美鳳、廖珮勳、翁莉琇

- 一、課程主題：捍衛身體自主權
- 二、教學週數：1、7、14、15、20、21 週
- 三、活動期間：107/8/31、10/12、11/30、12/7、108/1/11、1/18

四、課程設計理念：

隨著年紀增長，學生對身體的意象也越來越清晰，保護自己的身體不受他人侵犯成為重要的課題。然而家暴與性騷擾事件層出不窮，透過影片的介紹與師生間的討論，協助學生認識家暴與性騷擾的定義和行為，在事件發生前後，也能尋求正確管道協助，保護自己與家人免於受到生理和心理上的傷害。

五、教學架構：

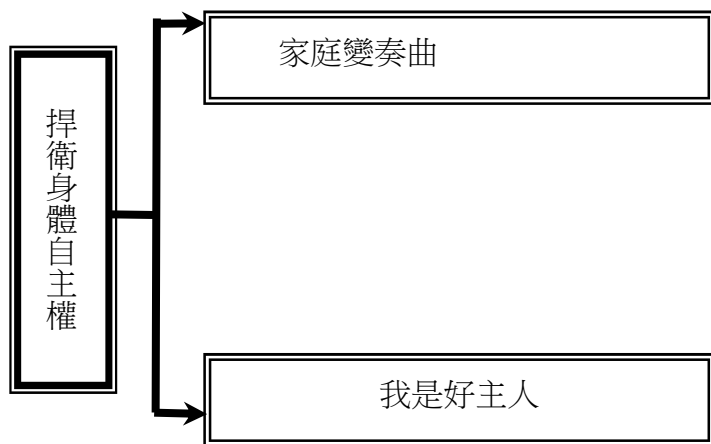

六、核心素養呼應說明：

此課程中，學生透過教師引導及小組討論活動，形成系統性的思考與解決問題能力。因而學生能達成 A2 系統思考與解決問題、A3 規劃執行與創新應變、B1 符號運用與溝通表達、B2 科技資訊與媒體素養、C2 人際關係與團隊合作等核心素養。

七、教材來源：自編

八、教學活動

單元名稱 (節數)	校訂階段 目標 (標號)	學習重點		學習目標	教學活動	教學資源	統整課程	評量方式	核心素養 (標號)
		學習內容 (標號)	學習表現 (標號)						
家庭變奏曲 (3)	2-2-7	綜 Ad-II-1 綜 Ad -II-2	綜 1d-II-1	1. 認識家暴與性騷擾的定義和行為。  2. 面對家庭暴力與性騷擾，能採取適當的處理方式並尋求管道協助。	1.欣賞「山上的家」家庭暴力防治影片。 2.從影片中和學生討論家庭暴力的意義和型態。 3.教師引導學生思考，影片中哪些行為已經構成法律上的家庭暴力要件。 4.瞭解家庭暴力對身心發展的影響。 5.透過瀏覽「內政部家庭暴力防治網」，認識家庭暴力的求助管道。 6.教師歸納整理學生的討論結果。	影片 內政部家庭暴力防治網資料	語文 社會	□頭發表 討論	E-A-2 E-B-1
我是好主人 (3)	2-2-2	綜 Ca-II-1 綜 Ca-II-2 綜 Ca-II-3	綜 3a-II-1	3. 尊重自己與他人身體的身體自主權，不任意被侵犯。	1.播放「我是好主人」影片，並討論性騷擾或性侵害的定義，及遇到性騷擾或性侵害時，正確的應對方式與求助管道。 2.教師引導學生思考，哪些行為會構成法律上的性騷擾要件。 3.和學生討論如何尊重自己與他人的身體自主權。 4.教師歸納整理學生的討論結果。 5.請學生蒐集性騷擾或性侵害的相關新聞，貼在學習單上，並說明當遇到同情況時，應如何正確因應。	影片 學習單	綜合 健康與體育	□頭發表 討論 學習單	E-A-2 E-B-1 E-A-3

國立屏東大學附設實驗國民小學 107 學年度第一學期三年級作文教學活動及篇數一覽表

設計者：江良捷、童美鳳、廖珮勳、翁莉琇

項別	週次	篇數	配合單元	文體	教學主題	節數	教學重點	學習表現 (標號)
命題作文	三	1	二、長大這件事	記敘文	我長大了	2	1.確定表述方式---敘述，先說後寫。 2.把自己長大的改變和想法寫出來。	6-II-6
	六	2	五、有點黏又不會太黏	記敘文	創意發明 (想像作文)	2	1.能使用適當的詞語，造出正確的句子。 2.能寫出創意發明的想像作文。	6-II-2
	十	3	八、淡水小鎮	新體詩	新詩創作--- 美食觀察紀實	2	1.學習運用不同敘述口吻，寫出特殊的觀點和感受的詞語。 2.能觀察生活周遭的環境，發揮想像力，寫出優美的句子。	6-II-6
分布練習	1. 日記式聯絡簿	每日利用聯絡簿讓孩子練習生活點滴的分享						6-II-8
	2. 國語日報/周刊文章	配合課程，進行國語日報/周刊文章賞析						6-II-2
	3. 造句練習	每週配合教學進度，於課堂上進行造句練習						6-II-1
	4. 閱讀心得記錄	配合課外書的閱讀並結合閱讀撲滿，讓孩子記錄閱讀心得						6-II-2

依據 103 年 8 月份課發會決議，請老師們依據下列原則指導作文教學。

- 1、配合課文或習作，於課堂上指導作文賞析、寫作。
- 2、依教育部規定，中高年級每學期作文篇數 4~6 篇。本校因中高年級皆利用聯絡簿或日記本進行日記教學，此部分呈現作文篇數為高年級：4 篇/每學期；中年級：3 篇/每學期。



國立屏東大學附設實驗國民小學 107 學年度第一學期四年級學校重要行事及課程進度

週次	日期	學校重要行事	語文⑦			數學③ (翰林)	社會③ (康軒)	自然科學③ (翰林)	藝術③ (翰林)		健康與體育③ (南一)		綜合活動② (南一)	彈性/校訂課程④ (社團①說明於下方)			
			國語⑤ (翰林)	本土語①					英語① (何嘉仁 e. STAR)	視覺②	音樂①	健康①		體育②	運算思維① (宏全)	閱讀① (自編)	統整探究① (自編)
				閩 (真平)	客 (翰林)												
一	8/30   9/2	◇ 30 開學日	第一課水中奇景	一、生活的環境	(一)月光光	Preparation Week	一、一億以內的數	第一單元美麗的家鄉	一、月亮 1. 大家賞月	認識環境	一、音樂與聲音	二、危機總動員	立定跳遠 一分鐘仰臥起坐	第一單元豐盛的文化饗宴 活動一體驗文化活動	第一章我是文書高手	課程介紹	班級常規訓練
			海洋		生涯家政環境		人權生涯家政環境	環境	性平環境			生涯		環境			生涯
二	9/3   9/9		第一課水中奇景	一、生活的環境	(一)月光光	Starter Unit	一、一億以內的數	第一單元美麗的家鄉	一、月亮 2. 月亮位置的移動	梵谷的故事	一、音樂與聲音	二、危機總動員	坐姿體前彎 800 公尺	第一單元豐盛的文化饗宴 活動一體驗文化活動	第一章我是文書高手	閱讀電子書 1	班級常規訓練

國立屏東大學附設實驗國民小學 107 學年度第一學期四年級學校重要行事及課程進度

週次	日期	學校重要行事	語文⑦			數學③ (翰林)	社會③ (康軒)	自然科學③ (翰林)	藝術③ (翰林)		健康與體育③ (南一)		綜合活動② (南一)	彈性/校訂課程④ (社團①說明於下方)			
			國語⑤ (翰林)	本土語①					英語① (何嘉仁 e. STAR)	視覺②	音樂①	健康①		體育②	運算思維① (宏全)	閱讀① (自編)	統整探究① (自編)
				閩 (真平)	客 (翰林)												
			海洋		生涯 家政 環境		人權 生涯	環境	性平 環境			生涯	環境			生涯	
三	9/10   9/16		第二課 大的旋 律	一、生 活的環 境	(一)月 光光	Starter Unit	二、乘 法	第一單 元美 麗的 家鄉	一、月 亮 2. 月 亮位 置的 移動	梵谷的 故事	一、音 樂與 聲音	二、危 機總 動員	游泳教 學	第一單 元豐 盛的文 化饗 宴活 動二 文化 生活 小記 者	第二章 我是 卡片 小達 人	閱讀理 解策 略 1	月娘 變臉 了
			海洋 環境		生涯 家政 環境		人權 生涯 性平	環境	性平 環境			生涯	環境		亮點	天文	
四	9/17   9/23		第三課 海底 世界	一、生 活的環 境	(一)月 光光	Starter Unit	二、乘 法	第五單 元家 鄉的 節慶 與節 日	一、月 亮 2. 月 亮位 置的 移動	梵谷的 故事	一、音 樂與 聲音	二、危 機總 動員	游泳教 學	第一單 元豐 盛的文 化饗 宴活 動二 文化 生活 小記 者	第二章 我是 卡片 小達 人	閱讀理 解策 略 2	月娘 變臉 了
			海洋 環境 生命		生涯 家政 環境		生涯 性平 環境	環境 家政 人權 海洋	性平 環境			性別 海洋	環境		亮點	天文	

國立屏東大學附設實驗國民小學 107 學年度第一學期四年級學校重要行事及課程進度

週次	日期	學校重要行事	語文⑦			數學③ (翰林)	社會③ (康軒)	自然科學③ (翰林)	藝術③ (翰林)		健康與體育③ (南一)		綜合活動② (南一)	彈性/校訂課程④ (社團①說明於下方)			
			國語⑤ (翰林)	本土語①					英語① (何嘉仁 e. STAR)	視覺②	音樂①	健康①		體育②	運算思維① (宏全)	閱讀① (自編)	統整探究① (自編)
				閩 (真平)	客 (翰林)												
五	9/24   9/30	☆ 24 中秋節放假	第四課 藍色的海洋大軍	一、生活的環境	(二)北風 日頭	Unit 1: Can You Swim?	三、角度	第五單元 家鄉的節慶與節日	一、月亮 3. 月相的變化	旋轉的線條畫	一、音樂與聲音	二、危機總動員	游泳教學	第一單元 豐盛的文化饗宴 活動二 文化生活小記者	第三章 我的功課表 有創意	閱讀理解 策略 3	節日節慶的祕密
			海洋環境		生涯環境		人權生涯	環境 家政 人權 海洋	性平環境			性平 海洋	環境	亮點	自由研究		
六	10/1   10/7		統整活動一	一、生活的環境	(二)北風 日頭	Unit 1: Can You Swim?	三、角度	第五單元 家鄉的節慶與節日	二、水生生物的世界 1. 認識水域	旋轉的線條畫	二、音樂與節奏	二、危機總動員	游泳教學	第二單元 散播關懷 散播愛 活動一 志工「心」體驗	第三章 我的功課表 有創意	資料查詢 1	節日節慶的祕密
			人權		生涯環境		人權生涯	環境 家政 人權 性平	生涯環境			性平 海洋	生涯	前導	自由研究		

國立屏東大學附設實驗國民小學 107 學年度第一學期四年級學校重要行事及課程進度

週次	日期	學校重要行事	語文⑦			數學③ (翰林)	社會③ (康軒)	自然科學③ (翰林)	藝術③ (翰林)		健康與體育③ (南一)		綜合活動② (南一)	彈性/校訂課程④ (社團①說明於下方)			
			國語⑤ (翰林)	本土語①					英語① (何嘉仁 e. STAR)	視覺②	音樂①	健康①		體育②	運算思維① (宏全)	閱讀① (自編)	統整探究① (自編)
				閩 (真平)	客 (翰林)												
七	10/8   10/14	✧ 10 國慶日	第五課 老榕樹下 讀報紙	一、生活的環境	(二)北風 摺日頭	Unit 1: Can You Swim?	四、公里	第五單元 家鄉的節慶與節日	二. 水生生物的世界 2. 水生生物的祕密	旋轉的線條畫	二、音樂與節奏	四、飲食與運動	游泳教學	第二單元散播關懷 散播愛活動一 志工「心」體驗	第三章 我的功課表 有創意	資料查詢 2	節日節慶知多少
			家政環境		生涯環境		生涯家政環境	環境家政 人權性平	生涯環境			家政		生涯		前導	自由研究
八	10/15   10/21	✧ 17-18 第一次定期評量	第六課 特別的滋味	二、身軀會講話	(二)北風 摺日頭	Unit 2: How's the Weather?	五、除法	第二單元 家鄉巡禮	二. 水生生物的世界 2. 水生生物的祕密	旋轉的線條畫	二、音樂與節奏	四、飲食與運動	校運會練習	第二單元散播關懷 散播愛活動二 社區服務體驗	第四章 我的作文編排 最棒	資料查詢 3	節日節慶知多少
			性平家政		生涯環境		生涯家政環境	家政環境	生涯環境			家政		生涯		前導	自由研究

國立屏東大學附設實驗國民小學 107 學年度第一學期四年級學校重要行事及課程進度

週次	日期	學校重要行事	語文⑦			數學③ (翰林)	社會③ (康軒)	自然科學③ (翰林)	藝術③ (翰林)		健康與體育③ (南一)		綜合活動② (南一)	彈性/校訂課程④ (社團①說明於下方)			
			國語⑤ (翰林)	本土語①					英語① (何嘉仁 e. STAR)	視覺②	音樂①	健康①		體育②	運算思維① (宏全)	閱讀① (自編)	統整探究① (自編)
				閩 (真平)	客 (翰林)												
九	10/22   10/28	◇	第七課 收藏 秋天	二、身 軀會講 話	師傅話	Unit 2: How 's the Weat her?	五、除 法	第二單 元家鄉巡 禮	二、水 生生物 的世界 2. 水 生生物 的祕 密	旋轉的 線條 畫	二、音 樂與節 奏	四、飲 食與運 動	輕鬆上 手	第二單 元散播 關懷散 播愛 活動二 社區服 務體驗	第四章 我的作 文編 排 最棒	資料查 詢 4	節日節 慶知多 少
			環境		家政		生涯	家政 環境	生涯 環境			家政		生涯		前導	自由研 究
十	10/29   11/4	◇	統整活 動二	二、身 軀會講 話	(三)河 壩	Unit 2: How 's the Weat her? Review 1	綜合與 應用 (一) 六、四 則運算	第二單 元家鄉巡 禮	二、水 生生物 的世界 3. 保 護水 生生物 的家	向日葵 與鳶 尾花	二、音 樂與節 奏	四、飲 食與運 動	校運會 練習	第二單 元散播 關懷散 播愛 活動二 社區服 務體驗	第五章 我會活 用 Smart Art	書香列 車 1-1	節日節 慶知多 少
			性平		環境 海洋		人權 生涯 性平 海洋	家政 環境	生涯 環境			家政		生涯		性平	自由研 究

國立屏東大學附設實驗國民小學 107 學年度第一學期四年級學校重要行事及課程進度

週次	日期	學校重要行事	語文⑦			數學③ (翰林)	社會③ (康軒)	自然科學③ (翰林)	藝術③ (翰林)		健康與體育③ (南一)		綜合活動② (南一)	彈性/校訂課程④ (社團①說明於下方)			
			國語⑤ (翰林)	本土語①					英語① (何嘉仁 e. STAR)	視覺②	音樂①	健康①		體育②	運算思維① (宏全)	閱讀① (自編)	統整探究① (自編)
				閩 (真平)	客 (翰林)												
十一	11/5   11/11	◇	閱讀樂園 一走過就知道	二、身軀會講話	(三)河壩	Unit 3: What Do You Want ?	六、四則運算	第二單元 家鄉巡禮	三. 運輸工具與能源 1. 認識運輸工具	向日葵與鳶尾花	三、音樂與和聲	四、飲食與運動	輕鬆上手	第三單元我家的大小事 活動一生活妙管家	第五章 我會活用 SmartArt	書香列車 1-2	節日節慶知多少
			性平		環境海洋		人權生涯環境	家政環境	資訊環境			資訊		家政		性平	自由研究
十二	11/12   11/18	◇	第八課靜靜的淡水河	二、身軀會講話	(三)河壩	Unit 3: What Do You Want ?	七、三角形	第三單元 家鄉生活大不同	三. 運輸工具與能源 1. 認識運輸工具	校慶道具製作	三、音樂與和聲	四、飲食與運動	校運會練習	第三單元我家的大小事 活動一生活妙管家	第五章 我會活用 SmartArt	書香列車 1-3	黃道十二宮
			海洋環境		環境海洋		人權生涯	環境生涯	資訊環境			資訊		家政		性平	天文

國立屏東大學附設實驗國民小學 107 學年度第一學期四年級學校重要行事及課程進度

週次	日期	學校重要行事	語文⑦			數學③ (翰林)	社會③ (康軒)	自然科學③ (翰林)	藝術③ (翰林)		健康與體育③ (南一)		綜合活動② (南一)	彈性/校訂課程④ (社團①說明於下方)			
			國語⑤ (翰林)	本土語①					英語① (何嘉仁 e. STAR)	視覺②	音樂①	健康①		體育②	運算思維① (宏全)	閱讀① (自編)	統整探究① (自編)
				閩 (真平)	客 (翰林)												
十三	11/29   11/25	◇	第九課 鹿谷 美地， 凍茶	二、身 軀會講 話	(三)河 壩	Unit 3: What Do You Want ?	七、三 角形	第三單 元家鄉 生活大 不同	三. 運 輸工 具與 能源 2. 能 源與 生活	校慶道 具製 作	三、音 樂與和 聲	四、飲 食與運 動	跳躍樂 無窮	第三單 元我家 的大小 事 活動二 家庭活 動智多 星	第六章 我的海 報很 炫	資料查 詢 5	黃道十 二宮
			環境		環境 海洋		人權 生涯	環境 家政	資訊 環境			資訊		家政		前導	天文
十四	11/26   12/2	◇ 27-28 第 二次定 期評量 ◇ 11/26-12/ 15 廣達 游於藝 「擁抱 梵谷~探 索生命 的調色 盤」展覽	第十課 落山 風	二、身 軀會講 話	(四) 七姑 星 七姊妹	Unit 4: Do You Like Milk ?	八、分 數	第四單 元家鄉 的生活 作息	三. 運 輸工 具與 能源 2. 能 源與 生活	校慶道 具製 作	三、音 樂與和 聲	六、口 腔保衛 戰	校運會 練習	第三單 元我家 的大小 事 活動二 家庭活 動智多 星	第六章 我的海 報很 炫	資料查 詢 6	節日節 慶小 統計
			環境 亮點		家政		人權 生涯 性平	環境 家政 海洋	資訊 環境					家政		前導	自由研 究

國立屏東大學附設實驗國民小學 107 學年度第一學期四年級學校重要行事及課程進度

週次	日期	學校重要行事	語文⑦			數學③ (翰林)	社會③ (康軒)	自然科學③ (翰林)	藝術③ (翰林)		健康與體育③ (南一)		綜合活動② (南一)	彈性/校訂課程④ (社團①說明於下方)			
			國語⑤ (翰林)	本土語①					英語① (何嘉仁 e. STAR)	視覺②	音樂①	健康①		體育②	運算思維① (宏全)	閱讀① (自編)	統整探究① (自編)
				閩 (真平)	客 (翰林)												
十五	12/3   12/9	◇ 4「擁抱梵谷~探索生命的調色盤」聯合開幕	第十一課澎湖，我來了	三、臺灣古早物	(四)七姑星七姊妹	Unit 4: Do You Like Milk?	八、分數	第四單元家鄉的生活作息	四．燈泡亮了 1. 讓燈泡亮起來	校慶道具製作	三、音樂與和聲	六、口腔保衛戰	桌球好手	第三單元我家的大小事 活動二 家庭活動智多星	第六章 我的海報很炫	閱讀電子書 2	節日節慶小統計
			家政		家政		人權 生涯 家政	環境 家政 海洋	生涯 環境					家政			
十六	12/10   12/16	◇ 15 校慶	統整活動三	三、臺灣古早物	(四)七姑星七姊妹	Unit 4: Do You Like Milk?	九、小數	第四單元家鄉的生活作息	四．燈泡亮了 1. 讓燈泡亮起來	繽紛聖誕節	四、音樂與旋律	六、口腔保衛戰	校運會練習	校運暨園遊會	第七章 我的報告很精彩	書香列車 2-1	節日節慶小統計
			環境		家政		生涯	環境 家政 人權	生涯 環境								性平



國立屏東大學附設實驗國民小學 107 學年度第一學期四年級學校重要行事及課程進度

週次	日期	學校重要行事	語文⑦			數學③ (翰林)	社會③ (康軒)	自然科學③ (翰林)	藝術③ (翰林)		健康與體育③ (南一)		綜合活動② (南一)	彈性/校訂課程④ (社團①說明於下方)			
			國語⑤ (翰林)	本土語①					英語① (何嘉仁 e. STAR)	視覺②	音樂①	健康①		體育②	運算思維① (宏全)	閱讀① (自編)	統整探究① (自編)
				閩 (真平)	客 (翰林)												
十七	12/17   12/23	◇ 22 元旦 彈性放假補課	第十二課 圓夢之旅	三、臺灣古早物	氣象諺語	Culture & Fevitals: Christmas	九、小數	第四單元 家鄉的生活作息	四．燈泡亮了 2. 串與並聯	蟲蟲危機	四、音樂與旋律	六、口腔保衛戰	桌球好手	第四單元性別觀察家 活動一生活觀察員	第七章 我的報告很精彩	書香列車 2-2	節日節慶小統計
			生涯資訊		環境海洋	國際	人權 生涯環境	環境 家政 人權	生涯環境					性平 家暴 性侵		性平	自由研究
十八	12/24   12/30	◇	第十三課 松鼠先生的麵包	三、臺灣古早物	(五)伯勞嘰嘎	Culture & Fevitals: Christmas	十、統計圖表	第六單元 話我家鄉	四．燈泡亮了 2. 串與並聯	蟲蟲危機	四、音樂與旋律	六、口腔保衛戰	前翻接後滾	第四單元性別觀察家 活動一生活觀察員	第七章 我的報告很精彩	書香列車 2-3	撕貼畫 - 創意星座
			生涯家政		家政	國際	人權 環境	環境	生涯環境					性平 家暴 性侵		性平	天文
十九	12/31   1/6	◇ 12/31 元旦 彈性放假	第十四課 身心手腦四合一	傳統念謠--天烏烏	(五)伯勞嘰嘎	Culture & Fevitals: Christmas	十、統計圖表	第六單元 話我家鄉	四．燈泡亮了 3. 電池玩具	年獸要來了	四、音樂與旋律	六、口腔保衛戰	箱上小精靈	第四單元性別觀察家 活動二性別共和國	LEGO 機器人式加速陀螺	閱讀圖鑑	撕貼畫 - 創意星座

國立屏東大學附設實驗國民小學 107 學年度第一學期四年級學校重要行事及課程進度

週次	日期	學校重要行事	語文⑦			數學③ (翰林)	社會③ (康軒)	自然科學③ (翰林)	藝術③ (翰林)		健康與體育③ (南一)		綜合活動② (南一)	彈性/校訂課程④ (社團①說明於下方)			
			國語⑤ (翰林)	本土語①					英語① (何嘉仁 e. STAR)	視覺②	音樂①	健康①		體育②	運算思維① (宏全)	閱讀① (自編)	統整探究① (自編)
				閩 (真平)	客 (翰林)												
			生涯		家政	國際	人權環境	環境	生涯環境				性平 家暴 性侵			天文	
二十	1/7   1/13	◇	統整活動四 閱讀樂園二絕 不放手	歡喜來過節-- 重陽節、 古詩吟唱-- 尋隱者不遇	(五)伯勞 嘰嘎	Review 2 Final Review	綜合與 應用 (二)	第六單元 話我家鄉	四．燈 泡亮了 4. 電池 與環保	年獸要 來了	四、音 樂與旋 律	六、口 腔保衛 戰	輕快來 跳繩	第四單元性別 觀察家活動二 性別共和 國	LEGO 機器 程式加 速陀螺	回顧與 分享	寒假生 活指 導
			人權 生涯 性平		家政		人權 生涯	環境 生涯	生涯 環境					性平 家暴 性侵			生涯
二十一	1/14   1/20	◇ 15-16 第 三次定期評量 ◇ 18 休業 式	總複習	總複習	總複習	總複習	總複習	總複習	總複習	總複習	總複習	總複習	總複習	總複習	總複習	總複習	總複習

註：彈性/校訂課程④包含統整探究①、閱讀①、運算思維①、社團①，社團為混齡課程，課程設計附於後。

國立屏東大學附設實驗國民小學 107 學年度第一學期四年級法定課程納入課程計畫實施表

法定課程	納入課程規劃實施情形 (請視實際情形自行增列，內容須與各年級彈性學習節數或領域課程計畫相符)						備註
	年級	學期	彈性或領域別	主題名稱	週次	節數	
家庭教育課程	四	上	彈性	書香列車-性平書籍導讀	10.11.12.16.17.18	6	1.每學年應在正式課程外實施4小時以上家庭教育課程及活動 2.國小6節課
		下					
	全校	上					
		下					
性別平等教育	四	上	彈性	書香列車-性平書籍導讀	10.11.12.16.17.18	6	1.除將性別平等教育融入課程外，每學期應實施性別平等教育相關課程或活動至少4小時 2.國小6節課
		下					
	全校	上					
		下					
家庭暴力防治課程	四	上	綜合	第四單元性別觀察家	17.18.19.20	4	1.每學年應有4小時以上之家庭暴力防治課程 2.國小6節課
		下					
	全校	上					
		下					
性侵害犯罪防治課程	四	上	綜合	第四單元性別觀察家	17.18.19.20	4	1.每學年應至少有4小時以上之性侵害防治教育課程 2.國小6節課
		下					
	全校	上					
		下					
環境教育	四	上	社會	第二單元家鄉巡禮	8-11	12	1.每學年應進行環境教育教學至少4小時 2.國小6節課
		下					

法定課程	納入課程規劃實施情形 (請視實際情形自行增列，內容須與各年級彈性學習節數或領域課程計畫相符)						備註
	年級	學期	彈性或領域別	主題名稱	週次	節數	
	全校	上					
		下					

備註：1.請填寫年級納入法定課程之規劃情形。

2.其他必須融入教學之法定課程請列入教學計畫中。

3.請依據法定時(節)數規劃上、下學期之節數。

4.可依據其同質性規劃複合式課程(如課程中同時包含家庭教育課程及家庭暴力防治課程、性侵害犯罪防治課程與性別平等教育課程)，若是以宣導或活動的方式進行，實施時數應不超過法定時數的一半(3節)。

國立屏東大學附設實驗國民小學 107 學年度第一學期四年級學習節數統計表

領域學習 彈性學習 課程	領域學習課程 (25)									彈性學習課程 (4)			
	語文 (7)			數學 (4)	社會 (3)	自然 (3)	藝術與 人文 (3)	健康 與 體育 (3)	綜合 活動 (2)	運算思 維 (1)	閱讀 教育 (1)	統整探 究 (1)	社團 (1)
	國語 (5)	本土 語 (1)	英語 (1)										
本學期實際上 課總節數	本學期實際上課總節數—領域課程 (491) 節，彈性學習課程 (82) 節，共 (573) 節												
學期節數	137			80	57	59	57	59	42	82			
	99	19	19							21	19	21	21
備註	本學期上課總日數 99 天												

國立屏東大學附設實驗國民小學 107 學年度第一學期四年級彈性學習課程架構表

類別	項目	課程名稱	節數	實施日期	備註	
A	運算思維	資訊、機器人	21	每週一節		
A	閱讀教育	閱讀教育	19	每週一節		
A	統整探究	來自太陽系的 你 (天文教育)	月娘變臉了	2	9/10.9/17	
			黃道十二宮	2	11/12.11/19	
			撕貼畫-創意星座	2	12/24.12/31	
		我是節日、節慶 小專家 (自由研究)	節日節慶的祕密	2	9/24.10/1	
			節日節慶知多少	5	10/8.10/15.10/22.10/29.11/5	
			節日節慶小統計	4	11/26.12/3.12/10.12/17	
			班級輔導	班級常規訓練	2	8/30.9/3
		寒假作業指導	2	1/7.1/14		
B	社團	社團	21	每週一節		
合計		82 節				

國立屏東大學附設實驗國民小學 107 學年度第一學期四年級彈性學習課程教學設計（閱讀教育）

課程設計編寫：蔡櫻芬

- 一、課程主題：閱讀教育  
 二、教學週數：第 1~21 週  
 三、活動期間：107.8.30~108.1.18  
 四、課程設計理念：透過圖書館利用、閱讀素養、資訊素養課程，增進學生應用圖書資料之能力，提升學生閱讀能力與學習能力。  
 五、教學架構：

圖書資訊利用教育指標			四年級圖書資訊利用教育指標	單元名稱	學期	統整探索/領域	節數	
							上	下
圖書館利用	一	認識圖書館	圖 1-4 參與圖書館活動	<b>【課程說明】</b> 1.本學期課程介紹 2. 借閱圖書館圖書 3. 參與圖書館好書報報活動 4. 配合圖書館圖書利用教育尋寶活動 <b>【資料查詢】</b> 1. 參與圖書館辦理自由研究比賽	上下	運算思維 國語文 社會	不限	不限
	二	圖書的結構與智慧財產權	圖 2-4 做完整的圖書(需包含目錄)	<b>【資料查詢】</b> 自由研究報告~節慶	上下	國語文 社會	6	3
	三	圖書的分類編目和排架	圖 3-4 認識索書號	<b>【資料查詢】</b> 1. 配合自由研究主題檢索圖書資料 2. 配合圖書館圖書利用教育尋寶活動	上下	運算思維 自由研究	不限	不限
	四	圖書的查詢與借閱	圖 4-4 運用學校圖書館網站	<b>【資料查詢】</b> 運用自由研究主題檢索圖書	上下	社會 運算思維	不限	不限

圖書資訊利用教育指標		四年級圖書資訊利用教育指標		單元名稱	學期	統整探索/領域	節數	
							上	下
				資料並借閱		自由研究		
	五	認識參考工具	圖 5-4 認識其它各類型的參考資源	<b>【資料查詢】</b> <b>【閱讀圖鑑】</b> <b>【閱讀電子書】</b> 1. 閱讀百科全書 2. 閱讀數位化電子字典	上下	運算思維	2	2
閱讀素養	六	閱讀的策略	閱 1-4 摘要（主題句）	<b>【閱讀理解策略】</b> 南一版兩課課文進行課文大意/摘要（主題句）教學。 1. 上學期：氣味之旅。 2. 下學期：蝶之生。	上下	國語文	3	3
	七	閱讀各類型文本	閱 2-4 閱讀各類圖書（名人傳記等）	<b>【書香列車】</b> 配合學校書香列車辦法閱讀： 1. 不要講話 2. 我的名字叫希望 3. 艾德華的神奇旅行 4. 作弊	上下	閱讀課課程	6	6
	八	閱讀的呈現	閱 3-4 多元方式呈現閱讀內容	<b>【閱讀理解策略】</b> 以口頭或書寫呈現閱讀內容 <b>【資料查詢】</b> 繪製研究架構圖呈現閱讀內容	上下	國語文 運算思維	不限	不限
資訊素	九	多媒體與數位資源	資 1-4 使用電子書	<b>【閱讀電子書】</b> 1. 閱讀電子書《文化部~兒童文化館~繪本花園》	上	運算思維	2	X



圖書資訊利用教育指標		四年級圖書資訊利用教育指標	單元名稱	學期	統整探索/領域	節數	
						上	下
養			2. 閱讀電子書《台中市飛越101》				
	十	資訊利用	資 2-4 使用資訊並遵守著作權	上下	自由研究	6	3

六、核心素養呼應說明：透過圖書館利用、閱讀素養、資訊素養課程，運用多元策略，達成各單元設定之核心素養。

七、教材來源：自編教材。

八、教學活動

單元名稱 (節數)	校訂階段 目標 (標號)	學習重點		學習目標	教學活動	教學資源	統整課程	評量方式	核心素養 (標號)
		學習內容 (標號)	學習表現 (標號)						
課程說明 (1節)	圖 1-4	X	X	➤ 了解課程	<ul style="list-style-type: none"> <li>➤ 課程介紹</li> <li>➤ 自由閱讀<sup>5</sup></li> <li>➤ 圖書借閱<sup>6</sup></li> </ul>	簡報 學習單	X	參與態度 口頭發表	X
閱讀理解策略 (3節)	閱 1-4 閱 3-4	國 Ac- II -4	國 5- II -4 國 5- II -6	<ul style="list-style-type: none"> <li>➤ 了解主題句步驟</li> <li>➤ 運用主題句摘取課文大意</li> </ul>	<ul style="list-style-type: none"> <li>➤ 複習刪除歸納</li> <li>➤ 主題句策略步驟</li> <li>➤ 透過步驟進行主題句摘取《氣味之旅》課文大意</li> </ul>	教具 學習單	國語文	參與態度 口頭發表 參與討論 學習單	國-E-A2

<sup>5</sup>「自由閱讀」，為學生利用課程內的空白時間，在圖書館自行挑選喜歡的圖書閱讀。之後每週皆進行，但在指標與教學重點不再重複列出。

<sup>6</sup>之後每週皆進行「圖書借閱」，為鼓勵學生指標與教學重點不再重複列出。

單元名稱 (節數)	校訂階段 目標 (標號)	學習重點		學習目標	教學活動	教學資源	統整課程	評量方式	核心素養 (標號)
		學習內容 (標號)	學習表現 (標號)						
資料查詢 (6節)	圖 1-4 圖 2-4 圖 3-4 圖 4-4 圖 5-4 閱 3-4 資 2-4	社 Bc- II -1	社 3b- II -1 社 3b- II -2	<ul style="list-style-type: none"> <li>➤ 能運用索書號</li> <li>➤ 能運用校內圖書館系統各項功能</li> <li>➤ 能運用各類型的參考資源</li> <li>➤ 能使用資訊並遵守著作權</li> </ul>	<ul style="list-style-type: none"> <li>➤ 利用圖書館查詢系統，進行關鍵字查詢（配合四年級節慶研究）與圖書借用。</li> <li>➤ 利用網路搜尋引擎，進行關鍵字（配合四年級節慶研究）查詢資料。</li> <li>➤ 了解資料蒐集的原則。</li> <li>➤ 閱讀「節慶」資料</li> <li>➤ 整理「節慶」：找出研究內容小主題，繪製研究架構圖。</li> </ul>	教具 學習單	社會 運算思維 自由研究	參與態度 學習單 實作	社-E-B2 科-E-A2
書香列車 (6節)	閱 2-4 閱 3-4	國 Ad- II -3 國 Cb- II -1	國 5- II -7 國 5- II -8 國 5- II -10 國 5- II -11	<ul style="list-style-type: none"> <li>➤ 喜歡與理解讀本</li> <li>➤ 從書籍中可以了解性別平等的意涵，並且了解男女的特性、破除性別刻板印象，培養互相尊</li> </ul>	<ul style="list-style-type: none"> <li>➤ 學校書香列車閱讀教學<sup>7</sup></li> <li>➤ 全班共讀「不要講話」，透過小組討論，了解兩性生理與心理上的差異，及學習正確的兩性相處互動方式。</li> <li>➤ 全班共讀「我的名字叫希</li> </ul>	共讀書 教具 簡報 學習單	國語文 性平	參與態度 口頭發表 參與討論 學習單	國-E-C3 性-A1 性-C2 性-A3

<sup>7</sup>書香列車說明：書目與輪流順序

書目	輪流順序	第一個循環	第二個循環	第三個循環	第四個循環
(一) 不要講話		甲	乙	丙	丁
(二) 我的名字叫希望		乙	丙	丁	甲
(三) 艾德華的神奇旅行		丙	丁	甲	乙
(四) 作弊		丁	甲	乙	丙

單元 名稱 (節數)	校訂階段 目標 (標號)	學習重點		學習目標	教學活動	教學 資源	統整 課程	評量 方式	核心 素養 (標號)
		學習內容 (標號)	學習表現 (標號)						
				重的態度。	<p>望」，透過內容分享，體會到每個人都能夠常常省思，真心關懷別人，感謝別人的關懷，那麼生命中應該會少了一些遺憾，少一些後悔。從書中破除性別刻板印象，女性也有個性堅毅的一面。</p> <p>➤ 全班共讀「愛德華的神奇旅行」，透過內容討論及分享，瞭解愛讓所有人變得平等，愛使人更有同理心，如何付出愛及接受愛，是一門重要的課題。從中建立學生以正常健康的方式與他人交往，學習拒絕不適當的要求，瞭解自己及他人的身體應是受尊重的。</p> <p>➤ 全班共讀「作弊」，透過小組討論、分享，讓學生學到不要看輕自己的能力，「天生我材必有用」，每一個人、每一種性別都有自己所擅長的領域，不要忽視了自己的興趣，及侷限在性別框架中，勇敢做自己。</p>				

單元名稱 (節數)	校訂階段 目標 (標號)	學習重點		學習目標	教學活動	教學資源	統整課程	評量方式	核心素養 (標號)
		學習內容 (標號)	學習表現 (標號)						
閱讀電子書 (2節)	資 1-4 資 2-4	國 Ad- II -2	國 5- II -12	<ul style="list-style-type: none"> <li>➤ 能使用資訊</li> <li>➤ 會使用電子書</li> </ul>	<ul style="list-style-type: none"> <li>➤ 利用網路搜尋引擎，進行關鍵字（繪本花園）查詢資料。</li> <li>➤ 閱讀文化部~兒童文化館~繪本花園。</li> <li>➤ 利用網路搜尋引擎，進行關鍵字（台中市飛越 101）查詢資料。</li> <li>➤ 閱讀台中市飛越 101。</li> </ul>	簡報 教具	運算思維	參與態度 學習單 實作	國-E-C3
閱讀圖鑑 (1節)	圖 5-4	X	X	<ul style="list-style-type: none"> <li>➤ 了解圖鑑並閱讀</li> </ul>	<ul style="list-style-type: none"> <li>➤ 了解圖鑑並閱讀</li> </ul>	簡報	自然	參與態度 口頭發表	X
回顧與分享 (2節)	綜合	X	X	<ul style="list-style-type: none"> <li>➤ 分享閱讀課心得 提出建議</li> </ul>	對本學期閱讀課程進行回顧與分享	X	國語文	參與態度 口頭發表	X

## 九、其他

國立屏東大學附設實驗國民小學 107 學年度第一學期四年級彈性學習課程教學設計（天文教育）

課程設計編寫：李家蕙、楊雅惠、張毓哲、邱小玲

一、課程主題：來自太陽系的你

二、教學週數：共 6 週

三、活動期間：107 年 9 月 10 日、9 月 17 日、11 月 12 日、11 月 19 日、12 月 24 日、12 月 31 日

四、課程設計理念：配合本校天文本位具體階段目標設計「來自太陽系的你」的系列活動，由老師實際帶領學生參觀天象館，讓學生對月相變化有深入的了解。接著，帶領學生探索校門口廣場前的黃道十二宮星座圖表，並畫出自己的星座，激發學生對天文知識的興趣。

五、教學架構：

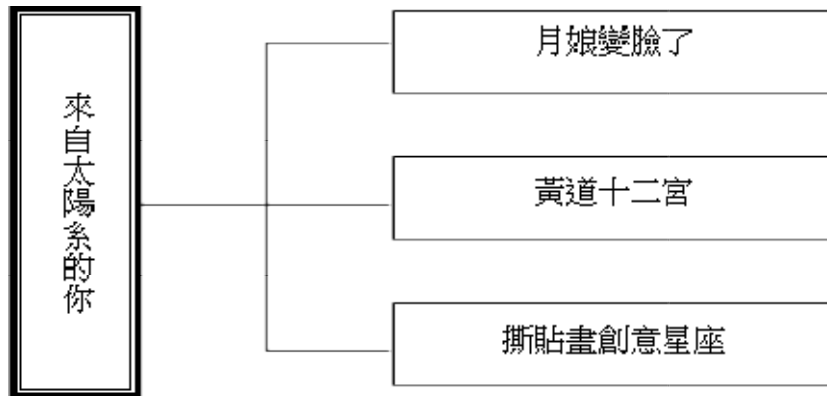

六、核心素養呼應說明：透過參觀天象館，了解月相的變化，認識黃道 12 宮及設計自己的星座，達成各單元設定之核心素養。

七、教材來源：自編

八、教學活動

單元名稱 (節數)	校訂階段 目標 (標號)	學習重點		學習目標	教學活動	教學資源	統整課程	評量方式	核心素養 (標號)
		學習內容 (標號)	學習表現 (標號)						
月娘變	4-1	INc-II-	tr-II-1	一、能遵守參觀天象館的規矩。	1.帶領學生至天象館參觀，瞭解月相的變化。	天象館 麥克風	自然 藝術與人	口頭發表	自-E-A1

單元名稱 (節數)	校訂階段 目標 (標號)	學習重點		學習目標	教學活動	教學資源	統整課程	評量方式	核心素養 (標號)
		學習內容 (標號)	學習表現 (標號)						
臉了 (2)	4-4			二、能配合自然課完成月相的觀測活動。	2.解說天象館設施。 3.配合自然課程觀察月相變化。		文		
黃道十二宮 (2)	4-2	INc-II-	tc-II-1	二、能夠辨識與說出黃道十二宮的星座。	1.學生觀賞星座簡報。 2.教師引導學生認識校門口十二星座的標誌。 3.完成學習單。	星座簡報 學習單	語文 自然	口頭發表 學習單	自-E-A1
撕貼畫 創意星座 (2)		視 E-II-3	視 1-II-3	三、能撕貼畫自己的星座。	1.引起學生參觀校門口十二星座標誌的舊經驗。 2.運用想像力，設計並撕貼畫出自己的星座。 3.上台展示自己的作品。	四開粉彩 紙色紙	藝術與人 文	口頭發表 創意星座 作品	藝-E-A1

九、其他

國立屏東大學附設實驗國民小學 107 學年度第一學期四年級彈性學習課程教學設計（自由研究）

課程設計編寫：李家蕙、楊雅惠、張毓哲、邱小玲

一、課程主題：我是節日、節慶小專家

二、教學週數：共 11 週

三、活動期間：107 年 9 月 24 日、10 月 1 日、10 月 8 日、10 月 15 日、10 月 22 日、10 月 29 日、11 月 5 日、11 月 26 日、12 月 3 日、12 月 10 日、12 月 17 日

四、課程設計理念：

整合本校閱讀教育之「主題研究」競賽、學校本位之「自由研究」課程與資訊教育之資料查詢能力，設計出一套整合閱讀課、資訊課、藝術與人文課的課程、於本位課進行統整教學，引導孩子了解自由研究的概念、架構，並能藉由小組合作方式，共同討論研究的方向、主題，並依據主題去進行資料蒐集、整理、調查研究等活動。

五、課程目標：

- (一) 能藉由節日或節慶資料的蒐集、調查，認識小論文的基本架構。
- (二) 能根據選定的節慶或節日主題去認識調查統計型的研究方式。
- (三) 能以小組合作的方式，對調查結果提出分析、討論，並以條列式的方式列出。
- (四) 能將資料蒐集、調查結果、評析討論用電腦排版或是手寫美編的方式整理成檔案。

六、核心素養呼應說明：

十二年國教總綱核心素養「自主行動」面相中，國小階段期望孩子能具備探索問題（E-A2）、擬定計畫並實施（E-A3）等能力。在自由研究的課程教學設計中，採用最貼近孩子生活的節慶當作主題，讓孩子去設計自己想要調查的問題，並藉由上課所教導的研究方法及調查法，自主找到他們的答案。自由研究的撰寫，也能幫助孩子一步步擬定計畫、實施，以及最後結果的總結。

七、教材來源：自編

八、教學活動

單元名稱 (節數)	校訂階段目標 (標號)	學習重點		學習目標	教學活動	教學資源	統整課程	評量方式	核心素養 (標號)
		學習內容 (標號)	學習表現 (標號)						
1 節日、節慶	4-1-1	X	社 3b-II	1.能知道研究方法的類	透過範例介紹研究方法的類型。	電腦	語文	口頭	E-A3

單元名稱 (節數)	校訂階段目標 (標號)	學習重點		學習目標	教學活動	教學資源	統整課程	評量方式	核心素養 (標號)
		學習內容 (標號)	學習表現 (標號)						
的祕密			-1	型。 2.能分析說出調查訪法的特徵、重點。	➤ 學生分析說出調查訪法的特徵、重點。	圖書	社會	發表	
2 節日、節慶知多少	4-1-2 4-1-3	社 Bc-II -1	社 3b-II -1	1.能確認研究主題並畫出研究的心智圖 2.能寫出研究的動機。 3.能列出研究的問題。 4.能依據研究問題去蒐集資料。	➤ 透過小組討論確認研究主題並畫出研究的心智圖。 ➤ 請學生寫出自己的研究動機、研究問題。 ➤ 請學生依據研究問題去蒐集資料。	電腦 圖書館 學習單	語文 社會 自然與 生活科技	口頭發表 學習單 資料蒐集	E-A3
3 節日節慶小統計	4-1-2 4-1-4	社 Bc-II -1	社 3b-II -1	1.認識調查的種類和方式。 2.能列出調查的問題。 3.能將統計調查的結果作分析。	➤ 透過投影片介紹調查的種類和方式。 ➤ 學生討論列出調查問題。 ➤ 小組活動方式進行調查並統計結果。	問卷 學習單	語文 社會 自然與 生活科技	學習單 結果報告	E-A3

#### 九、其他

- (一) 課堂活動參與態度
- (二) 學生表達能力
- (三) 學習單



國立屏東大學附設實驗國民小學 107 學年度第一學期四年級彈性學習課程教學設計（班級輔導）

課程設計編寫：李家蕙、楊雅惠、張毓哲、邱小玲

- 一、課程主題：班級輔導
- 二、教學週數：3 週，共 3 節
- 三、活動期間：107 年 9 月 6 日、9 月 13 日、1 月 17 日
- 四、課程設計理念：

經由班級常規訓練，可使學生更加適應新學期的生活模式，提高學生的學習力，更快速融入新生活，也能夠幫助教師在教學的過程中更加流暢，增加師生間彼此的了解，建立良好的師生關係。另外，於假期作業指導方面，能夠使學生在開始著手於寒假作業前，能有一個初步的認識，減少過程中的挫折感，並提高學生的學習動機，也能使教師可以瞭解學生的能力發展階段、教材教法的適宜性、評量方式及內容的客觀性，以作為下次教學評量、出題的參考建議。

- 五、教學架構：

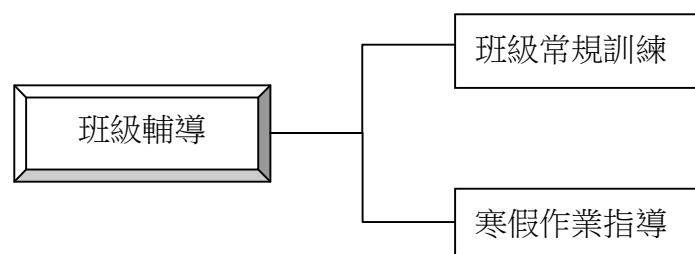

- 六、核心素養呼應說明：透用班級常規訓練以及教師多元之教學發展策略，培養孩子新環境適應所需之核心素養。

- 七、教材來源：自編

- 八、教學活動

單元名稱 (節數)	校訂階段 目標 (標號)	學習重點		學習目標	教學活動	教學資源	統整課程	評量方式	核心素養 (標號)
		學習內容 (標號)	學習表現 (標號)						
班級常規訓練 (2)	X	Bb- II -1	2b- II -1 2b- II -2	1.能更快速的適應班及環境與生活常規。 2.能與教師建立信任與	1.協助學生快速適應新學期新生活。 2.學助學生與同儕、教師建立良好	簡報 生活公約	綜合 語文	口頭 發表 實作	綜-E-C1 綜-E-C2

單元名稱 (節數)	校訂階段 目標 (標號)	學習重點		學習目標	教學活動	教學資源	統整課程	評量方式	核心素養 (標號)
		學習內容 (標號)	學習表現 (標號)						
				良好的師生關係。	的關係。				
寒假作業指導 (1)	X	Ab-III-1 Ab-III-2	1b-III-1	1.能於假期中完成寒假作業。 2.能將所學應用於日常生活中。 3.能複習、檢視自己所學是否內化。	1.協助學生作業習寫。 2.協助學生將所學於日常生活做應用。 3.能從中培養發展個人興趣。	簡報 寒假作業	綜合 語文 數學 藝術 自然	紙筆 作業 口頭 實作	綜-E-A3

九、其他

國立屏東大學附設實驗國民小學 107 學年度第一學期四年級彈性學習課程教學設計（運算思維）

課程設計編寫：李俊輝

- 一、課程主題：運算思維
- 二、教學週數：21 週
- 三、活動期間：107.8.30~108.1.18
- 四、課程設計理念：透過資訊素養課程及機器人課程，增進學生應用資訊科技解決問題之能力。
- 五、教學架構：

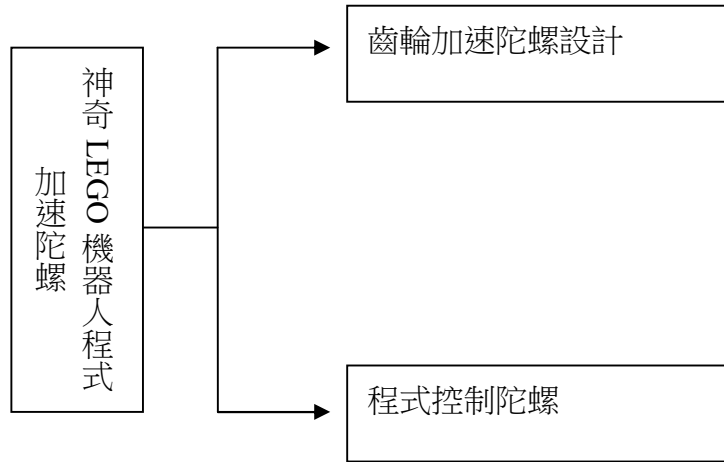

Word 2010  
學習 e 點通

我是文書高手

文書軟體應用和啟動、版面設定  
文字格式設定、插入圖片、段落對齊

樂

應用 Word 做各式各樣卡片  
文字藝術家、文字方塊、美工圖案

況我的功課表有創意

防守與擊球技巧表格應用和建立、表格和欄  
位調整

我的作文編排最棒

段落行距、間距和縮排設定  
項目符號和凸排、文繞圖應用

我會活用 SmartArt

SmartArt 建立、套用佈景主題  
新增圖案、項目、子階層，插入圖片

我的海報很炫

快取圖案應用、套用圖案樣式  
圖案重疊對齊、群組應用、列印文件

我的報告很精彩

設定分頁符號、套用標題樣式  
插入頁碼和分頁符號、目錄和封面

六、核心素養呼應說明：科-E-A2具備探索問題的能力，並能透過科技工具的體驗與實踐處理日常生活問題。科-E-A3 具備運用科技規劃與執行計畫的基本概念，並能應用於日常生活。達成各單元設定之核心素養。

七、教材來源：自編教材。

#### 八、教學活動

單元名稱 (節數)	校訂 階段 目標 (標 號)	學習重點		學習目標	教學活動	教學 策略	統整 課程	評量 方式	核心 素養 (標號)
		學習內 容 (標號)	學習表現 (標號)						
1 第一章 我是文書高 手	X	資T-III-2	資t-III-2 資t-III-3	➤ 啟發學生 Word 文 書軟體學習動機 和興趣。	1.文書軟體的應用和啟動 2.開新檔、範例檔、版面設定 3.文字格式設定	講述 實作	X	1.口頭問 答 2.操作練 習 3.學習評 量	科-E-A2
2 第一章 我是文書高 手	X	資T-III-2	資t-III-2 資t-III-3	➤ 使學生具備文書 編輯、處理能力， 並活用各項功能。	3.插入圖片、段落對齊設定 4.儲存檔案、復原和取消 5.英打大小寫進階【字例練習】	講述 實作	X	1.口頭問 答 2.操作練 習 3.學習評 量	科-E-A2
3 第二章	X	資T-III-2	資t-III-2 資t-III-3	➤ 從做中學，教導學 生製作卡片、表	1.應用 Word 做各式各樣卡片	講述 實作	X	1.口頭問	科-E-A2

單元名稱 (節數)	校訂 階段 目標 (標 號)	學習重點		學習目標	教學活動	教學 策略	統整 課程	評量 方式	核心 素養 (標號)
		學習內 容 (標號)	學習表現 (標號)						
我是卡片小 達人				格、海報、報告 等，活學活用於日 常生活中。 ➤ 教導學生靈活應 用美工圖案，做出 圖文並茂的文件。	2.設定卡片背景 3.插入文字藝術師			答 2.操作練 習 3.學習評 量	
4 第二章 我是卡片小 達人	X	資T-III-2	資t-III-2 資t-III-3	➤ 從做中學，教導學 生製作卡片、表 格、海報、報告 等，活學活用於日 常生活中。 ➤ 教導學生靈活應 用美工圖案，做出 圖文並茂的文件。	4.文字方塊 5.連結微軟網站、插入美工圖案	講述 實作	X	1.口頭問 答 2.操作練 習 3.學習評 量	科-E-A2
5 第三章 我的功課表 有創意	X	資T-III-2	資t-III-2 資t-III-3	➤ 教導學生釘選程 式和建立捷徑，快 速啟動程式。	1.表格應用和建立 2.表格和欄位調整	講述 實作	X	1.口頭問 答 2.操作練 習 3.學習評 量	科-E-A2
6 第三章	X	資T-III-2	資t-III-2	➤ 從做中學，教導學	3.列和欄寬調整	講述	X	1.口頭問	科-E-A2

單元名稱 (節數)	校訂 階段 目標 (標 號)	學習重點		學習目標	教學活動	教學 策略	統整 課程	評量 方式	核心 素養 (標號)
		學習內 容 (標號)	學習表現 (標號)						
			資t-III-3	生製作卡片、表格、海報、報告等，活學活用於日常生活中。	4.儲存格調整、合併	實作		答 2.操作練習 3.學習評量	
7 第三章 我的功課表 有創意	X	資T-III-2	資t-III-2 資t-III-3	<ul style="list-style-type: none"> <li>➤ 從做中學，教導學生製作卡片、表格、海報、報告等，活學活用於日常生活中。</li> <li>➤ 教導學生靈活應用美工圖案，做出圖文並茂的文件。</li> </ul>	5.加框線和對角線 6.標題和背景美化	講述 實作	X	1.口頭問答 2.操作練習 3.學習評量	科-E-A2
8 第四章 我的作文編 排 最棒	X	資T-III-2	資t-III-2 資t-III-3	<ul style="list-style-type: none"> <li>➤ 從做中學，教導學生製作卡片、表格、海報、報告等，活學活用於日常生活中。</li> <li>➤</li> </ul>	1.認識段落 2.段落行距和間距設定 3.段落的縮排設定、左右對齊	講述 實作	X	1.口頭問答 2.操作練習 3.學習評量	科-E-A2
9 第四章	X	資T-III-2	資t-III-2 資t-III-3	<ul style="list-style-type: none"> <li>➤ 從做中學，教導學生製作卡片、表</li> </ul>	4.項目符號和凸排 5.文繞圖的應用	講述 實作	X	1.口頭問答	科-E-A2

單元名稱 (節數)	校訂 階段 目標 (標 號)	學習重點		學習目標	教學活動	教學 策略	統整 課程	評量 方式	核心 素養 (標號)
		學習內 容 (標號)	學習表現 (標號)						
我的作文編 排 最棒				格、海報、報告 等，活學活用於日 常生活中。 ➤				2.操作練 習 3.學習評 量	
10 第五章 我會活用 SmartArt	X	資T-III-2	資t-III-2 資t-III-3	➤ 從做中學，教導學 生製作卡片、表 格、海報、報告 等，活學活用於日 常生活中。 ➤ 教導學生靈活應用 美工圖案，做出圖文 並茂的文件。	1.SmartArt 的應用和建立 2.套用佈景主題色彩	講述 實作	X	1.口頭問 答 2.操作練 習 3.學習評 量	科-E-A2
11 第五章 我會活用 SmartArt	X	資T-III-2	資t-III-2 資t-III-3	➤ 從做中學，教導學 生製作卡片、表 格、海報、報告 等，活學活用於日 常生活中。 ➤ 教導學生靈活應用 美工圖案，做出圖文 並茂的文件。	3.新增圖案、和項目符號 4.新增子階層	講述 實作	X	1.口頭問 答 2.操作練 習 3.學習評 量口語 表達 分組討 論 實作表	科-E-A2



單元名稱 (節數)	校訂 階段 目標 (標 號)	學習重點		學習目標	教學活動	教學 策略	統整 課程	評量 方式	核心 素養 (標號)
		學習內 容 (標號)	學習表現 (標號)						
								現	
12 第五章 我會活用 SmartArt	X	資T-III-2	資t-III-2 資t-III-3	<ul style="list-style-type: none"> <li>➤ 從做中學，教導學生製作卡片、表格、海報、報告等，活學活用於日常生活中。</li> <li>➤ 教導學生靈活應用美工圖案，做出圖文並茂的文件。</li> </ul>	5.圖文並茂的 SmartArt (插入圖片)	講述 實作	X	1.口頭問答 2.操作練習 3.學習評量	科-E-A2
13 第六章 我的海報很 炫	X	資T-III-2	資t-III-2 資t-III-3	<ul style="list-style-type: none"> <li>➤ 從做中學，教導學生製作卡片、表格、海報、報告等，活學活用於日常生活中。</li> </ul>	1.快取圖案的應用和插入 2.新增文字和置中對齊	講述 實作	X		科-E-A2
14 第六章 我的海報很 炫	X	資T-III-2	資t-III-2 資t-III-3	<ul style="list-style-type: none"> <li>➤ 從做中學，教導學生製作卡片、表格、海報、報告等，活學活用於日常生活中。</li> <li>➤ 教導學生靈活應用美工圖案，做出圖文並茂的文件。</li> </ul>	3.套用圖案樣式 4.圖案重疊和對齊	講述 實作	X	1.口頭問答 2.操作練習 3.學習評量	科-E-A2

單元名稱 (節數)	校訂 階段 目標 (標 號)	學習重點		學習目標	教學活動	教學 策略	統整 課程	評量 方式	核心 素養 (標號)
		學習內 容 (標號)	學習表現 (標號)						
15 第六章 我的海報很 炫	X	資T-III-2	資t-III-2 資t-III-3	<ul style="list-style-type: none"> <li>➤ 從做中學，教導學生製作卡片、表格、海報、報告等，活學活用於日常生活中。</li> <li>➤ 教導學生靈活應用美工圖案，做出圖文並茂的文件。</li> </ul>	5.應用表格排列圖片、群組應用 6.列印文件（大張海報）	講述 實作	X	1.口頭問 答 2.操作練 習 3.學習評 量	科-E-A2
16 第七章 我的報告很 精彩	X	資T-III-2	資t-III-2 資t-III-3	<ul style="list-style-type: none"> <li>➤ 教導學生善用網路資源，豐富文件內容。</li> <li>➤ 落實資訊教育生活化，提昇學生資訊應用能力。</li> </ul>	1.Word 是寫報告的好幫手 2.開啟範例檔、設定分頁符號 3.套用標題樣式 4.插入頁碼和分頁符號	講述 實作	X	1.口頭問 答 2.操作練 習 3.學習評 量	科-E-A2
17 第七章 我的報告很 精彩	X	資T-III-2	資t-III-2 資t-III-3	<ul style="list-style-type: none"> <li>➤ 教導學生善用網路資源，豐富文件內容。</li> <li>➤ 落實資訊教育生活化，提昇學生資訊應用能力。</li> </ul>	5.建立目錄和封面、檢視文件版 面	講述 實作	X	1.口頭問 答 2.操作練 習 3.學習評 量	科-E-A2

單元名稱 (節數)	校訂 階段 目標 (標 號)	學習重點		學習目標	教學活動	教學 策略	統整 課程	評量 方式	核心 素養 (標號)
		學習內 容 (標號)	學習表現 (標號)						
18 第七章 我的報告很 精彩	X	資T-III-2	資t-III-2 資t-III-3	<ul style="list-style-type: none"> <li>➤ 教導學生善用網路資源，豐富文件內容。</li> <li>➤ 落實資訊教育生活化，提昇學生資訊應用能力。</li> </ul>	6.色彩校正和圖片裁剪 7.善用網路查詢資料	講述 實作	X	1.口頭問答 2.操作練習 3.學習評量	科-E-A2
19 LEGO 機器 人程式加 速陀螺	X	資t-III-3	資A-III-2 資P-III-2	➤ 透過積木運用齒數關係設計出加速陀螺。	➤ 透過 LEGO 積木與運用齒輪設計出加速陀螺結構	講述 討論 實作	數學 自然	1.口頭問答 2.操作練習 3.學習評量	科-E-A3
20 LEGO 機器 人程式加 速陀螺	X	資t-III-3	資A-III-2 資P-III-2	➤ 透過積木了解不同齒數比的關係。	➤ 透過 LEGO 積木了解不同齒數比的加速陀螺與實作	講述 討論 實作 分享	數學 自然	1.參與態度 2.操作練習 3.實作評量	科-E-A3
21 LEGO 機器 人程式加	X	資t-III-3	資A-III-2 資P-III-2	運用程式能夠透過積木與馬達做出程式加	➤ 透過 LEGO 積木馬達與程式撰寫，讓加速陀螺動起來	講述 討論	數學 自然	1.參與態	科-E-A3

單元名稱 (節數)	校訂 階段 目標 (標 號)	學習重點		學習目標	教學活動	教學 策略	統整 課程	評量 方式	核心 素養 (標號)
		學習內 容 (標號)	學習表現 (標號)						
速陀螺				速陀螺		實作 分享		度 2.操作練習 3. 實作 評量	

九、其他

國立屏東大學附設實驗國民小學 107 學年度第一學期四年級作文教學活動及篇數一覽表

設計者：李家蕙、楊雅惠、張毓哲、邱小玲

項別	週次	篇數	配合單元	文體	教學主題	節數	教學重點	學習表現 (標號)
命題作文	五	1	四、藍色海洋大軍	應用文	寫給海的一封信	2	練習書信的寫法，並結合對海洋的理解，尋找相關資料，再整理出自己的想法。	6-II-6
	九	2	七、收藏秋天	記敘文	美麗的校園	2	利用擬人法，將校園的景物活化，用描寫「人」的方式來表達，讓校園更生動活潑。	6-II-2
	十七	3	十二、圓夢之旅	記敘文	我的圓夢計畫	2	透過 <u>椰油國小</u> 的小朋友圓夢的經驗，引導學生訂出自己的目標，還有實現的方式，最後寫出需要的協助。	6-II-6
分布練習	1. 日記撰寫	每週利用直行簿讓孩子練習生活點滴的分享。						6-II-8
	2. 國語日報(週刊)文章	配合課程，進行國語日報(週刊)文章賞析。						6-II-2
	3. 造句練習	每週配合教學進度，於課堂上進行造句練習。						6-II-1

依據 103 年 8 月份課發會決議，請老師們依據下列原則指導作文教學。

- 1、配合課文或習作，於課堂上指導作文賞析、寫作。
- 2、依教育部規定，中高年級每學期作文篇數 4~6 篇。本校因中高年級皆利用聯絡簿或日記本進行日記教學，此部分呈現作文篇數為高年級：4 篇/每學期；中年級：3 篇/每學期。



國立屏東大學附設實驗國民小學 107 學年度第一學期五年級學校重要行事及課程進度

週次	日期	學校重要行事	語文③			數學④ (康軒)	社會③ (康軒)	自然科學③ (康軒)	藝術③ (翰林)		健康與體育③ (康軒)		綜合活動② (康軒)	彈性/校訂課程⑥ (社團①說明於下方)				
			國語⑤ (南一)	本土語①					英語② (翰林 Dino on the Go!)	視覺	音樂	健康①		體育②	統整探究② (自編)	運算思維① (松崗)	補救教學① (自編)	其他① (自編)
				閩 (康軒)	客 (康軒)													
一	8/30   9/2	◇ 30 開學日	第一課 做人做事做長久	一、行 行出 狀元 1.阿 和人人褒	(一) 莊頭 个阿 婆	Prepara tion Wee k	一、乘 法和 除法	1-1 臺 灣我 的家	1-1-1 太陽 的光 和熱 1-1-2 陽光 和影 子	課程說 明	傳統鑼 鼓 (一)	二、安 全新 生活 1.事 故傷 害放 大鏡	立定跳 遠 一分鐘 仰臥 起坐	1-1 新 想法 新嘗 試	小實驗 大發 現：知 己知 彼	ppt 簡 報技 巧	一、乘 法和 除法	班級輔 導
			生涯 家政		性平		性平 生涯 人權	海洋	環境 天文		生涯		性平	自由研 究		性平 生涯 人權		
二	9/3   9/9		第二課 孔雀 錯了	一、行 行出 狀元 1.阿 和人人褒	(一) 莊頭 个阿 婆	Starter Unit	一、乘 法和 除法	1-2 臺 灣的 經度 與緯 度	1-2-1 太陽 在哪 裡	校慶海 報欣 賞	傳統鑼 鼓 (二)	二、安 全新 生活 1.事 故傷 害放 大鏡	坐姿體 前彎 800 公 尺	1-1 新 想法 新嘗 試	小實驗 大發 現：知 己知 彼	ppt 簡 報技 巧	一、乘 法和 除法	班級輔 導
			生涯 家政 人權		性平		性平 生涯	海洋	環境 天文		生涯		性平	自由研 究		性平 生涯		
三	9/10   9/16		第三課 折箭	一、行 行出 狀元 1.阿	(一) 莊頭 个阿 婆	Starter Unit	二、因 數與 倍數	1-2 臺 灣的 經度 與緯	1-2-2 記錄 一天 中太	梵谷的 故事	傳統鑼 鼓 (三)	二、安 全新 生活 2.平安	游泳教 學	1-2 走 出自 己的 路	小實驗 大發 現：知 己	ppt 簡 報技 巧	二、因 數與 倍數	班級輔 導

國立屏東大學附設實驗國民小學 107 學年度第一學期五年級學校重要行事及課程進度

週次	日期	學校重要行事	語文⑧			數學④ (康軒)	社會③ (康軒)	自然科學③ (康軒)	藝術③ (翰林)		健康與體育③ (康軒)		綜合活動② (康軒)	彈性/校訂課程⑥ (社團①說明於下方)				
			國語⑤ (南一)	本土語①					英語② (翰林 Dino on the Go!)	視覺	音樂	健康①		體育②	統整探究② (自編)	運算思維① (松崗)	補救教學① (自編)	其他① (自編)
				閩 (康軒)	客 (康軒)													
				和人人褒			度	陽的位置			去郊遊		知彼					
			生涯家政		性平家政		性平生涯	海洋	環境天文		生涯		性平	自由研究		性平生涯		
四	9/17   9/23		第四課服務人群	一、行行出狀元 2.阿伯欲賣餅	(二) 人有當多種	Starter Unit	二、因數與倍數	2-1 臺灣的地形	1-2-3 不同季節的太陽位置 1-3-1 太陽和我們的生活	梵谷的故事	傳統鑼鼓(四)	二、安全新生活 2.平安去郊遊	游泳教學	二、人際跑跳碰 2-1 人格特質大不同	小實驗大發現：紙上談兵 I	簡報技巧(補救)	二、因數與倍數	校慶活動
				生涯人權		性平		生涯	環境資訊	環境天文		生涯			性平	自由研究		生涯
五	9/24   9/30	◇ 24 中秋節放假	語文天地一	一、行行出狀元 2.阿伯欲賣餅	(二) 人有當多種	Unit 1: How's the Weather?	三、擴分、約分和通分	2-2 臺灣的氣候	2-1-1 植物體內水的移動	梵谷的故事	鄉土音樂(一)	二、安全新生活 3.家庭休閒活動日	游泳教學	教師節感恩活動	小實驗大發現：紙上談兵 I	景點海報製作 1	三、擴分、約分和通分	校慶活動



國立屏東大學附設實驗國民小學 107 學年度第一學期五年級學校重要行事及課程進度

週次	日期	學校重要行事	語文③			數學④ (康軒)	社會③ (康軒)	自然科學③ (康軒)	藝術③ (翰林)		健康與體育③ (康軒)		綜合活動② (康軒)	彈性/校訂課程⑥ (社團①說明於下方)				
			國語⑤ (南一)	本土語①					英語② (翰林 Dino on the Go!)	視覺	音樂	健康①		體育②	統整探究② (自編)	運算思維① (松崗)	補救教學① (自編)	其他① (自編)
				閩 (康軒)	客 (康軒)													
					性平 生涯 人權	環境 資訊	環境		家庭				自由研究		性平 生涯 人權			
六	10/1   10/7		第五課 海洋 印象	一、行 行出 狀元 2.阿 伯欲 賣餅	(二) 人有 當種	Unit 1: How 's the Weat her?	三、擴 分、 約分 和通 分	2-3 臺 灣的 河川 與海 岸	2-1-2 多功 能的 根 2-1-3 多功 能的 莖	神秘的 自畫 像	鄉土音 樂 (二)	二、安 全新 生活 3.家 庭休 閒活 動日	游泳教 學	2-1 人 格特 質大 不同	閱讀教 育： 悠遊 閱讀	景點海 報製 作 1	三、擴 分、 約分 和通 分	校慶活 動
			海洋 環境		性平		性平 生涯 人權	環境 海洋	環境		家庭		性平 家政			性平 生涯 人權		
七	10/8   10/14	◇ 10 國 慶日	第六課 護送 螃蟹 過馬 路	一、行 行出 狀元 2.阿 伯欲 賣餅	單元活 動 (一)	Unit 1: How 's the Weat her?	四、多 邊形 與扇 形	2-3 臺 灣的 河川 與海 岸	2-1-4 多功 能的 葉 2-2-1 花果 實和 種子的 功能	神秘的 自畫 像	鄉土音 樂 (三)	四、做 自己 愛自 己 1.獨 特的 自己	游泳教 學	2-2 相 處有 策略	守著星 空守 著你 ：認 識太 陽星	景點海 報製 作 1	四、多 邊形 與扇 形	校慶活 動

國立屏東大學附設實驗國民小學 107 學年度第一學期五年級學校重要行事及課程進度

週次	日期	學校重要行事	語文⑧			數學④ (康軒)	社會③ (康軒)	自然科學③ (康軒)	藝術③ (翰林)		健康與體育③ (康軒)		綜合活動② (康軒)	彈性/校訂課程⑥ (社團①說明於下方)				
			國語⑤ (南一)	本土語①					英語② (翰林 Dino on the Go!)	視覺	音樂	健康①		體育②	統整探究② (自編)	運算思維① (松崗)	補救教學① (自編)	其他① (自編)
				閩 (康軒)	客 (康軒)													
八	10/15   10/21	◇ 17-18 第一次定期評量	第七課 海洋朝聖者	二、臺灣真正好 3.公園	(三) 寒(冷)著了	Unit 2: Where Are You Going?	四、多邊形與扇形	3-1 社會規範面觀	2-2-2 植物的繁殖方式	神秘的自畫像	鄉土音樂(四)	四、做自己愛自己 1.獨特的自己	校運會練習	2-3 互動有妙招	守著星空守著你：認識太陽星	景點海報製作(補救)	四、多邊形與扇形	校慶活動
			亮點 海洋生涯		生涯		性平生涯	人權	環境		家庭			天文		性平生涯		
九	10/22   10/28	◇	語文天地二	二、臺灣真正好 3.公園	(三) 寒(冷)著了	Unit 2: Where Are You Going?	五、異分母分數的加減	3-1 社會規範面觀	2-2-3 蕨類植物的繁殖方式 2-3-1 選擇分類標準將植物分類	3D 立體風景	合唱(一)	四、做自己愛自己 1.獨特的自己	跳高有妙招	2-3 互動有妙招	閱讀教育：悠遊閱讀	運算思維：海霸王桌遊	五、異分母分數的加減	校慶活動

國立屏東大學附設實驗國民小學 107 學年度第一學期五年級學校重要行事及課程進度

週次	日期	學校重要行事	語文③			數學④ (康軒)	社會③ (康軒)	自然科學③ (康軒)	藝術③ (翰林)		健康與體育③ (康軒)		綜合活動② (康軒)	彈性/校訂課程⑥ (社團①說明於下方)				
			國語⑤ (南一)	本土語①					英語② (翰林 Dino on the Go!)	視覺	音樂	健康①		體育②	統整探究② (自編)	運算思維① (松崗)	補救教學① (自編)	其他① (自編)
				閩 (康軒)	客 (康軒)													
十	10/29   11/4	◇	〈閱讀列車〉 鬼頭刀	二、臺灣真正好 3.公園	(三) 寒(冷) 著了	Unit 2: Where Are You Going? Review 1	五、異分母分數的加減	3-2 法律你我他	2-3-1 選擇分類標準將植物分類	3D 立體風景	合唱(二)	四、做自己愛自己 2.珍愛自己	校運會練習	三、尊重心關懷情 3-1 美食無國界	閱讀教育：紙上談兵 II	運算思維：海霸王遊	五、異分母分數的加減	校慶活動
			海洋環境生涯		生涯		性平生涯	人權性平	環境		性平			人權海洋			性平生涯	
十一	11/5   11/11	◇	第八課美，是一種感動	二、臺灣真正好 4.臺灣風景上蓋讚	單元活動(二)	Unit 3: How Many Lions Are There?	六、整數四則運算	3-2 法律你我他	3-1-1 物質的溶解現象	3D 立體風景	合唱(三)	四、做自己愛自己 2.珍愛自己	跑跳變化多	3-2 文化你我他	閱讀教育：紙上談兵 II	運算思維：海霸王遊	六、整數四則運算	校慶活動
			環境家政資訊		家政		性平生涯家政	人權性平	家庭		性別			人權海洋			性平生涯家政	

國立屏東大學附設實驗國民小學 107 學年度第一學期五年級學校重要行事及課程進度

週次	日期	學校重要行事	語文③			數學④ (康軒)	社會③ (康軒)	自然科學③ (康軒)	藝術③ (翰林)		健康與體育③ (康軒)		綜合活動② (康軒)	彈性/校訂課程⑥ (社團①說明於下方)				
			國語⑤ (南一)	本土語①					英語② (翰林 Dino on the Go!)	視覺	音樂	健康①		體育②	統整探究② (自編)	運算思維① (松崗)	補救教學① (自編)	其他① (自編)
				閩 (康軒)	客 (康軒)													
十二	11/12   11/18	◇	第九課 尋找藝術精靈	二、臺灣真正好 4.臺灣風景上蓋讚	(四)阿爸个旅行計劃	Unit 3: How Many Lions Are There?	六、整數四則運算	4-1 權利人人享	3-2-1 各種水溶液的酸鹼性	3D 立體風景	合唱 (四)	四、做自己愛自己 2.珍愛自己	校運會練習	3-3 讓愛傳出去	守著星空 守著你：惑星~讓我來揭開你的神秘面紗吧	運算思維：海霸桌遊	六、整數四則運算	校慶活動
			環境 家政		家政		性平 生涯 家政	人權	家庭 環境		性平		性平 海洋	天文		性平 生涯 家政		
十三	11/19   11/25	◇	第十課 維也納音樂家的故居	二、臺灣真正好 4.臺灣風景上蓋讚	(四)阿爸个旅行計劃	Unit 3: How Many Lions Are There?	七、面積	4-2 義務人人有	3-2-2 自製指示劑檢驗水溶液的酸鹼性	校慶道具製作	合奏 (一)	四、做自己愛自己 2.珍愛自己	接力大贏家	3-3 讓愛傳出去	守著星空 守著你：惑星~讓我來揭開你的神秘	運算思維：海霸桌遊	七、面積	校慶活動

國立屏東大學附設實驗國民小學 107 學年度第一學期五年級學校重要行事及課程進度

週次	日期	學校重要行事	語文③			數學④ (康軒)	社會③ (康軒)	自然科學③ (康軒)	藝術③ (翰林)		健康與體育③ (康軒)		綜合活動② (康軒)	彈性/校訂課程⑥ (社團①說明於下方)				
			國語⑤ (南一)	本土語①					英語② (翰林 Dino on the Go!)	視覺	音樂	健康①		體育②	統整探究② (自編)	運算思維① (松崗)	補救教學① (自編)	其他① (自編)
				閩 (康軒)	客 (康軒)													
			環境家政		家政	性平生涯	人權	家庭環境		性平環境		性平人權	面紗吧					
十四	11/26   12/2	◇ 27-28 第二次定期評量 ◇ 11/26-12/15 廣達游於藝「擁抱梵谷~探索生命的調色盤」展覽	第十一課讀信的藍衣女子	二、臺灣真正好 4.臺灣風景上蓋讚	(四) 阿爸個旅行計劃	Unit 4: What's Wrong?	七、面積	4-2 義務人人有	3-2-2 自製指示劑檢驗水溶液的酸鹼性 3-2-3 酸與鹼的作用	校慶道具製作	合奏(二)	四、做自己愛自己 2.珍愛自己	校運會練習	四、環境守護者 4-1 大自然受傷了	小實驗大發現：運籌帷幄	運算思維：海霸王桌遊	七、面積	校慶活動
		亮點家政生涯		家政	性平生涯	人權	環境		性平環境		環境海洋	自由研究	性平生涯					
十五	12/3   12/9	◇ 4「擁抱梵谷~探索生	語文天地三	三、歡喜過年 5.正月	(五) 臺灣個名產	Unit 4: What's Wro	八、時間的乘除	5-1 史前文化	3-3-1 測試水溶液的	校慶道具製作	合奏(三)	六、健康防護罩 1.當心	穩紮穩打	4-1 大自然受傷了	小實驗大發現：運籌	KODU 遊戲設	八、時間的乘除	校慶活動

國立屏東大學附設實驗國民小學 107 學年度第一學期五年級學校重要行事及課程進度

週次	日期	學校重要行事	語文③			數學④ (康軒)	社會③ (康軒)	自然科學③ (康軒)	藝術③ (翰林)		健康與體育③ (康軒)		綜合活動② (康軒)	彈性/校訂課程⑥ (社團①說明於下方)				
			國語⑤ (南一)	本土語①					英語② (翰林 Dino on the Go!)	視覺	音樂	健康①		體育②	統整探究② (自編)	運算思維① (松崗)	補救教學① (自編)	其他① (自編)
				閩 (康軒)	客 (康軒)													
		命的調色盤」聯合開幕		調		ng?			導電性					帷幄	計：賽車篇			
					家政		性平生涯	人權	家庭環境		性平環境		環境海洋	自由研究		性平生涯		
十六	12/10   12/16	◇ 15 校慶	第十二課耶誕禮物	三、歡喜過年 5. 正月調	(五) 臺灣個名產	Unit 4: What's Wrong? Review 2	八、時間的乘除	5-2 原住民族文化	4-1-1 力對物體的影響	開一家餐廳	合奏(四)	六、健康防護罩 1. 當心傳染病	校運會練習	4-2 綠色生活達人	閱讀教育：悠遊閱讀	KODU 遊戲設計：賽車篇	八、時間的乘除	校慶活動
			環境家政		家政		性平生涯	人權 家政 海洋	資訊		性平環境			海洋家庭			性平生涯	
十七	12/17   12/23	◇ 22 元旦彈性放假補課	第十三課漫遊詩情	三、歡喜過年 5. 正月調	(五) 臺灣個名產	Festivals: Christmas	九、小數的加減	5-2 原住民族文化	4-1-2 怎樣測量力的大小	開一家餐廳	音樂欣賞(一)	六、健康防護罩 2. 醫療服務觀測站	樂樂棒球	4-2 綠色生活達人	性別教育：性別平等宣導	KODU 遊戲設計：賽車篇	九、小數的加減	班級輔導
			環境家政		家政	國際	性平人權	人權 家政	資訊		人權環境			環境	性平人權		性平人權	

國立屏東大學附設實驗國民小學 107 學年度第一學期五年級學校重要行事及課程進度

週次	日期	學校重要行事	語文③			數學④ (康軒)	社會③ (康軒)	自然科學③ (康軒)	藝術③ (翰林)		健康與體育③ (康軒)		綜合活動② (康軒)	彈性/校訂課程⑥ (社團①說明於下方)				
			國語⑤ (南一)	本土語①					英語② (翰林 Dino on the Go!)	視覺	音樂	健康①		體育②	統整探究② (自編)	運算思維① (松崗)	補救教學① (自編)	其他① (自編)
				閩 (康軒)	客 (康軒)													
						海洋							家庭					
十八	12/24   12/30	◇	第十四課我的書齋	三、歡喜過年5.正月調	單元活動(三)	Festival: Christmas	九、小數的加減	6-1 海上來的紅毛人	4-1-3 力的方向性 4-2-1 怎樣比較快慢	開一家餐廳	音樂欣賞(二)	六、健康防護罩 2.醫療服務觀測站	踢毬樂趣多	五、化解環境危機 5-1 颱風地震應變通	性別教育：性別平等宣導	KODU 遊戲設計：賽車篇	九、小數的加減	班級輔導
			環境家政		環境	國際	性平人權	人權	資訊		人權環境		性平海洋	性平人權家庭		性平人權		
十九	12/31   1/6	◇ 12/31 元旦彈性放假	語文天地四	俗語、歡喜來過年一一二九暝	童謠	Culture: Wonders of the World	十、柱體、錐體和球	6-1 海上來的紅毛人	4-2-2 速度比一比 4-3-1 物體的運動與摩擦力	開一家餐廳	音樂欣賞(三)	六、健康防護罩 3.就醫有一套	樂樂棒球	5-1 颱風地震應變通	性別教育：家暴防治	KODU 遊戲設計：賽車篇	十、柱體、錐體和球	班級輔導
					性平	國際	性平生涯	人權	資訊		人權		性平海洋	家暴人權		性平生涯		

國立屏東大學附設實驗國民小學 107 學年度第一學期五年級學校重要行事及課程進度

週次	日期	學校重要行事	語文③			數學④ (康軒)	社會③ (康軒)	自然科學③ (康軒)	藝術③ (翰林)		健康與體育③ (康軒)		綜合活動② (康軒)	彈性/校訂課程⑥ (社團①說明於下方)				
			國語⑤ (南一)	本土語①					英語② (翰林 Dino on the Go!)	視覺	音樂	健康①		體育②	統整探究② (自編)	運算思維① (松崗)	補救教學① (自編)	其他① (自編)
				閩 (康軒)	客 (康軒)													
二十	1/7   1/13	◇	〈閱讀列車〉 秋雨	古詩吟 唱一金 縷衣、 閩南語 歌欣賞— 一天燈	俗諺 音標練習 總評量	Culture : Wonders of the World	十、柱 體、錐 體和球	6-2 鄭 氏時代 的經營	4-3-2 摩擦力的 應用	新年剪 紙	音樂欣 賞(四)	六、健 康防 護罩 3.就醫 有一套	足下乾 坤	5-2 火 災意 外慎 因應	閱讀教 育： 悠遊 閱讀	KODU 遊戲 設計： 賽車篇 (補救 教學)	十、柱 體、錐 體和球	班級輔 導
			環境 家政			國際	性平 生涯	人權	資訊		人權		性平 海洋	閱讀		性平 生涯		
二十一	1/14   1/20	◇ 15-16 第三次定 期評量 ◇ 18 休 業式	總複習	總複習	總複習	總複習	總複習	總複習	總複習	總複習	總複習	總複習	總複習	總複習	性別教 育： 性侵 害防 治	總複習	總複習	班級輔 導
							性平 生涯		生涯		生涯				性侵 人權		性平 生涯	

註：彈性/校訂課程⑥包含統整探究②、運算思維①、社團①、補救教學①、其他①，社團為混齡課程，課程設計附於後。



國立屏東大學附設實驗國民小學 107 學年度第一學期五年級法定課程納入課程計畫實施表

法定課程	納入課程規劃實施情形 (請視實際情形自行增列，內容須與各年級彈性學習節數或領域課程計畫相符)						備註
	年級	學期	彈性或領域別	主題名稱	週次	節數	
家庭教育課程	五	上	彈性	性別教育-性別平等宣導 性別教育-家暴防治	17,18, 19	6	1.每學年應在正式課程外實施4小時以上家庭教育課程及活動 2.國小6節課
		下					
	全校	上					
		下					
性別平等教育	五	上	彈性	性別教育-性別平等宣導 性別教育-家暴防治	17,18, 19	6	1.除將性別平等教育融入課程外，每學期應實施性別平等教育相關課程或活動至少4小時 2.國小6節課
		下					
	全校	上					
		下					
家庭暴力防治課程	五	上	彈性	性別教育-性別平等宣導 性別教育-家暴防治	17,18, 19	6	1.每學年應有4小時以上之家庭暴力防治課程 2.國小6節課
		下					
	全校	上					
		下					
性侵害犯罪防治課程	五	上	彈性	性別教育-性別平等宣導 性別教育-性侵害防治	17,18, 21	6	1.每學年應至少有4小時以上之性侵害防治教育課程 2.國小6節課
		下					
	全校	上					
		下					
環境教育	五	上	國語  社會	第五課海洋印象 第六課護送螃蟹過馬路 閱讀列車鬼頭刀 2-1 臺灣的地形	4,6,7, 10	4	1.每學年應進行環境教育教學至少4小時 2.國小6節課

法定課程	納入課程規劃實施情形 (請視實際情形自行增列，內容須與各年級彈性學習節數或領域課程計畫相符)						備註
	年級	學期	彈性或領域別	主題名稱	週次	節數	
		下					
	全校	上					
		下					

備註：1.請填寫年級納入法定課程之規劃情形。

2.其他必須融入教學之法定課程請列入教學計畫中。

3.請依據法定時(節)數規劃上、下學期之節數。

4.可依據其同質性規劃複合式課程(如課程中同時包含家庭教育課程及家庭暴力防治課程、性侵害犯罪防治課程與性別平等教育課程)，若是以宣導或活動的方式進行，實施時數應不超過法定時數的一半(3節)。

國立屏東大學附設實驗國民小學 107 學年度第一學期五年級課程節數統計表

領域學習 /彈性學習 課程	領域學習課程 (26)								彈性學習課程 (6)					
	語文 (8)			數學 (4)	社會 (3)	自然 (3)	藝術 與 人文 (3)	健康 與 體育 (3)	綜合 活動 (2)	運算 思維 (1)	統整 探究 (2)	社團 (1)	補救 教學 (1)	其他 (1)
	國語 (5)	本土 語 (1)	英語 (2)											
本學期實際 上課總節數	本學期實際上課總節數—領域學習課程 (512) 節，彈性學習課程 (124) 節，共 (636) 節													
學期節數	156			78	60	57	60	59	42	124				
	99	19	38							21	40	21	21	21
備註	本學期上課總日數 99 天													

國立屏東大學附設實驗國民小學 107 學年度第一學期五年級彈性學習課程架構表

類別	項目	課程名稱	節數	實施日期	備註	
A	運算思維	資訊、機器人	21	每週一節		
A	統整探究	閱讀教育	悠遊閱讀	8	10/5、10/26、 12/14、1/11	
			紙上談兵 II	4	11/2、11/9	
		守著星空守著你 (天文教育)	認識太陽星	4	10/12、10/19	
			惑星~讓我來揭開你的神秘面紗吧	4	11/16、11/23	
		小實驗大發現 (自由研究)	知己知彼	4	8/31、9/7、9/14	
			紙上談兵 I	4	9/21、9/28	
			運籌帷幄	4	11/30、12/7	
		性別教育(主題 活動)	性別平等宣導	4	12/21、12/28	
			家暴防制	2	1/4	
			性侵害防制	2	1/18	
B	社團	社團	21	每週一節		
D	補救教學	數學補救教學	21	每週一節		
D	其他	班級輔導	8	8/30、9/6、9/13、12/20、 12/27、1/3、1/10、1/17		
		班際體育交流	13	9/20-12/13 期間每週一 節		
合計		124 節				

國立屏東大學附設實驗國民小學 107 學年度第一學期五年級彈性學習課程教學設計（閱讀教育）

課程設計編寫：林惠龍、潘怡君、李俊毅、黃榆婷

- 一、課程主題：閱讀教育  
 二、教學週數：6 週，共 12 節  
 三、活動期間：107 年 10 月 5 日、10 月 26 日、11 月 2 日、11 月 9 日、12 月 14 日、1 月 11 日  
 四、課程設計理念：透過圖書館利用、閱讀素養、資訊素養課程，增進學生應用圖書資料之能力，提升學生閱讀能力與學習能力。  
 五、教學架構：

圖書資訊利用教育指標			五年級圖書資訊利用教育指標	單元名稱	學期	統整探索/領域	節數
圖 書 館 利 用	一	認識圖書館	圖 1-5 認識各類型圖書館	紙上談兵 II --認識圖書館的功能與種類	上	X	0.5
	二	圖書的結構與智慧財產權	圖 2-5 認識智慧財產權的基本觀念	紙上談兵 II --智慧財產權介紹	下	X	
	三	圖書的分類編目和排架	圖 3-5 運用索書號並協助排架	悠遊閱讀—認識索書號與排架方式	上下	X	1
	四	圖書的查詢與借閱	圖 4-5 檢索鄰近公共圖書館的館藏目錄及借閱電子書	悠遊閱讀—能檢索鄰近公共圖書館的館藏目錄及借閱電子書	下	語文	
	五	認識參考工具	圖 5-5 使用各類型參考工具	紙上談兵 II --認識參考工具與格式	上	自由研究	0.5
閱 讀 素 養	六	閱讀的策略	閱 1-5 有層次自我提問	悠遊閱讀— 1.進行有層次的自我提問教學。 2.各領域閱讀：國語日報或期刊文章	上下	語文	1
	七	閱讀各類型文本	閱 2-5 閱讀各類圖書（小說等）	悠遊閱讀-- 1. 語文類：書香列車 2. 文化類：國際教育~臺灣和越南的飲食文化面面觀。	上下	語文	6

圖書資訊利用教育指標		五年級圖書資訊利用教育指標		單元名稱	學期	統整探索/領域	節數
	八	閱讀的呈現	閱 3-5 剪輯整理資料	紙上談兵 II --初步檢視自由研究內容與架構之完整性。	上	運算思維 自由研究	1
資訊素養	九	多媒體與數位資源	資 1-5 查詢資料庫	紙上談兵 II -- 1. 資料庫簡介 2. 如何使用資料庫	上	運算思維 自由研究	1
	十	資訊利用	資 2-5 統整與評估資訊	紙上談兵 II --配合自由研究課程	上下	運算思維 自由研究	1

六、核心素養呼應說明：透過圖書館利用、閱讀素養、資訊素養課程，運用多元策略，達成各單元設定之核心素養。

七、教材來源：自編教材。

八、教學活動

單元名稱 (節數)	校訂階段 目標 (標號)	學習重點		學習目標	教學活動	教學資源	統整課程	評量方式	核心素養 (標號)
		學習內容 (標號)	學習表現 (標號)						
悠遊閱讀 (8)	圖 3-5 閱 1-5 閱 2-5	國 Ad-III -3	國 5-III-8 國 5-III-9 國 5-III-11	1.認識索書號與排架方式 2.能檢索鄰近公共圖書館的館藏目錄及借閱電子書 3.進行有層次自我提問 4.閱讀各類圖書	1.複習圖書分類與索書號並進行排架練習。 2.介紹「有層次的提問」策略內容與分類 3.學校書香列車閱讀教學(專書導讀、提問、討論) 4.自由閱讀	網路資源 共讀書籍 課文	語文	參與態度 口頭發表	國-E-C1
紙上談兵 II (4)	圖 1-5 圖 5-5 閱 3-5 資 1-5 資 2-5	自 INc-III -1	自 tr-III-1	1.認識圖書館的功能與種類 2.智慧財產權介紹 3.認識參考工具與格式 4.初步檢視自由研究內	1.各類型的公共圖書館介紹 2.複習圖書分類與索書號並進行排架練習。 3.介紹自由研究內容與架構之完整性。	網路資源	運算思維 自由研究	參與態度 口頭發表	自 E-A2 自 E-C2

單元 名稱 (節數)	校訂階段 目標 (標號)	學習重點		學習目標	教學活動	教學 資源	統整 課程	評量 方式	核心 素養 (標號)
		學習內容 (標號)	學習表現 (標號)						
				容與架構之完整性。 5.資料庫簡介及使用介紹 6.統整與評估資訊	4.資料庫簡介				

九、其他

課程設計編寫：林惠龍、潘怡君、李俊毅、黃榆婷

- 一、課程主題：守著星空守著你
- 二、教學週數：4 週，共 8 節
- 三、活動期間：107 年 10 月 12 日、10 月 19 日、11 月 16 日、11 月 23 日
- 四、課程設計理念：

星星、月亮、太陽，這些我們朗朗上口的日月星辰們，究竟我們對它們瞭解有多少呢？

看似簡單卻又複雜的太陽系，一直到今日，仍是我們極力想去探求的神祕世界。在人們現今所知中，太陽系的生成是先有太陽後，再帶出地球的存在，接著引動月球繞著地球轉，三者一體密不可分的相依關係，更是我們不可忽視的重要天文科學知識。照耀地球 50 億年的太陽，是地球源源不絕的能量提供者，它不僅能讓地球能呈現出諸多不同的風、雨與生命面貌之變化，更無私地給地球諸多生機。宇宙中像太陽這樣能自行發光、發熱的星體，地球上的我們皆稱其為「恆星」。「恆」星並非永恆，它一直不斷地上演著誕生、衰老、生病、死亡的過程，從有到無，再由無生有，就是整個宇宙皆依尋演進的重要規律。而什麼叫做「行星」呢？是指繞著恆星運行的天體，它本身還具有足夠大的質量而能使自身因為重力而成為圓球體，就像是我們居住的地球；最後，會受到行星的吸引而繞著行星運轉的星體，我們則稱它為衛星，就如同地球的守衛者-月球一般。

因此本單元課程之設計，擬結合康軒版五上「太陽與四季」單元活動及本校天文本位課程綱要，讓學童從認識自己最熟知的星體開始，接著更深入地探求我們最不可或缺的恆星~太陽、行星~地球、衛星~月球等，進一步探討其誕生與死亡的過程而串連至科學態度之養成，讓學童除了學習更深入認識我們的太陽系之外，也能察覺浩瀚無垠的星空奧妙而潛在地結合至自身之生活經驗裡，並強化學習宇宙天體之重要內在動機。



五、教學架構：

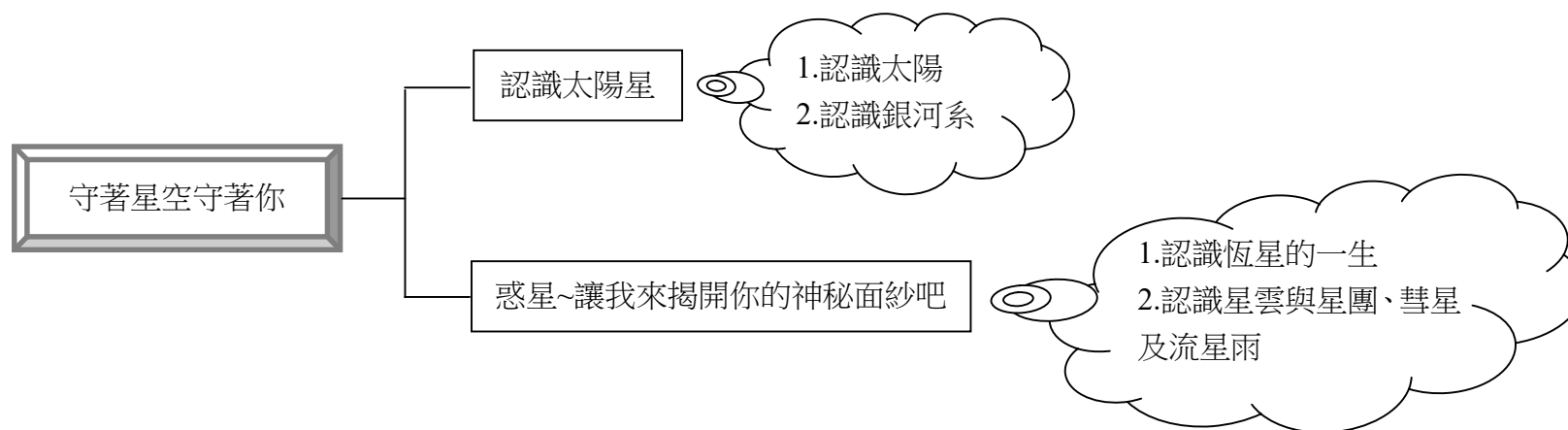

六、核心素養呼應說明：本課程引導學生透過觀察、探索活動認識太陽、太陽系及恆星；教師透過提問引導學生針對有興趣的活動持續探究，交付學生學習任務，促使學生保持好奇及想像，並發展觀察、紀錄大自然現象的能力；呼應「自-E-A1 能運用五官，敏銳的觀察周遭環境，保持好奇心、想像力持續探索自然。」。

七、教材來源：自編教材

八、教學活動

單元名稱 (節數)	校訂階段 目標 (標號)	學習重點		學習目標	教學活動	教學資源	統整課程	評量方式	核心素養 (標號)
		學習內容 (標號)	學習表現 (標號)						
認識太陽星 (4)	天 5-1	INc-III-15	tr-III-1	1.能認識太陽。 2.能認識銀河系。	1.認識太陽之特點及差異性，並找出其相關天文現象。 如：太陽子、日月食現象、極光、 2.結合生活經驗說出太陽之相關知識。	電腦 網路 簡報檔	語文 自然 資訊科技	口頭 發表 學習單	自-E-A1

單元名稱 (節數)	校訂階段 目標 (標號)	學習重點		學習目標	教學活動	教學資源	統整課程	評量方式	核心素養 (標號)
		學習內容 (標號)	學習表現 (標號)						
					3.認識太陽系之特點				
惑星~讓我來揭開你的神秘面紗吧! (4)	天 5-2	INc-III-14	ah-III-1	1.能知道恆星的一生。 2.能認識星雲與星團、彗星及流星雨。	1.認識恆星的一生。 2.認識星雲與星團、彗星及流星雨。	電腦 網路 簡報檔	語文 自然 資訊科技	口頭 發表 學習單	自-E-A1

九、其他

國立屏東大學附設實驗國民小學 107 學年度第一學期五年級彈性學習課程教學設計（自由研究）

課程設計編寫：林惠龍、潘怡君、李俊毅、黃榆婷

一、課程主題：小實驗大發現

二、教學週數：6 週，共 12 節

三、活動期間：107 年 9 月 7 日、9 月 14 日、9 月 21 日、9 月 28 日、11 月 30 日、12 月 7 日

四、課程設計理念：

（一）學校發展特色，持續發揚本校自由研究傳統，傳承薪火。

（二）培養『主動探索與研究』、『獨立思考與解決問題』等基本能力，藉以訓練兒童蒐集、整理、分類、比較、分析、整合資料等科學方法，以養成兒童主動學習的態度，獲得終身學習的能力。

五、教學架構：

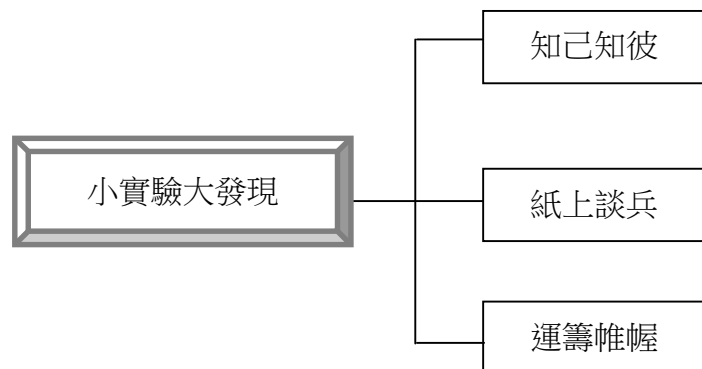

六、核心素養呼應說明：透過本校自由研究教學，訓練學生主動學習探究知識的態度，培養孩子終身學習之核心素養。

七、教材來源：自編

八、教學活動

單元名稱 (節數)	校訂階段 目標 (標號)	學習重點		學習目標	教學活動	教學資源	統整課程	評量方式	核心素養 (標號)
		學習內容 (標號)	學習表現 (標號)						
知己知彼 (4)	5-1-1	X	Pe-III-1	1.學生能了解實驗研究的架構與撰寫方式。	【知己知彼】 介紹實驗研究型的研究架構必須	電腦 投影機	自然 數學	學習態度 活動參與	X

單元名稱 (節數)	校訂階段 目標 (標號)	學習重點		學習目標	教學活動	教學資源	統整課程	評量方式	核心素養 (標號)
		學習內容 (標號)	學習表現 (標號)						
				2.學生能說出研究範本的優缺點，並提出改進方式。	包含研究動機、目的、器材、過程和方法、結果、討論及結論。	書面紙 白板筆			
紙上談兵 I (4)	5-1-2	X	Pa-III-2	3.依據興趣或生活經驗，學生找到適當的研究主題。 4.根據研究主題能列出研究架構、實驗方法與步驟。	【紙上談兵 I】 實際閱讀一篇或兩篇實驗研究型的研究，並分析比較，列出優缺點。	電腦 投影機 書籍 筆記本 學習單	自然 數學	學習態度 口頭發表 活動參與	E-A2
運籌帷幄 (4)	5-1-3 5-1-4 5-1-5 5-1-6	X	Pa-III-1 Pa-III-2		【運籌帷幄】 1.以全班共作的方式選定一種實驗研究型的題目進行研究。 2.以全班共作的方式列出實驗目的和問題。 3.以全班共作的方式列出每個實驗問題的各種變因。 4.以分組合作的方式寫出每個問題的實驗步驟並設計實驗紀錄表。	電腦 投影機 筆記本 學習單	自然 數學	學習態度 活動參與 學習單	E-A3

九、其他

（複合式課程：家庭、性別平等、家庭暴力防治、性侵害犯罪防治）

課程設計編寫：林惠龍、潘怡君、李俊毅、黃榆婷

一、課程主題：性別平等

二、教學週數：4 週，共 8 節

三、活動期間：107 年 12 月 21 日、107 年 12 月 28 日、107 年 1 月 4 日、107 年 1 月 18 日

四、課程設計理念：

（一）為促進性別地位之實質平等，消除性別歧視，維護人格尊嚴，厚植並建立性別平等之教育資源與環境，透過影片賞析、角色扮演、分組討論、價值澄清等活動，讓學生養成正確的性別觀念，減少錯誤的態度、憂慮和恐懼，建立和諧平權的多元新社會。

（二）為落實性別教育的精神，本課程分別從性別平等宣導、性交易防治、家暴防治、性侵害防治四個層面加以探討，希望從知識的教導、態度的涵育、行為的建立，養成自愛愛人、自尊尊人的優良情操。

五、教學架構：

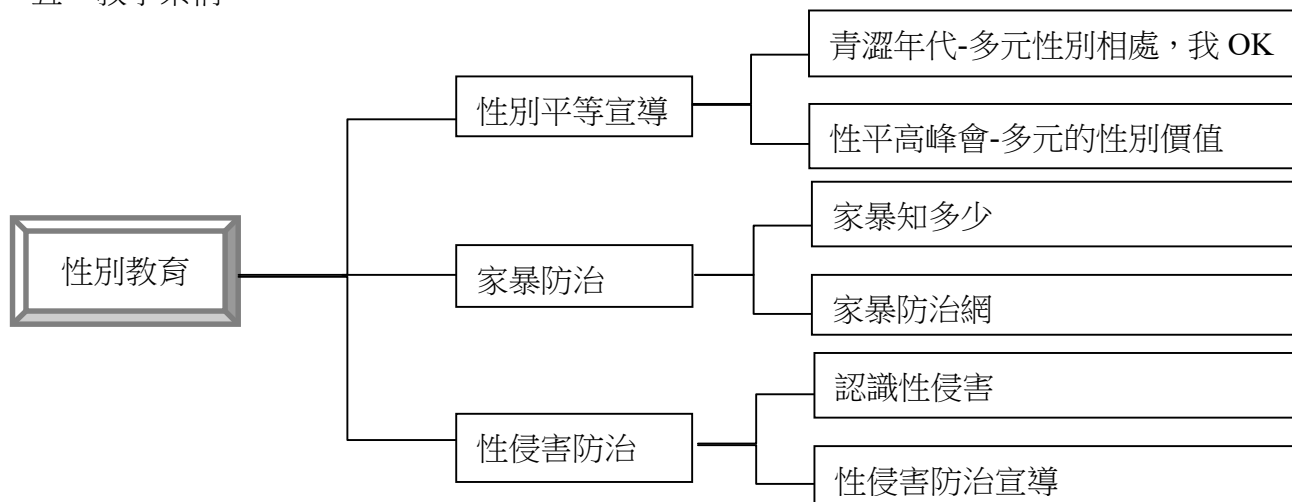

六、核心素養呼應說明：透過性別地位平等價值觀的宣導，厚植學生多元的性別觀，培育孩子適應未來多元新社會的核心素養。

七、教材來源：自編

八、教學活動

單元名稱 (節數)	校訂階段 目標 (標號)	學習重點		學習目標	教學活動	教學資源	統整課程	評量方式	核心素養 (標號)
		學習內容 (標號)	學習表現 (標號)						
性別平等宣導 (4)	X	Aa-III-1 Ba-III-1	1a-III-1 2a-III-1	1.了解家暴的意義 2.知道家暴的求助管道 3.知道家暴的防治方法 4.瞭解性侵害。 5.找出生活中容易遭受性侵害的場所及其他因素。建立正確的面對性侵害防治的觀 6.知道不同性別相處的正確態度。 7.能尊重並肯定不同性別的人生價值。	1.青澀年代－指導學生從性別好奇中，學習正確與多元性別相處方法。 2.性別高峰會－透過辯論會及演劇方式，呈現不同性別角色與人生價值的關係。	電腦 投影機	各領域	學習態度 活動參與 口頭發表	性-A1
家暴防治(2)	X	Ba-II-2	2a-II-1	1.家暴知多少－播放內政部家暴防治宣導短片，讓學生知道家暴的意義及大事記。 2.家暴防治網－「正視暴力、向外求助」。	1.家暴知多少－播放內政部家暴防治宣導短片，讓學生知道家暴的意義及大事記。 2.家暴防治網－「正視暴力、向外求助」。	簡報 電腦 單槍	各領域	聆聽態度 口頭發表	性-C2
性侵害防治(2)	X	Ca-II-1 Ca-II-2 Ca-II-3	3a-II-1	1.透過簡報及影片認識性侵害事實與迷思 2.透過影片辨識性侵害徵兆 3.透過討論，認識生活上潛在的性侵害者 4.學生發表如何避免性侵害	1.透過簡報及影片認識性侵害事實與迷思 2.透過影片辨識性侵害徵兆 3.透過討論，認識生活上潛在的性侵害者 4.學生發表如何避免性侵害	電腦 投影機 學習單 影片	各領域	學習態度 活動參與 口頭發表	性-A3

九、其他

國立屏東大學附設實驗國民小學 107 學年度第一學期五年級彈性學習課程教學設計（數學補救教學）

課程設計編寫：林惠龍、潘怡君、李俊毅、黃榆婷

課程進行方式：以異質性分組、差異化教學進行。學生經過微翻轉，訓練學生思考表達力並共同營造出互助班級氛圍，以分組教學方式進行補救教學。

單元名稱 (節數)	校訂階段 目標 (標號)	學習重點		學習目標	教學活動	教學資源	統整課程	評量方式	核心素養 (標號)
		學習內容 (標號)	學習表現 (標號)						
第一單元「乘法和除法」(2)	X	X	n-III-1	5-n-01 能熟練整數乘、除的直式計算。	<b>【多位數乘法】</b> 1.用直式處理多位數的乘法的計算問題。 2.用直式處理多位數的乘法的應用問題。 <b>【多位數除法】</b> 1.用直式處理多位數的除法的計算問題。 2.用直式處理多位數的除法的應用問題。	教科書 電子書	語文	紙筆測驗 口頭回答 作業習寫	數-E-A2
第二單元「因數與倍數」(2)	X	N-5-3	n-III-3	5-n-04 能理解因數、倍數。 5-n-05 能認識兩數的公因數、公倍數、最大公因數與最小公倍數。	<b>【因數】</b> 1.透過觀察和記錄，察覺找出因數的方法，並處理相關的問題。 <b>【倍數】</b> 1.教師事先準備一些求公倍數的題目。 2.請學生找出各組數的公倍數。	教科書 電子書	語文	紙筆測驗 互相討論 口頭回答	數-E-A2
第三單元「擴分、約分和通分」(2)	X	N-5-4	n-III-4	5-n-06 能用約分、擴分處理等值分數的換算。 5-n-07 能用通分做簡單異分母分數的比較與加減。 5-n-13 能將分數、小數標記在數線上。	<b>【擴分、約分、通分】</b> 1.教師事先準備一些分數的題目。請學生說出某分數的等值分數。 2.教師設定一個分數的範圍，讓學生應用約分或擴分的方式，找出指定分母的分數。	教科書 電子書	語文	紙筆測驗 口頭回答 互相討論 作業習寫	數-E-A2

單元名稱 (節數)	校訂階段 目標 (標號)	學習重點		學習目標	教學活動	教學資源	統整課程	評量方式	核心素養 (標號)
		學習內容 (標號)	學習表現 (標號)						
第四單元「多邊形與扇形」(2)	X	S-5-1	S-III-2	5-s-01 能透過操作，理解三角形三內角和為 180 度。 5-s-02 能透過操作，理解三角形任意兩邊和大於第三邊。 5-s-03 能認識圓心角，並認識扇形。	【三角形的內角和】 1.指導學生發現三角形的 3 個角能合成一個平角。 2.應用三角形的內角和為 180 度，處理內角和的延伸加廣應用問題。 【扇形與圓心角】 1.透過觀察和記錄，處理扇形圓心角的問題。	教科書 電子書	語文	紙筆測驗 互相討論 口頭回答 實際測量	數-E-B1
第五單元「異分母分數的加減」(2)	X	N-5-4	n-III-4	5-n-07 能用通分做簡單異分母分數的比較與加減。	【分數的加法計算】 1.透過觀察和記錄，處理分數的加法的計算問題。 2.透過觀察和記錄，處理分數的應用問題。	教科書 電子書	語文	紙筆測驗 口頭回答 互相討論 作業習寫	數-E-A2
第六單元「整數四則運算」(2)	X	R-5-2	r-III-1	5-n-02 能在具體情境中，解決三步驟問題，並能併式計算。 5-n-03 能熟練整數四則混合計算。 5-a-01 能在具體情境中，理解乘法對加法的分配律，並運用於簡化計算。 5-a-02 能在具體情境中，理解先乘再除與先除再乘的結果相同，也	【整數四則】 1.透過觀察和記錄，處理整數四則的計算問題。 2.透過觀察和記錄，處理整數四則的應用問題。 【整數四則混合計算】 1.透過觀察和記錄，處理整數四則的延伸加廣的應用問題。	教科書 電子書	語文	紙筆測驗 互相討論 作業習寫	數-E-A2



單元名稱 (節數)	校訂階段 目標 (標號)	學習重點		學習目標	教學活動	教學資源	統整課程	評量方式	核心素養 (標號)
		學習內容 (標號)	學習表現 (標號)						
				理解連除兩數相當於除此兩數之積。 5-a-03 能熟練運用四則運算的性質，做整數四則混合計算					
第七單元「面積」(2)	X	N-5-12	s-III-1	5-n-18 能運用切割重組，理解三角形、平行四邊形與梯形的面積公式。 5-s-05 能運用切割重組，理解三角形、平行四邊形與梯形的面積公式。	【簡單圖形的面積】 1.透過觀察和記錄，解決簡單圖形的面積計算問題。 2.透過觀察和記錄，解決複合圖形面積的應用問題。 【面積應用】 1.透過觀察和記錄，解決複合圖形面積的應用問題。 2.透過觀察和記錄，解決複合圖形面積的延伸加廣的應用問題。	教科書 電子書	語文	紙筆測驗 互相討論 口頭回答 實測操作	數-E-B1
第八單元「時間的乘除」(2)	X	N-5-16	X	5-n-15 能解決時間的乘除計算問題。	【時間的乘除】 1.透過觀察和記錄，解決時間的乘除法計算問題。 2.透過觀察和記錄，解決時間的乘除法應用問題。 【時間的應用】 1.透過觀察和記錄，解決時間乘法和除法的延伸加廣的應用問題。	教科書 電子書	語文	紙筆測驗 互相討論 口頭回答 作業習寫	數-E-B1
第九單元「小數的加減」	X	X	X	5-n-10 能認識多位小數，並做比較與加、減與整數倍的計算，以及解	【小數的生活應用】 1.學生應用小數做「公尺和公里」、「毫升和公升」、「公克和公斤」、	教科書 電子書	語文	紙筆測驗 口頭回答 作業習寫	數-E-A2

單元名稱 (節數)	校訂階段 目標 (標號)	學習重點		學習目標	教學活動	教學資源	統整課程	評量方式	核心素養 (標號)
		學習內容 (標號)	學習表現 (標號)						
(2)				決生活中的問題。 5-n-13 能將分數、小數標記在數線上。	「平方公分和平方公尺」化聚，並處理小數的生活應用延伸加廣應用問題。				
第十單元「柱體、錐體和球」(2)	X	S-5-7	s-III-4	5-s-06 能認識球、直圓柱、直圓錐、直角柱與正角錐。	【透視圖卡配對】 1.教師準備些許柱體和錐體的視圖、透視圖及展開圖的圖卡。請學生分組上臺把同一名稱形體的3種圖卡放一起。	教科書 電子書	語文	紙筆測驗 實測操作 口頭回答 分組報告 作業習寫	數-E-B1

國立屏東大學附設實驗國民小學 107 學年度第一學期五年級彈性學習課程教學設計（班級輔導）

課程設計編寫：林惠龍、潘怡君、李俊毅、黃榆婷

- 一、課程主題：班級輔導
- 二、教學週數：8 週，共 8 節
- 三、活動期間：107 年 9 月 6 日、9 月 13 日、9 月 20 日、12 月 20 日、12 月 27 日、1 月 3 日、1 月 10 日、1 月 17 日
- 四、課程設計理念：

經由班級常規訓練，可使學生更加適應新學期與新班級的生活模式，提高學生在新環境的學習力，更快速融入新生活，也能夠幫助教師在教學的過程中更加流暢，增加師生間彼此的了解，建立良好的師生關係。另外，於假期作業指導方面，能夠使學生在開始著手於寒假作業前，能有一個初步的認識，減少過程中的挫折感，並提高學生的學習動機，也能使教師可以瞭解學生的能力發展階段、教材教法的適宜性、評量方式及內容的客觀性，以作為下次教學評量、出題的參考建議。

五、教學架構：

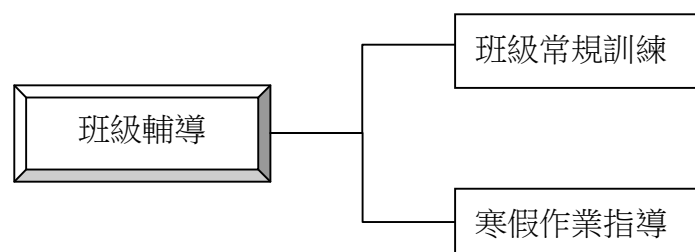

六、核心素養呼應說明：透用班級常規訓練以及教師多元之教學發展策略，培養孩子新環境適應所需之核心素養。

七、教材來源：自編

八、教學活動

單元名稱 (節數)	校訂階段 目標 (標號)	學習重點		學習目標	教學活動	教學資源	統整課程	評量方式	核心素養 (標號)
		學習內容 (標號)	學習表現 (標號)						
班級常規訓練 (6)	X	Bb- II -1	2b- II -1 2b- II -2	1.能更快速的適應班及環境與生活常規。 2.能於新環境中建立良	1.協助學生快速適應新班級新生活。 2.學助學生與同儕、教師建立良好	簡報 生活公約	綜合 語文	口頭 發表 實作	綜-E-C1 綜-E-C2

單元名稱 (節數)	校訂階段 目標 (標號)	學習重點		學習目標	教學活動	教學資源	統整課程	評量方式	核心素養 (標號)
		學習內容 (標號)	學習表現 (標號)						
				好的學習習慣。 3.能與同儕建立正向的人際關係。 4.能與教師建立信任與良好的師生關係。	的關係。				
寒假作業指導 (2)	X	Ab-III-1 Ab-III-2	1b-III-1	1.能於假期中完成寒假作業。 2.能將所學應用於日常生活中。 3.能複習、檢視自己所學是否內化。	1.協助學生作業習寫。 2.協助學生將所學於日常生活做應用。 3.能從中培養發展個人興趣。	簡報 寒假作業	綜合 語文 數學 藝術 自然	紙筆 作業 口頭 實作	綜-E-A3

九、其他

國立屏東大學附設實驗國民小學 107 學年度第一學期五年級彈性學習課程教學設計（班際體育交流）

課程設計編寫：林惠龍、潘怡君、李俊毅、黃榆婷

- 一、課程主題：班際體育交流
- 二、教學週數：13 週，共 13 節
- 三、活動期間：107 年 9 月 27 日-12 月 13 日期間每週一節
- 四、課程設計理念：

(一) 透過蒐集和整理照片等資料，並藉由分享讓小朋友彼此更加認識、了解；且能夠聆聽他人的成長故事，學會尊重他人，培養互動交流默契。

(二) 藉由互相觀摩同學設計之校慶海報，彼此分享學習，設計體育進場活動。並藉由班際體育交流、團隊合作，讓學生能健康生活、快樂學習。

- 五、教學架構：

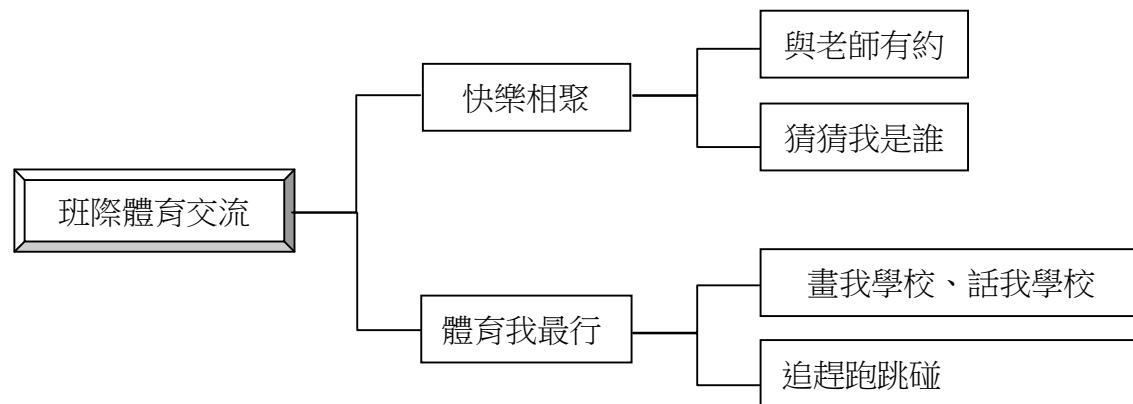

六、核心素養呼應說明：透過資料蒐集、課堂訪問活動，讓學生深入了解自我與他人共存共榮之重要性，並發展孩子永續共存之價值觀的核心素養。

- 七、教材來源：自編

八、教學活動

單元名稱 (節數)	校訂階段 目標 (標號)	學習重點		學習目標	教學活動	教學資源	統整課程	評量方式	核心素養 (標號)
		學習內容 (標號)	學習表現 (標號)						
快樂相聚 (4)	X	Aa-III-1	1a-III-1	1.了解父母眼中的我，以及成長過程。 2.從師長眼中看到不一樣的自己，以及老師的期許。	1.與老師有約－透過訪問的方式，了解自己在師長眼中的模樣，以及師長對自己的期許。 2.猜猜我是誰－根據訪問結果，邀請同學猜猜訪問對象是班上哪一位同學。	簡報 學習單	各領域	學習態度 活動參與 口頭發表 學習單	綜-E-A1
體育我最行 (9)	X	Cd-III-4	3d-III-1	3.能設計校慶海報，祝賀學校生日。 4.藉由班際體育交流，、團隊合作，讓學生能健康生活、快樂學習。	1.畫我學校、話我學校－藉由觀摩同學設計之校慶海報，彼此分享學習。 2.進行各項班際體育交流，以培養團隊合作能力，讓學生能健康生活、快樂學習。	海報	各領域	學習態度 活動參與 口頭發表 學習單	綜-E-C1

九、其他

國立屏東大學附設實驗國民小學 107 學年度第一學期五年級作文教學活動及篇數一覽表

設計者：林惠龍、潘怡君、李俊毅、黃榆婷

項別	週次	篇數	配合單元	文體	教學主題	節數	教學重點	學習表現 (標號)
命題作文	4	1	一、品格天地	引用修辭作文	服務人群	2	1.配合單元(壹)品格天地-服務人群之課文架構，指導學生認識並引用名言佳句，並以實作短文練習，熟悉「引用」之運用。 2.了解何為「引用」?為何「引用」? 3.學生先蒐集名言佳作後，教師指導學生思考佳句內涵及適用時機，並引導學生反思個人經驗，將佳句用於給自己在某事件下的啟示。	6-III-2 6-III-3
	10	2	二、擁抱海洋	抒情文	海洋朝聖者	2	1.配合單元(貳)擁抱海洋-海洋朝聖者之課文描寫，引導學生善用摹寫對海洋景色進行具體形容。 2.感官摹寫-運用至少一種感官，形容海洋景色。 3.情緒書寫-能書寫對於海洋的感受與感觸。	6-III-2 6-III-3
	14	3	三、美的發現	視覺摹寫作文	尋找藝術精靈	2	1.配合單元(參)美的發現-尋找藝術精靈之主題，指導學生運用「視覺摹寫」修辭法，藉由觀察圖片，依空間轉換描寫景物。 2.觀察摹寫-能觀察並具體描述靜物，並結合「事實+感受」寫作方法，清楚呈現欣賞後感受。	6-III-2 6-III-3
	18	4	四、作家風華	抒情文	耶誕禮物	2	1.配合單元(肆)作家風華-耶誕禮物之主題，引導學生能藉由自身經驗，詳細敘述收到禮物以及贈送禮物的經過與想發。 2.能具體敘述收到禮物的經驗(敘事)以及禮物的外觀與特色(寫物)，並能了解物質禮物背後意義，於感想中呈現。	6-III-2 6-III-3

項別	週次	篇數	配合單元	文體	教學主題	節數	教學重點	學習表現 (標號)
分布練習	1.日記簿		每週利用日記簿讓孩子練習生活點滴的分享。				6-III-8	
	2.成語的使用		配合課文相關成語補充教材，於課堂中進行成語教學，並於課後完成學生練習。				6-III-6	
	3.造句練習		每週配合教學進度，於課堂及國語作業簿進行造句練習。				6-III-6	
	4.閱讀心得		配合課外書的閱讀並結合閱讀撲滿，讓孩子記錄閱讀心得。				6-III-6	
	5.閱讀國語日報		配合課程進行國語日報文章賞析。				6-III-2	

依據 103 年 8 月份課發會決議，請老師們依據下列原則指導作文教學。

- 1、配合課文或習作，於課堂上指導作文賞析、寫作。
- 2、依教育部規定，中高年級每學期作文篇數 4~6 篇。本校因中高年級皆利用聯絡簿或日記本進行日記教學，此部分呈現作文篇數為高年級：4 篇/每學期；中年級：3 篇/每學期。



國立屏東大學附設實驗國民小學 107 學年度第一學期六年級學校重要行事及課程進度

週次	日期	學校重要行事	語文③			數學④ (康軒)	社會③ (翰林)	自然科學③ (康軒)	藝術③ (翰林)		健康與體育③ (南一)		綜合活動② (康軒)	彈性/校訂課程⑥ (社團①說明於下方)				
			國語⑤ (翰林)	本土語①					英語② (何嘉仁 Story.com)	視覺	音樂	健康①		體育②	統整探究② (自編)	運算思維① (宏全)	補救教學① (自編)	其他① (自編)
				閩 (康軒)	客 (康軒)													
一	8/30   9/2	◇ 30 開學日	第壹單元旅人之歌 第一課 旅客留言簿	第一單元 臺灣的好食物 第1課 紙箱仔 揣朋友	第一單元 大自然的力量 第一課 狂風同(摺)日頭	發音複習表、 角色介紹、 圖示介紹	單元一 最大公因數與 最小公倍數	第一單元臺灣的自然資源與物產 第1課 資源與生活	1-1 大氣中的水	課程說明	歌劇概論(一)	一、青春好樣 1.認識酒的危害	立定跳遠 一分鐘 仰臥起坐	單元一 發現不同的自己 【活動1】探索課程	書香天地(一) 圖書館 導覽	導覽手冊製作	單元一 最大公因數與 最小公倍數	一、班際體育交流 1.飲水思源
			環境			性平		環境 海洋		生涯	資訊 人權	生涯	閱讀		環境			
二	9/3   9/9		第壹單元旅人之歌 第二課 遊走在世界的市場裡	第一單元 臺灣的好食物 第1課 紙箱仔 揣朋友	第一單元 大自然的力量 第一課 狂風同(摺)日頭	Unit 1 Where Are You From?	單元一 最大公因數與 最小公倍數	第一單元臺灣的自然資源與物產 第1課 資源與生活	1-1 大氣中的水	校慶海報欣賞	歌劇概論(二)	2.青春歲月不飲酒	坐姿體前彎 800 公尺	單元一 發現不同的自己 【活動2】努力學習	書香天地(七) 為愛朗讀	導覽手冊製作	單元一 最大公因數與 最小公倍數	一、班際體育交流 2.校慶總動元
			人權 生涯 資訊			人權		環境 海洋		生涯	資訊 人權	生涯 資訊	閱讀		生涯			

國立屏東大學附設實驗國民小學 107 學年度第一學期六年級學校重要行事及課程進度

週次	日期	學校重要行事	語文③			數學④ (康軒)	社會③ (翰林)	自然科學③ (康軒)	藝術③ (翰林)		健康與體育③ (南一)		綜合活動② (康軒)	彈性/校訂課程⑥ (社團①說明於下方)				
			國語⑤ (翰林)	本土語①					英語② (何嘉仁 Story.com)	視覺	音樂	健康①		體育②	統整探究② (自編)	運算思維① (宏全)	補救教學① (自編)	其他① (自編)
				閩 (康軒)	客 (康軒)													
三	9/10   9/16		第壹單元旅人之歌 第三課我乘雲朵歸來	第一單元臺灣的好食物 第1課紙箱仔搵朋友	第一單元大自然個力量 第一課狂風同(膠)日頭	Unit 1 Where Are You From?	單元一最大公因數與最小公倍數	第一單元臺灣的自然資源與物產 第2課物產概況	1-2認識天氣的變化	造型紙板	歌劇概論(三)	3.檳榔危害知多少	游泳教學	單元二我是生活大師【活動1】當時間的主人	小小科學家 (一)資料整理 書香天地(二)小題大作~認識智慧財產權	導覽手冊製作	單元一最大公因數與最小公倍數	一、班際體育交流 2.校慶總動元
			資訊環境			人權		環境海洋		生涯	資訊人權	生涯	閱讀		生涯			
四	9/17   9/23		第壹單元旅人之歌 第四課再別康橋	第一單元臺灣的好食物 第2課惹夜市	第一單元大自然個力量 第二課地動	Unit 1 Where Are You From?	單元二分數除法	第一單元臺灣的自然資源與物產 第2課物產概況	1-2認識天氣的變化	造型紙板	歌劇概論(四)	4.拒檳我最行	游泳教學	單元二我是生活大師【活動2】時間管理高手	一、文獻整理 1.整理相關文獻	導覽手冊製作(補救)	單元二分數除法	一、班際體育交流 2.校慶總動元
			生涯資訊環境			人權		環境海洋		生涯	資訊人權	生涯	自由研究		生涯			

國立屏東大學附設實驗國民小學 107 學年度第一學期六年級學校重要行事及課程進度

週次	日期	學校重要行事	語文③			數學④ (康軒)	社會③ (翰林)	自然科學③ (康軒)	藝術③ (翰林)		健康與體育③ (南一)		綜合活動② (康軒)	彈性/校訂課程⑥ (社團①說明於下方)				
			國語⑤ (翰林)	本土語①					英語② (何嘉仁 Story.com)	視覺	音樂	健康①		體育②	統整探究② (自編)	運算思維① (宏全)	補救教學① (自編)	其他① (自編)
				閩 (康軒)	客 (康軒)													
五	9/24   9/30	◇ 24 中秋節放假	第壹單元旅人之歌 統整活動一		第一單元大自然個力量 第二課地動	Unit 2 We Have Science Class on Monday	單元二分數除法	第二單元生產與消費 第1課生產活動面面觀	1-3颱風	造型紙板	歌劇欣賞(一)	二、飲食萬花筒 1.異國美食街	游泳教學	單元二我是生活大師 【活動3】理財小達人	二、研究實作 1.撰寫研究動機、目的與研究問題	ppt 簡報技巧	單元二分數除法	一、班際體育交流 2.校慶總動元
			資訊			生涯	生涯					資訊人權		生涯環境家政	自由研究			生涯
六	10/1   10/7		第貳單元溫情處處 第五課滿修女採訪記		第一單元大自然個力量 第二課地動	Unit 2 We Have Science Class on Monday	單元三數量關係	第二單元生產與消費 第1課生產活動面面觀	2-1物質受熱後的變化	梵谷的故事	歌劇欣賞(二)	2.飲食大不同	游泳教學	單元二我是生活大師 【活動3】理財小達人	二研究實作 2.撰寫研究內容	ppt 簡報技巧	單元三數量關係	一、班際體育交流 2.校慶總動元
			人權			生涯	生涯						資訊人權		生涯環境家政	自由研究		
七	10/8   10/14	◇ 10 國慶日	第貳單元溫情處處 第六課動物世界	第一單元臺灣的好食物	第一單元大自然個力量	Unit 2 We Have Science	單元三數量關係	第二單元生產與消費 第2課消費與	2-1物質受熱後的變化	梵谷的故事	歌劇欣賞(三)	3.原住民的飲食	游泳教學	單元一發現不同的自己	二、研究實作 2.撰寫研究內容	ppt 簡報技巧	單元三數量關係	一、班際體育交流 2.校慶總動元

國立屏東大學附設實驗國民小學 107 學年度第一學期六年級學校重要行事及課程進度

週次	日期	學校重要行事	語文③			數學④ (康軒)	社會③ (翰林)	自然科學③ (康軒)	藝術③ (翰林)		健康與體育③ (南一)		綜合活動② (康軒)	彈性/校訂課程⑥ (社團①說明於下方)				
			國語⑤ (翰林)	本土語①					英語② (何嘉仁 Story.com)	視覺	音樂	健康①		體育②	統整探究② (自編)	運算思維① (宏全)	補救教學① (自編)	其他① (自編)
				閩 (康軒)	客 (康軒)													
			界的溫情		力量客家大會考一單元活動一夏滿芒夏暑相連	Class on Monday		生活					【活動3】持續發展					
			人權性平資訊亮點			生涯		家政				資訊人權	生涯	自由研究			生涯	
八	10/15   10/21	◇ 17-18 第一次定期評量	第貳單元溫情處處第七課助人就是在助己	第二單元天災地變第3課地動	第二單元藝文天地第三課桃花開	Review 1	單元三數量關係	第二單元生產與消費第2課消費與生活	2-2熱的傳播	3D 立體風景	歌劇欣賞(四)	4.飲食學問大	校運會練習	單元三服務收穫多【活動1】服務的真諦	二、研究實作2.撰寫研究內容	簡報技巧(補救)	單元三數量關係	一、班際體育交流 2.校慶總動元
			環境亮點			環境		家政					資訊人權	性平	自由研究			生涯
九	10/22	◇	第貳單元溫情	第二單元天	第二單元	Unit 3 How	單元四小數除	第二單元生產	2-2熱的傳播	3D 立體風景	管弦樂概論	三、人我之間	青春奔跑	單元三服務收	二、研究實作	運算思維：	單元四小數除	一、班際體育

國立屏東大學附設實驗國民小學 107 學年度第一學期六年級學校重要行事及課程進度

週次	日期	學校重要行事	語文③			數學④ (康軒)	社會③ (翰林)	自然科學③ (康軒)	藝術③ (翰林)		健康與體育③ (南一)		綜合活動② (康軒)	彈性/校訂課程⑥ (社團①說明於下方)				
			國語⑤ (翰林)	本土語①					英語② (何嘉仁 Story.com)	視覺	音樂	健康①		體育②	統整探究② (自編)	運算思維① (宏全)	補救教學① (自編)	其他① (自編)
				閩 (康軒)	客 (康軒)													
	10/28		處處 統整活動二	災地變 第3課 地動	藝文 天地 第三課 桃花開	Many Tiger s Are There ?	法	與消費 第3課 生產與 消費的 關係		(一)	1.將心 比心		穫多 【活動 1】服務 的真諦	2.撰寫 研究內容	STEM-P ORT 史 談堡桌 遊	法	交流 2.校慶 總動元	
			環境 資訊			環境		家政			家政 生涯		性平	自由研 究			生涯	
十	10/29   11/4	◇	閱讀樂園一 用心動腦話科學	第二單元 天災地變 第3課 地動	第二單元 藝文天地 第三課 桃花開	Unit 3 How Many Tiger s Are There ?	單元四 小數除 法	第三單元 投資理財與 經濟活動 第1課 貨幣與生活	2-3保溫 與散熱	3D 立體 風景	管弦樂 概論 (二)	2.掃除 偏見	校運會 練習	單元三 服務收穫多 【活動 1】服務 中學習	二、研究 實作 3.結論 、建議 、心得 撰寫與 封面製作	運算思維： STEM-P ORT 史 談堡桌 遊	單元四 小數除 法	一、班 際體育 交流 2.校慶 總動元
			人權 生涯			環境		生涯			家政 生涯		性平	自由研 究			生涯	
十一	11/5   11/11	◇	第參單元作家 與作品——四 時有感第八課 春天的雨	第二單元 天災地變 單元活動二	第二單元 藝文天地 客家大會 考二單元	Unit 3 How Many Tiger s Are There ?	單元五 長條圖 和折線 圖	第三單元 投資理財與 經濟活動 第1課 貨幣與生活	3-1多變 的大地 景觀	3D 立體 風景	管弦樂 概論 (三)	3.尊重 自己也 尊重他人	現代輕 功	單元三 服務收穫多 【活動 1】服務 中成長	三、成 果分享 1.成果 簡報製 作與分 享	運算思維： STEM-P ORT 史 談堡桌 遊	單元五 長條圖 和折線 圖	一、班 際體育 交流 2.校慶 總動元

國立屏東大學附設實驗國民小學 107 學年度第一學期六年級學校重要行事及課程進度

週次	日期	學校重要行事	語文③			數學④ (康軒)	社會③ (翰林)	自然科學③ (康軒)	藝術③ (翰林)		健康與體育③ (南一)		綜合活動② (康軒)	彈性/校訂課程⑥ (社團①說明於下方)							
			國語⑤ (翰林)	本土語①					英語② (何嘉仁 Story.com)	視覺	音樂	健康①		體育②	統整探究② (自編)	運算思維① (宏全)	補救教學① (自編)	其他① (自編)			
				閩 (康軒)	客 (康軒)																
			資訊		活動二 跔等採茶戲去旅行								環境	生涯	環境	家政生涯	性平資訊	自由研究			生涯
十二	11/12   11/18	◇	第參單元作家與作品——四時有感第九課記得螢火蟲	第三單元生活真趣味 第4課圓仔圓圓	第三單元共下去遶寮 第四課臺灣風景好	Unit 4 Are There Any Windows in the Dining Room?	單元六圓周率與圓周長	第三單元投資理財與經濟活動 第2課投資與理財	3-2岩石與礦物	神秘的自畫像	管弦樂概論(四)	4.誠心接納	校運會練習	單元三服務收穫多 【活動1】服務中成長	小小科學家(二)成果發表 書香天地(八)寫出一片天	運算思維：STEM-PORT 史談堡桌遊	單元六圓周率與圓周長	二、奇幻之旅 1.小鏡頭大世界			
			資訊 環境			人權	生涯				家政生涯	性平資訊	閱讀				資訊				
十三	11/19   11/25	◇	第參單元作家與作品——四時有感第十課秋去秋	第三單元生活真趣味 第4課圓仔圓	第三單元共下去遶寮 第四	Unit 4 Are There Any Windows in the	單元七圓面積	第三單元投資理財與經濟活動 第2課投資與	3-2岩石與礦物	神秘的自畫像	才藝表演(一)	四、青春進行曲 1.我喜歡你	現代輕功	單元四寶貝我的家 【活動1】我們這一家	性別平等知多少	運算思維：STEM-PORT 史談堡桌遊	單元七圓面積	二、奇幻之旅 1.小鏡頭大世界			

國立屏東大學附設實驗國民小學 107 學年度第一學期六年級學校重要行事及課程進度

週次	日期	學校重要行事	語文③			數學④ (康軒)	社會③ (翰林)	自然科學③ (康軒)	藝術③ (翰林)		健康與體育③ (南一)		綜合活動② (康軒)	彈性/校訂課程⑥ (社團①說明於下方)				
			國語⑤ (翰林)	本土語①					英語② (何嘉仁 Story.com)	視覺	音樂	健康①		體育②	統整探究② (自編)	運算思維① (宏全)	補救教學① (自編)	其他① (自編)
				閩 (康軒)	客 (康軒)													
			來	圓圓	課臺灣風景好	Dining Room?		理財記帳小達人										
			人權			人權		生涯			性平生涯		家政	性平人權				資訊
十四	11/26   12/2	◇ 27-28 第二次定期評量 ◇ 11/26-12/15 廣達游於藝「擁抱梵谷~探索生命的調色盤」展覽	第參單元作家與作品——四時有感第十一課雪的銘印	第三單元生活真趣味 第4課圓仔圓圓	第三單元共下去遶寮 第四課臺灣風景好	Unit 4 Are There Any Windows in the Dining Room?	單元七園面積	第四單元法治你我他 第1課道德與法律	3-3風化與土壤	神秘的自畫像	才藝表演(二)	2.愛的表達	校運會練習	單元四寶貝我的家【活動2】親情交流站	家庭中的警訊/性別平等知多少	運算思維：STEM-P ORT 史談堡桌遊	單元七園面積	二、奇幻之旅 2.台灣念真情
		資訊			人權		人權					性平生涯		資訊 家政	性平人權			環境資訊
十五	12/3   12/9	◇ 4「擁抱梵谷~探索生命的調色盤」聯合開幕	第參單元作家與作品——四時有感統整活動三	第三單元生活真趣味 第5課搬戲	第三單元共下去遶寮 第五課	Unit 5 What Do You Want to Drink?	單元八等量公理與應用	第四單元法治你我他 第2課法律就在你身邊	4-1指北針和地磁	抽象的動物	才藝表演(三)	3.知「性」時間	健康有氧	單元四寶貝我的家【活動2】親情交流站	家庭中的警訊/性別平等知多少	KODU 遊戲設計：賽車篇	單元八等量公理與應用	二、奇幻之旅 3.才藝滿點秀

國立屏東大學附設實驗國民小學 107 學年度第一學期六年級學校重要行事及課程進度

週次	日期	學校重要行事	語文③			數學④ (康軒)	社會③ (翰林)	自然科學③ (康軒)	藝術③ (翰林)		健康與體育③ (南一)		綜合活動② (康軒)	彈性/校訂課程⑥ (社團①說明於下方)					
			國語⑤ (翰林)	本土語①					英語② (何嘉仁 Story.com)	視覺	音樂	健康①		體育②	統整探究② (自編)	運算思維① (宏全)	補救教學① (自編)	其他① (自編)	
				閩 (康軒)	客 (康軒)														
					風車个故鄉														
			人權環境			生涯		人權			性平生涯		家政資訊	性平人權					性平家政
十六	12/10   12/16	◇ 15 校慶	第肆單元藝術天地 第十二課跳躍的音符	第三單元生活真趣味 第5課搬戲	第三單元共下去遶寮 第五課風車个故鄉	Unit 5 What Do You Want to Drink?	單元九比、比值與成正比	第四單元法治你我他 第3課法治與人權保障	4-1指北針和地磁	抽象的動物	才藝表演(四)	4.網路交友停看聽	校運會練習	單元四寶貝我的家 【活動3】互動一家親	家庭中的警訊/性侵害防治停看聽	KODU 遊戲設計：賽車篇	單元九比、比值與成正比	二、奇幻之旅 3.才藝滿點秀	
			性平環境			生涯		人權				性平生涯		家政資訊	性平人權				性平家政
十七	12/17   12/23	◇ 22 元旦彈性放假補課	第肆單元藝術天地 第十三課孫翠鳳和歌仔戲	第三單元生活真趣味 第5課搬戲	第三單元共下去遶寮 第五課風車	Unit 5 What Do You Want to Drink?	單元九比、比值與成正比	第五單元社會變遷 第1課從農業社會到工商業社會	4-2電磁鐵	繽紛聖誕節	欣賞與展演(一)	五、健康生活深呼吸 1.認識空氣汙染	樂趣手球	單元五反制危機大作戰 【活動1】危機要提防	追星一族以管窺天	KODU 遊戲設計：賽車篇	單元九比、比值與成正比	二、奇幻之旅 3.才藝滿點秀	



國立屏東大學附設實驗國民小學 107 學年度第一學期六年級學校重要行事及課程進度

週次	日期	學校重要行事	語文③			數學④ (康軒)	社會③ (翰林)	自然科學③ (康軒)	藝術③ (翰林)		健康與體育③ (南一)		綜合活動② (康軒)	彈性/校訂課程⑥ (社團①說明於下方)					
			國語⑤ (翰林)	本土語①					英語② (何嘉仁 Story.com)	視覺	音樂	健康①		體育②	統整探究② (自編)	運算思維① (宏全)	補救教學① (自編)	其他① (自編)	
				閩 (康軒)	客 (康軒)														
					個故鄉														
			性別 家政			生涯		環境			環境 生涯		性平	天文					性平 家政
十八	12/24   12/30	◇	第肆單元藝術天地 第十四課蒙娜麗莎的微笑	第三單元生活真趣味 第三單元	第三單元共下去遶寮 客家大會考三單元 活動三生趣 個過年風俗	Culture & Festivals: Chinese New Year!	單元九比、比值與成正比	第五單元社會變遷 第2課家庭性別新關係	4-2 電磁鐵	尖叫箱	欣賞與展演 (二)	2.社區的空氣汙染問題	體操精靈	單元五反制危機大作戰 【活動2】危機急轉彎	追星一族 站在巨人的肩膀上	KODU 遊戲設計：賽車篇	單元九比、比值與成正比	二、奇幻之旅 3.才藝滿點秀	
			人權 性平			人權		性平				環境 生涯		人權	天文				性平 家政
十九	12/31   1/6	◇ 12/31 元旦彈性放假	第肆單元藝術天地 統整活動四	唸謠 臆臺灣的地名	童謠 天公落水	Culture & Festivals: China	單元十縮圖、放大圖與比例尺	第六單元福爾摩沙我的家 第1課	4-3 電磁鐵的應用	尖叫箱	欣賞與展演 (三)	3.空氣汙染面面觀	足球小子	單元五反制危機大作戰 【活動	追星一族 站在巨人的肩膀	KODU 遊戲設計：賽車篇	單元十縮圖、放大圖與比例尺	二、奇幻之旅 3.才藝滿點秀	

國立屏東大學附設實驗國民小學 107 學年度第一學期六年級學校重要行事及課程進度

週次	日期	學校重要行事	語文③			數學④ (康軒)	社會③ (翰林)	自然科學③ (康軒)	藝術③ (翰林)		健康與體育③ (南一)		綜合活動② (康軒)	彈性/校訂課程⑥ (社團①說明於下方)				
			國語⑤ (翰林)	本土語①					英語② (何嘉仁 Story.com)	視覺	音樂	健康①		體育②	統整探究② (自編)	運算思維① (宏全)	補救教學① (自編)	其他① (自編)
				閩 (康軒)	客 (康軒)													
					se New Year!		親近生活中的歷史					3】化險為夷	上					
			生涯資訊		人權		家政				環境生涯	資訊	天文			性平 家政		
二十	1/7   1/13	◇	閱讀樂園二 煮酒論英雄	來唱節日的歌 一年四季	俗諺 俗諺	Review 2	單元十縮圖、 放大圖與比例尺	第六單元福爾 摩沙我的家	4-3 電磁鐵的應用	新年剪紙	欣賞與 展演 (四)	4.健康 生活新 主張	體操精 靈	單元五反制危 機大作戰 【活動 3】化險 為夷	書香天地(四) 圖書密碼(一) 書香天地(五) 圖書密碼(二)	KODU 遊戲設計：賽 車篇 (補救 教學)	單元十縮圖、 放大圖與比 例尺	二、奇 幻之旅 3.才藝 滿點秀
			人權 資訊			人權		環境 海洋 家政			生涯	環境 生涯	資訊				性平 家政	
二十一	1/14   1/20	◇ 15-16 第三次定期評 量 ◇ 18 休業式	總複習	總複習	總複習	總複習	總複習	第六單元福爾 摩沙我的家 第2課關心居 住的大地 總複習	總複習	總複習	歌劇概 論(一)	總複習	總複習	總複習	書香天地(三) 夢想圖書館 書香天地(六) 閱讀理解策 略(一)	總複習	總複習	二、奇 幻之旅 3.才藝 滿點秀
			生涯 資訊					環境 海洋			生涯							性平 家政

國立屏東大學附設實驗國民小學 107 學年度第一學期六年級學校重要行事及課程進度

週次	日期	學校重要行事	語文③			數學④ (康軒)	社會③ (翰林)	自然科學③ (康軒)	藝術③ (翰林)		健康與體育③ (南一)		綜合活動② (康軒)	彈性/校訂課程⑥ (社團①說明於下方)				
			國語⑤ (翰林)	本土語①					英語② (何嘉仁 Story.com)	視覺	音樂	健康①		體育②	統整探究② (自編)	運算思維① (宏全)	補救教學① (自編)	其他① (自編)
				閩 (康軒)	客 (康軒)													
						家政												

註：彈性/校訂課程⑥包含統整探究②、運算思維①、社團①、補救教學①、其他①，社團為混齡課程，課程設計附於後。

國立屏東大學附設實驗國民小學 107 學年度第一學期六年級法定課程納入課程計畫實施表

法定課程	納入課程規劃實施情形 (請視實際情形自行增列，內容須與各年級彈性學習節數或領域課程計畫相符)						備註
	年級	學期	彈性或領域別	主題名稱	週次	節數	
家庭教育課程	六	上	彈性	性別教育(複合式課程))	14、 15、16	6	1.每學年應在正式課程外實施4小時以上家庭教育課程及活動 2.國小6節課
		下					
	全校	上					
		下					
性別平等教育	六	上	彈性	性別平等知多少(複合式課程)	13、14 15	6	1.除將性別平等教育融入課程外，每學期應實施性別平等教育相關課程或活動至少4小時 2.國小6節課
		下					
	全校	上					
		下					
家庭暴力防治課程	六	上	彈性	家庭中的警訊	15	2	1.每學年應有4小時以上之家庭暴力防治課程 2.國小6節課
		下					
	全校	上					
		下					
性侵害犯罪防治課程	六	上	彈性	性侵害防治停看聽	16	2	1.每學年應至少有4小時以上之性侵害防治教育課程 2.國小6節課
		下					
	全校	上					
		下					
環境教育	六	上	語文(國語)	第一課 旅客留言簿	1	3	1.每學年應進行環境教育教學至少4小時 2.國小6節課
			語文(國語)	第九課記得螢火蟲	9	3	
	下						
	全校	上					

法定課程	納入課程規劃實施情形 (請視實際情形自行增列，內容須與各年級彈性學習節數或領域課程計畫相符)						備註
	年級	學期	彈性或領域別	主題名稱	週次	節數	
		下					

備註：1.請填寫年級納入法定課程之規劃情形。

2.其他必須融入教學之法定課程請列入教學計畫中。

3.請依據法定時(節)數規劃上、下學期之節數。

4.可依據其同質性規劃複合式課程(如課程中同時包含家庭教育課程及家庭暴力防治課程、性侵害犯罪防治課程與性別平等教育課程)，若是以宣導或活動的方式進行，實施時數應不超過法定時數的一半(3節)。

國立屏東大學附設實驗國民小學 107 學年度第一學期六年級課程節數統計表

領域學習 /彈性學習 課程	領域學習課程 (26)								彈性學習課程 (6)					
	語文 (8)			數學 (3)	社會 (3)	自然 (3)	藝術 與 人文 (3)	健康 與 體育 (3)	綜合 活動 (2)	運算 思維 (1)	統整 探究 (2)	社團 (1)	補救 教學 (1)	其他 (1)
	國語 (5)	本土 語 (1)	英語 (2)											
本學期實際 上課總節數	本學期實際上課總節數—領域學習課程 (511) 節，彈性學習課程 (125) 節，共 (636) 節													
學期節數	154			75	60	60	63	58	41	636				
	95	19	40							21	41	21	21	21
備註	本學期上課總日數 99 天													

國立屏東大學附設實驗國民小學 107 學年度第一學期六年級彈性學習課程架構表

類別	項目	課程名稱	節數	實施日期	備註	
A	運算思維	資訊、機器人	21	每週一節		
A	統整探究	溫差發電知多少 (自由研究)	文獻探討	2	9/17	
		實驗研究	12	9/24、10/1、10/8、 10/15、10/22、10/29		
		成果發表	2	11/5		
		追星一族 (天文教育)	以管窺天	4	12/17	
			站在巨人的肩膀上看世界	2	12/24、12/31	
		閱讀教育	書香天地	9	8/30、9/3、9/10、1/7、 1/14	
			小小科學家	2	11/12	
		性別教育	性別平等知多少	4	11/19、11/26	
			家庭中的警訊	2	12/3	
性侵害防治停看聽	2		12/10			
B	社團	社團	21	每週一節		
D	補救教學	數學	21	每週一節		
D	其他	班際體育交流	11	8/30~11/11		
		奇幻之旅	10	11/12~108 年 1/20		
合計		節				

國立屏東大學附設實驗國民小學 107 學年度第一學期六年級彈性學習課程教學設計（閱讀教育）

課程設計編寫：張鶯珍、楊惠如、黃淑娟、周士雄

一、課程主題：閱讀教育

二、教學週數：10 週

三、活動期間：107.8.30~108.1.18

四、課程設計理念：透過圖書館利用、閱讀素養、資訊素養及自由研究的課程，增進學生應用圖書資料之能力，提升學生閱讀能力與學習能力。

五、教學架構：

圖書資訊利用教育指標			六年級圖書資訊利用教育指標	單元名稱	學期	統整探索/領域	節數
圖 書 館 利 用	一	認識圖書館	圖 1-6 導覽學校圖書館	書香天地(一)	上		1
	二	圖書的結構與智慧財產權	圖 2-6 認識網路資源的智慧財產權	書香天地(二) 小題大作~認識智慧財產權	上	自然與生活科技	1
	三	圖書的分類編目和排架	圖 3-6 練習規劃小小圖書館	書香天地(三) 夢想圖書館	上	藝術人文	1
	四	圖書的查詢與借閱	圖 4-6 綜合運用圖書館系統功能	書香天地(四) 圖書密碼(一)	上	語文	1
	五	認識參考工具	圖 5-6 使用書目索引等參考工具	書香天地(五) 圖書密碼(二)	上	語文	1
閱 讀 素 養	六	閱讀的策略	閱 1-6 有層次自我提問	書香天地(六) 閱讀理解策略(一)	上	語文	1
	七	閱讀各類型文本	閱 2-6 閱讀評論資料	書香天地(七) 為愛朗讀	上	語文	1
	八	閱讀的呈現	閱 3-6 建立閱讀檔案	書香天地(八) 寫出一片天	上	資訊、語文	1
資 訊 素	九	多媒體與數位資源	資 1-6 運用各種資源完成報告	小小科學家(一) 資料整理	上	運算思維 自由研究	4
	十	資訊利用	資 2-6 使用參考資料並註明資料	小小科學家(二)	上	運算思維	2



圖書資訊利用教育指標		六年級圖書資訊利用教育指標		單元名稱	學期	統整探索/領域	節數
養		來源以進行專題研究		成果發表		自由研究	

六、核心素養呼應說明：透過圖書館利用、閱讀素養、資訊素養課程，運用多元策略，達成各單元設定之核心素養。

七、教材來源：自編教材。

八、教學活動

單元名稱 (節數)	校訂階段 目標 (標號)	學習重點		學習目標	教學活動	教學資源	統整課程	評量方式	核心素養 (標號)
		學習內容 (標號)	學習表現 (標號)						
書香天地(8)	圖 1-6 圖 2-6 圖 3-6 圖 4-6 圖 5-6 閱 2-6 閱 1-6 閱 3-6	Ad-III-3 Be-III-3	5-III-8 5-III-9 5-III-10 5-III-11 5-III-12	1. 能進行書香列車書籍閱讀 2. 能參與並小組討論有層次的自我提問。 3. 能練習規劃圖書館 4. 能導覽學校圖書館 5. 能運用校內外圖書館系統功能 6. 能發表並敘寫讀後心得	1. 導覽圖書館並進行學校書香列車閱讀教學 2. 為一年級的學弟妹朗讀故事 3. 討論並分享共讀書的內容 4. 夢想圖書館的設計與規劃(摺頁設計) 5. 圖書館空間配置與主題活動導覽 6. 介紹縣內主要圖書館的借還書及線上查詢系統 7. 安排學生投稿「寫出一片天」	課文 共讀書籍 網路資源	語文 藝術人文	作品 活動參與 口頭發表	國-E-A3 國-E-B2 國-E-C2
小小科學家(2)	資 1-6 資 2-6	Bc-III-3 INa-III-6 INa-III-8	5-III-12 tc-III-1 pe-III-2 pa-III-1 ai-III-3	1. 會使用參考資料並註明資料來源以進行專題研究 2. 能運用各種資源完成報告	1. 整理自由研究的參考資料 2. 利用簡報及圖表資料完成研究報告	網路資源	運算思維 自由研究	作品 口頭發表 活動參與	自-E-A3 自-E-B1 自-E-C2

九、其他

國立屏東大學附  
設實驗國民小學 107 學年度第一學期六年級彈性學習課程教學設計（自由研究）

課程設計編寫：張鶯珍、楊惠如、黃淑娟、周士雄

一、課程主題：溫差發電知多少

二、教學週數：6 週

三、活動期間：107 年 9 月 3 日、9 月 10 日、9 月 17 日、9 月 24 日、10 月 1 日、10 月 8 日

四、課程設計理念：運用數位科技與跨域學習，探究能源之溫差發電主題，完成校訂課程之專題研究。將五年級 PBL 專題研究課程透過分組合作學習，分成學生自主擇定研究主題；資料蒐集；實驗研究法、MAKER 與運算思維之研究能力培養；利用 3D 印表機、物聯網、資訊科技進行實驗研究實作，進行資料整理彙整；製作封面與裝訂；最後進行成果數位分享。達成駕馭科技；能源主題的跨域學習；關懷學校與社會能源議題的目標。

五、教學架構：

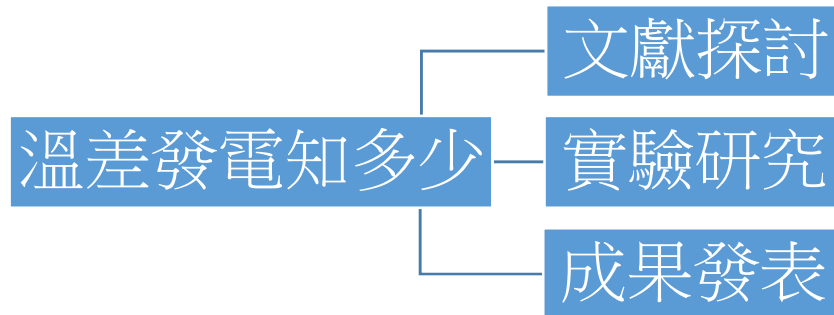

六、核心素養呼應說明：課程目標旨在促使學生完成本專題研究時能達成下列五項目標：(一)精熟數位科技作為實驗研究工具之運用。(二)強化數位科技媒介與社群溝通互動之素養。(三)發展數位運算思維之系統思考。(四)培養以數位科技為基礎之規畫執行素養。(五)開創以數位科技進行美學創作之可能。

七、教材來源：自編教材。

八、教學活動

單元名稱 (節數)	校訂階段 目標 (標號)	學習重點		學習目標	教學活動	教學資源	統整課程	評量方式	核心素養 (標號)
		學習內容 (標號)	學習表現 (標號)						
溫差發電 (二)	6-1-2 6-1-4	自 INg-III-5	自 po-III-2	了解溫差發電的原理	整理文獻資料	電腦	閱讀	報告	A2、B1、C2
溫差發電 (二)	6-1-3	自 INa-III-6	自 pe-III-1	能透過小組討論，撰寫研究動機、目的與研究問題。	撰寫研究動機、目的與研究問題	電腦	自然領域	書面報告	A2、B1、C2
溫差發電 (四)	6-1-5	自 INa-III-6	自 pe-III-2 自 ai-III-3	能透過動手操作、製作及線上測試，收集溫差發電的相關數據。	研究實作、撰寫研究內容	電腦 物聯網 M B O T WIFI 晶片 3D 印表機	資訊教育 自然領域	實作	A3、B1、C2
溫差發電 (二)	6-1-6	自 INg-III-5	自 pa-III-2 自 ah-III-2	能將實驗的數據整理並分析。	結論、建議與心得撰寫	電腦	資訊教育 自然領域	書面報告	A3、B1、B2
溫差發電 (二)	6-1-6	自 INg-III-5	自 pc-III-2 自 ai-III-3	能透過實驗數據資料，說明實驗結果。	封面製作、成果簡報製作	電腦	藝術人文	書面報告	A3、B1、C2

九、其他

國立屏東大學附  
設實驗國民小學 107 學年度第一學期六年級彈性學習課程教學設計（天文教育）

課程設計編寫：張鶯珍、楊惠如、黃淑娟、周士雄

一、課程主題：追星一族

二、教學週數：三週

三、活動期間：107 年 12 月 17 日、12 月 22 日、12 月 24 日

四、課程設計理念：無論是探索星空或認識星座，對於已具備基本天文常識的學生而言，最雀躍、最實際的，莫過於學習到運用望遠鏡時際觀星的本領，並跟從天文學家的腳步，探索星空的奧妙，深入瞭解浩瀚宇宙之美，並能以正確有效、生動有趣的方法，發覺星空與科學的相關，期許培養開闊的胸襟、科學的求知精神，並為國家科學研究的遠大未來，播下健康的種子。

五、教學架構：



六、核心素養呼應說明：透過古今中外天文學家的資料整理及望遠鏡的介紹操作，進行同儕的合作學習及自然科學的觀測活動，呼應了「自-E-A3」具備透過實地操作探究活動探索科學問題的能力，操作適合學習階段的器材儀器、科技設備與資源，進行自然科的觀測活動；和「自-E-C2」透過合作學習，培養同儕溝通表達、團隊合作的能力。

七、教材來源：自編教材

八、教學活動

單元名稱 (節數)	校訂階段 目標 (標號)	學習重點		學習目標	教學活動	教學資源	統整課程	評量方式	核心素養 (標號)
		學習內容 (標號)	學習表現 (標號)						
以管窺天(2)	天 6-4	INc-III-1 INc-III-15	ai-III-2	1. 能學習運用工具學習觀星的方法。 2. 能學習主動探索生活趣味的能力，培養主動求知的精神。	1. 介紹天文望遠鏡的種類及 2. 介紹望遠鏡的操作方式 3. 望遠鏡的操作練習。	電腦網路望遠鏡 天文望遠鏡	語文自然社會	學習及聆聽態度 活動參與	自-E-A3
站在巨人的肩膀上(4)	天 6-3	INf-III-1	an-III-1 an-III-2	1. 能運用科技與資訊蒐集資料，充實天文的專業知識。 2. 能從運用電腦資訊科技的過程中，發現探索的樂趣。	1. 藉由小組分工方式將搜集到的天文學家相關資料製成成果 2. 分享與討論	簡報書面資料 海報設計	語文自然社會	報告口頭發表 學習及聆聽態度 活動參與	自-E-C2

九、其他

國立屏東大學附  
設實驗國民小學 107 學年度第一學期六年級彈性學習課程教學設計  
(複合式課程：家庭教育、性別平等教育、家庭暴力防治課程、性侵害犯罪防治課程)

課程設計編寫：張鶯珍、楊惠如、黃淑娟、周士雄

一、課程主題：性別教育

二、教學週數：四週

三、活動期間：107 年 11 月 19 日、11 月 26 日、12 月 3 日、12 月 10 日

四、課程設計理念：

為落實性別平等教育的精神，本課程分別從性別平等宣導、性交易防制、家暴防制、性侵害防制四個層面加以探討，希望從知識的教導、態度的涵育、行為的建立，養成自愛愛人、自尊尊人的優良情操。

五、教學架構：

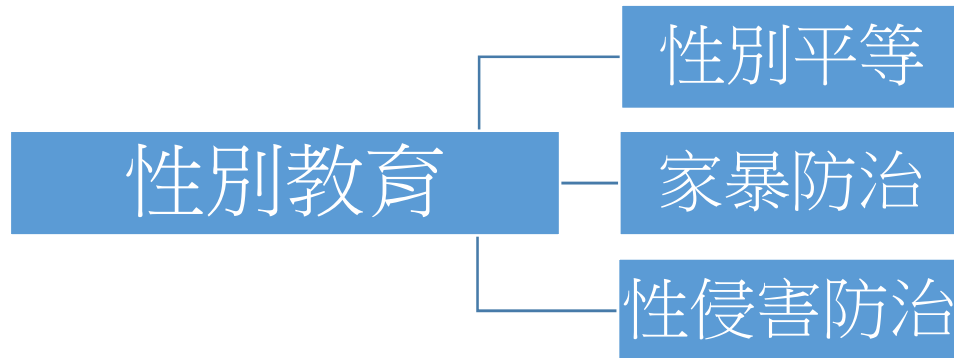

六、核心素養呼應說明：透過性平觀念的宣導培養孩子多元的性別觀，建立自愛愛人、自尊尊人的優良情超，以適應未來的多元社會。

七、教材來源：自編教材。

八、教學活動

單元名稱 (節數)	校訂階段 目標 (標號)	學習重點		學習目標	教學活動	教學資源	統整課程	評量方式	核心素養 (標號)
		學習內容 (標號)	學習表現 (標號)						
性別平等知多少 (4)	1-3-3	X	Aa-III-1 Ba-III-1	破除外貌迷思，建立身體自信。	1. 你很特別:體型外貌人人不同，每個人都是獨特的。 2. 優點大轟炸:喜歡自己，對自己有自信。 3. 認識身體自主權 4. 拿出正義感，維護自主權。 5. 愛別人之前，需要先愛自己。	電腦簡報	語文綜合健康與體育	報告	性-A1
家庭中的警訊 (2)	2-3-8	X	Ba-II-2	藉由音樂調劑自己的身心，並以歌聲表達對家人的愛。	1. 認識並欣賞與家庭的和諧相關的歌曲。 2. 學唱歌曲「甜蜜的家」，用歌聲表達對家人的愛。	電腦簡報	語文綜合活動藝術人文	書面報告	性-A1
性侵害防治停看聽 (2)	2-3-10	X	Ca-II-1 Ca-II-2 Ca-II-3	認識「性侵害」－預防與危機處理。	1. 如何預防「性侵害」的發生？ 2. 隨身小玩意兒有哪些物品在防暴時是派得上用場的？ 3. 遭受暴力後，我該怎麼辦？ 4. 讓學生了解「性侵害」的相關法律條文	影電簡報	綜合活動健康與體育	實作	性-A1

九、其他

國立 屏東大學附  
設實驗國民小學 107 學年度第一學期六年級彈性學習課程教學設計（校慶活動）

課程設計編寫：張鶯珍、楊惠如、黃淑娟、周士雄

一、課程主題：班際體育交流活動

二、教學週數：11 週

三、活動期間：107 年 8 月 30 日~107 年 11 月 11 日

四、課程設計理念：

以身為附小的一員為榮，共同為本校的校慶暖身，並能從中了解附小創校的歷史，進而能用歡愉的心，配合練習運動會節目表演，而且能設計有個人風格，又能增添喜氣的創意秩序冊封面和校慶海報。

五、教學架構：

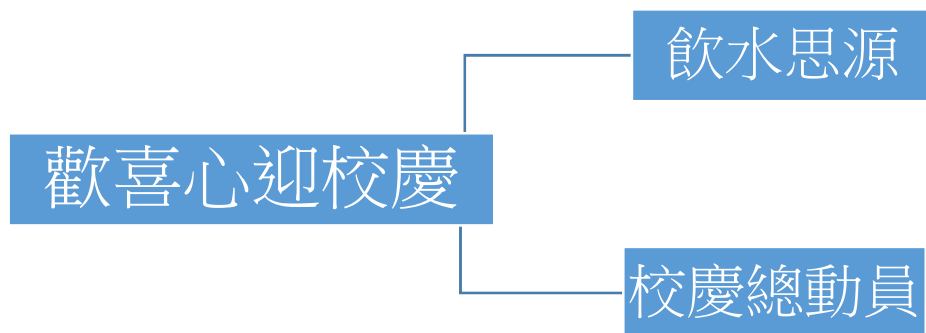

六、核心素養呼應說明：

透過了解認識自己成長的生活環境及其歷史，進而更愛惜自己、愛護環境；認真練習大會操，並以創意設計秩序冊封面和校慶海報，表達對校慶的歡欣；最後培養欣賞別人作品的涵養，達成各單元設定之核心素養。

七、教材來源：自編教材



八、教學活動

單元名稱 (節數)	校訂階段 目標 (標號)	學習重點		學習目標	教學活動	教學資源	統整課程	評量方式	核心素養 (標號)
		學習內容 (標號)	學習表現 (標號)						
飲水思源 (1)	X	綜 Ac-III-3	綜 1c-III-1	1.能認識本校的簡略歷史。 2.對歷屆的傑出校友能見賢思齊。 3.能以身為附小學生為榮。	1.介紹本校創校沿革。 2.參觀校史室。 3.記錄參觀心得。	校史室 照片 圖	語文 社會 藝術 人文	聆聽態度 活動參與 態度 心得記錄	A2 C3
校慶總動員 (10)	X	視 E-III-3 綜 Bb-II-1 綜 Bd-II-2 綜 Bd-II-3	視 1-III-1 視 1-III-3 綜 2b-II-1 綜 2b-II-2 綜 2d-II-1 綜 2d-II-2	1.能認真練習表演節目。 2.能了解海報設計的要素。 3.能明瞭校慶的意義。 4.能設計有創意的秩序冊封面和校慶海報。 5.能細心用心的完成作品。 6.能欣賞別人的作品。	1.練習表演節目。 2.欣賞優良秩序冊封面和校慶海報。 3.討論「好作品」的要素。 4.學習海報設計的技巧。 5.設計並製作秩序冊封面和校慶海報。 6.欣賞大家的作品。	優良作品 美勞用品 教學簡報	語文 藝術 人文	實作 口頭發表 活動參與 態度	B3 C2

九、其他

國立屏東大學  
附設實驗國民小學 107 學年度第一學期六年級彈性學習課程教學設計（奇幻之旅）

課程設計編寫：張鶯珍、楊惠如、黃淑娟、周士雄

一、課程主題：奇幻之旅

二、教學週數：10 週

三、活動期間：107 年 11 月 12 日~108 年 1 月 20 日

四、課程設計理念：

利用簡易操作相機教學記錄自己與同儕難忘的童年，並且藉由與同儕的合作努力，學習如何一同解決問題，展現在學校的學習成果。

五、教學架構：

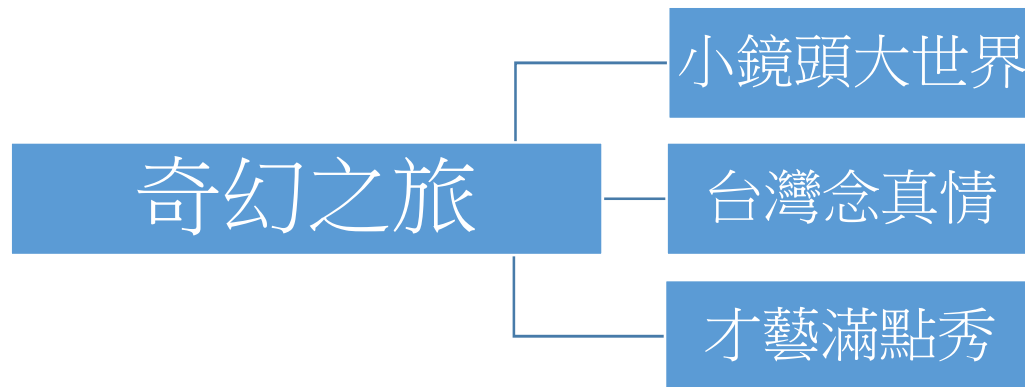

六、核心素養呼應說明：

透過同儕合作互動學習、表演內容設計、相機拍攝教學，來增進科技資訊與媒體、藝術涵養與美感、人際關係與團隊合作素養。

七、教材來源：自編教材

八、教學活動

單元名稱 (節數)	校訂階段目標 (標號)	學習重點		學習目標	教學活動	教學資源	統整課程	評量方式	核心素養 (標號)
		學習內容 (標號)	學習表現 (標號)						
小鏡頭 大世界 (2)	1-1-1 1-2-2 5-1-2	視 E-III-3	視 1-III-2 視 2-III-1	1.學習利用相機紀錄自己的成長。 2.能與同學合作，利用照片完成畢旅成果展。	1.邀請專業攝影師，指導學童如何正確使用簡易型的相機拍照。 2.將畢旅的活動照片歸類整理，以組為單位分別完成畢旅照片成果展。	相機 電腦 單槍	自然與生活科技、 藝術與人文	實作 聆聽態度 作品觀摩	藝-E-B3 E-B3
臺灣念 真情 (1)	1-2-3 4-1-2 5-2-2	地 Ba-V-4	地 3c-V-2	1.認識老社區新風貌、傳統產業轉型的改造動力。 2.實際領受科學教育的奧秘。	1.參觀地點文化特色等相關資料的蒐集與分享。 2.實際參訪時用心聆聽解說的態度。 3.實作時對設備與環境的尊重。	電腦 單槍 參訪單位	自然與生活科技、 社會、 藝術與人文	聆聽態度 活動參與 精神 守時	社-E-B3 E-B3
才藝滿 點秀 (7)	1-3-4 1-3-6 1-4-7 2-3-1 2-3-2 2-4-2	表 E-III-2 表 E-III-3	表 1-III-2 表 1-III-3	1.開發自己內在的潛能，進行個人或團體的展演 2.經由團隊合作學習培養默契	1.學生分組討論各組與表演的才藝。 2.利用本位課餘時間創作、編排及練習各組才藝。 3.全班票選出優秀的組別於畢業宿營晚會中發表演出。 4.學習舞臺表演注意事項。 5.學習表演時的服裝穿著及打扮。	音響 舞臺 道具	藝文	練習精神 參與熱忱 同儕合作 舞臺表現	藝-E-C2 E-C2

九、其他

國立屏東大學附設實驗國民小學 107 學年度第一學期六年級彈性學習課程教學設計（補救教學）

課程設計編寫：張鶯珍、楊惠如、黃淑娟、周士雄

課程進行方式：以異質性分組、差異化教學的方式進行。學生經過為翻轉，練學生思考表達力並共同營造出互助班級氣氛互助教學方式進行補救教學。

單元名稱 (節數)	校訂階段 目標 (標號)	學習重點		學習目標	教學活動	教學資源	統整課程	評量方式	核心素養 (標號)
		學習內容 (標號)	學習表現 (標號)						
【一、最大公與最小公倍數】	X	N-6-2	n-III-3	6-n-01 能認識質數、合數，並用短除法做質因數的分解(質數 $<20$ ，質因數 $<20$ ，被分解數 $<100$ )。	活動一：奇妙的完全數 1.教師簡介「完全數」的意義，把一個數的所有因數(自己除外)全部加起來，如果剛好等於自己，那這個數就是「完全數」。 2.以數字 6 為例，6 除了自己以外的因數是 1、2、3， $1+2+3=6$ ，剛好等於自己，所以 6 是一個「完全數」，而且是最小的一個。	教科書 電子書	語文	1. 紙筆測驗 2. 互相討論 3. 口頭回答 4. 回家作業	數-E-A2
【一、最大公與最小公倍數】	X	N-6-2	n-III-3	6-n-02 能用短除法求兩數的最大公因數、最小公倍數。 6-n-03 能認識兩數互質的意義，並將分數約成最簡分數。	活動二：方格遊戲 1.教師自行設計兩數的最大公因數或最小公倍數題目及九宮格方格，方格中的數字為答案，答案塗色部分為英文字母。 2.學生找出題目中每兩個數的最大公因數或最小公倍數，並在方格中將找出的數塗上色。 3.學生回答每題會塗出什麼英文字母。	教科書 電子書	語文	1. 紙筆測驗 2. 互相討論 3. 口頭回答 4. 回家作業	數-E-A2
【二、分數除法】	X	N-6-2	n-III-3	6-n-03 能認識兩數互質的意義，並將分數約成最簡分數。 6-n-04 能理解分數除法的意義及熟練其計算，並解	活動一：分數除法(一) 1. 熟練同分母分數除法與異分母分數除法。 2. 異質性分組、差異化教學。	教科書 電子書	語文	1. 紙筆測驗 2. 互相討論 3. 回家作業	數-E-B1

單元名稱 (節數)	校訂階段 目標 (標號)	學習重點		學習目標	教學活動	教學資源	統整課程	評量方式	核心素養 (標號)
		學習內容 (標號)	學習表現 (標號)						
				決生活中的問題。					
【二、分數除法】	X	N-6-3	n-III-6	6-n-04 能理解分數除法的意義及熟練其計算，並解決生活中的問題。	活動二：分數除法(二) 1. 解決生活情境中，有關分數除法的應用問題。	教科書 電子書	語文	1. 紙筆測驗 2. 互相討論 3. 回家作業	數-E-B1
【三、數量關係】	X	N-6-9	n-III-6	6-n-13 能利用常用的數量關係，列出恰當的算式，進行解題，並檢驗解的合理性。(同6-a-04) 6-a-04 能利用常用的數量關係，列出恰當的算式，進行解題，並檢驗解的合理性。(同6-n-13)	活動一：月曆中的趣數 1. 教師請學生找出家中的舊月曆，帶到課堂上備用。 2. 分組討論，先讓學生觀察月曆中數字的關係，再請學生發表觀察到的數量關係模式。 3. 教師亦可於學生發表過後，補充相關的數量關係問題，讓學生動動腦解題。 4. 本教材提供四個例子如下： (1) 從月曆中任意剪下一塊 3x3 的方格，在方格內的 9 個數字的和，一定等於中央那格數字的幾倍？ (2) 從月曆中任意剪下一塊 4x4 的方格，在此方格內四周的 12 個數字的和，一定等於中央 4 格數字和的幾倍？ (3) 陽曆二月可能會有 5 個星期一嗎？	教科書 電子書	語文	1. 紙筆測驗 2. 互相討論 3. 口頭回答 4. 回家作業	數-E-B1
【三、數量關係】	X	N-6-9	n-III-10	6-n-13 能利用常用的數量關係，列出恰當的算式，進行解題，並檢驗解的合理性。(同6-a-04) 6-a-04 能利用常用的	活動二：數量關係 1. 透過觀察，找出圖形數量的規律。	教科書 電子書	語文	1. 紙筆測驗 2. 互相討論 3. 口頭回答 4. 回家作業	數-E-B1

單元名稱 (節數)	校訂階段 目標 (標號)	學習重點		學習目標	教學活動	教學資源	統整課程	評量方式	核心素養 (標號)
		學習內容 (標號)	學習表現 (標號)						
				數量關係，列出恰當的算式，進行解題，並檢驗解的合理性。(同6-n-13)				作業	
【四、小數除法】	X	N-6-4	n-III-7	6-n-06 能用直式處理小數除法的計算，並解決生活中的問題。	活動一：小數除法(一) 1. 熟練小數除法的計算問題。	教科書 電子書	語文	1. 紙筆測驗 2. 口頭回答 3. 回家作業	數-E-B1
【四、小數除法】	X	N-6-4	n-III-7	6-n-06 能用直式處理小數除法的計算，並解決生活中的問題。 6-n-07 能在具體情境中，對整數及小數在指定位數取概數(含四捨五入法)，並做加、減、乘、除之估算。	活動二：小數除法(二) 1. 解決生活情境中，有關小數除法的應用問題。	教科書 電子書	語文	1. 紙筆測驗 2. 互相討論 3. 口頭回答 4. 回家作業	數-E-B1
【五、長條圖與折線圖】	X	D-6-1	d-III-1 d-III-2	6-d-01 能整理生活中的資料，並製成長條圖。 6-d-02 能整理生活中的有序資料，並繪製成折線圖。	活動： 1.先讓學生分組，教師再準備多個項目讓各組去收集資料。 2.透過觀察和討論，進行長條圖與折線圖的繪製活動。 3.請各組上台報告並分享。	教科書 電子書	語文	1. 紙筆測驗 2. 互相討論 3. 回家作業	數-E-B2
【六、圓周率與圓周長】	X	S-6-3	s-III-2	6-n-14 能理解圓面積與圓周長的公式，並計算簡單扇形的面積。(同6-s-03) 6-s-03 能理解圓面積與圓周長的公式，並計算簡單扇形的面積。(同	活動一：小明的腳踏車 1.小明有一輛腳踏車，腳踏車的前輪和後輪的直徑都是 1 公尺，前、後輪圓心間的距離是 1.2 公尺。 2.小明騎腳踏車時，不小心壓到路上掉落的蛋捲冰淇淋，想想看，如果小明繼續往前騎，每一次冰淇淋印子出現的距離會相隔多遠？	教科書 電子書	語文	1. 紙筆測驗 2. 實際測量 3. 分組報告	數-E-A2

單元名稱 (節數)	校訂階段 目標 (標號)	學習重點		學習目標	教學活動	教學資源	統整課程	評量方式	核心素養 (標號)
		學習內容 (標號)	學習表現 (標號)						
				6-a-03 6-n-14) 能用符號表示常用的公式。	3.教師在課堂上口述布題，學生分組討論解題【期中評量週】				
【六、圓周率與圓周長】	X	S-6-3	s-III-2	6-n-14 能理解圓面積與圓周長的公式，並計算簡單扇形的面積。(同6-s-03) 6-s-03 能理解圓面積與圓周長的公式，並計算簡單扇形的面積。(同6-n-14) 6-a-03 能用符號表示常用的公式。	活動二：圓周長 1.知道圓的半徑或直徑，求出圓周長。 2.知道幾分之幾圓的半徑，求出扇形周長。	教科書 電子書	語文	1. 紙筆測驗 2. 口頭回答 3. 回家作業	數-E-A2
【七、圓面積】	X	S-6-3	s-III-2	6-n-14 能理解圓面積與圓周長的公式，並計算簡單扇形的面積。(同6-s-03) 6-s-01 能利用幾何形體的性質解決簡單的幾何問題。 6-s-03 能理解圓面積與圓周長的公式，並計算簡單扇形的面積。(同6-n-14) 6-a-03 能用符號表示常用的公式。	活動一：圍出面積最大的圖形 1.教師準備一條長 60 公分的繩子。 2.分別請學生上臺圍成各種基本圖形，並計算出這些圖形的面積。 3.再透過全班共同討論，發現周長一樣的圖形中，哪個圖形的面積比較大。 4.基本圖形應包含已學過面積公式的圖形為主，例如：正方形、長方形、三角形和圓形等。	教科書 電子書	語文	1. 紙筆測驗 2. 口頭回答 3. 實際測量 4. 回家作業	數-E-A2
【七、圓面積】	X	S-6-3	s-III-2	6-n-14 能理解圓面積與圓周長的公式，並計算簡單扇形的面積。(同6-s-03) 6-s-01 能利用幾何形體的性質解決簡	活動二：拼一拼、算算看 1.將班上分成 2 組進行活動。 2.一組先用二分之一圓、四分之一圓或全圓和各種基本圖形，拼成複合圖形，並標出應有的單位長。 3.一組派一人上臺計算其面積，並說明其做法。	教科書 電子書	語文	1. 紙筆測驗 2. 口頭回答 3. 實際測量 4. 回家	數-E-A2

單元名稱 (節數)	校訂階段 目標 (標號)	學習重點		學習目標	教學活動	教學資源	統整課程	評量方式	核心素養 (標號)
		學習內容 (標號)	學習表現 (標號)						
				單的幾何問題。 6-s-03 能理解圓面積與圓周長的公式，並計算簡單扇形的面積。(同6-n-14) 6-a-03 能用符號表示常用的公式。	4.答案正確者得一分。 5.兩組輪流出題和解題，最後得分較高 的那一組獲勝。 6. 在拼複合圖形時，應提醒學生圖形與圖形之間，不能有空隙。			作業	
【八、等量與應用】	X	R-6-3	r-III-3 r-III-1	6-a-01 能理解等量公理。	活動一：狄歐法特斯的墓碑 1. 簡介並引起動機 約 1700 年前，古希臘的數學家——狄歐法特斯的墓碑上，記錄著他的一生： 狄歐法特斯他的一生的 $\frac{1}{6}$ 是少年， $\frac{1}{12}$ 是青年， $\frac{1}{7}$ 是單身。結婚五年後生了孩子，孩子活了父親 $\frac{1}{2}$ 歲數，父親再孩子死後的四年過世。 你知道狄歐法特斯活了幾歲嗎？ (單身是指青年時代到結婚之前的時間)	教科書 電子書	語文	1. 紙筆測驗 2. 口頭回答 3. 回家作業	數-E-B1
【八、等量與應用】	X	R-6-4	r-III-2	6-a-02 能將分數單步驟的具體情境問題列成含有未知數符號的算式，並求解及驗算。	活動二：未知數 1. 用文字符號表徵情境問題，並列式解題。	教科書 電子書	語文	1. 紙筆測驗 2. 口頭回答 3. 回家作業	數-E-B1
【九、比、比值與成正比】	X	N-6-6	n-III-9	6-n-09 能認識比和比值，並解決生活中的問題。	活動一：比與比值 1. 熟練有關比或比值的計算問題。	教科書 電子書	語文	1. 紙筆測驗 2. 互相討論 3. 口頭回答 4. 回家作業	數-E-A2



單元名稱 (節數)	校訂階段 目標 (標號)	學習重點		學習目標	教學活動	教學資源	統整課程	評量方式	核心素養 (標號)
		學習內容 (標號)	學習表現 (標號)						
【九、比、比值與成正比】	X	N-6-6	n-III-9	6-n-09 能認識比和比值，並解決生活中的問題。 6-n-10 能理解正比的意義，並解決生活中的問題。	活動二：煎蛋 姐姐用一個很小的平底鍋煎蛋，蛋的一面煎好了，把它翻到另一面再煎，每一面要煎一分鐘。這個平底鍋每次只能煎兩個蛋，如果有三個蛋，兩面都煎，當然要花四分鐘的時間，但是姐姐只用了三分鐘左右，就把三個蛋的兩面都煎好了，姐姐的秘訣是什麼？ 說明：姐姐在鍋裡先放兩個蛋，煎一分鐘，這兩個蛋的一面已經煎好，把其中的一個蛋翻面，另一個蛋從鍋裡盛出，趕快放進第三個蛋，再煎一分鐘，第一個蛋的兩面都已煎好，取出來，其餘的兩個蛋，都只煎好了一面，所以再煎一分鐘，另外兩面也煎好了。 活動三：成正比(一) 1. 解決生活情境中，有關成正比的問題。	教科書 電子書	語文	1. 紙筆測驗 2. 互相討論 3. 口頭回答 4. 回家作業	數-E-A2
【九、比、比值與成正比】	X	N-6-6	n-III-9	6-n-10 能理解正比的意義，並解決生活中的問題。	活動四：成正比(二) 1. 透過關係圖，判斷有關成正比的問題。	教科書 電子書	語文	1. 紙筆測驗 2. 互相討論 3. 口頭回答 4. 回家作業	數-E-A2
【十、縮圖、放大圖與比例尺】	X	N-6-6 S-6-2	s-III-7	6-s-02 能認識平面圖形放大、縮小對長度、角度與面積的影響，並認識比例尺。	活動一：教室 1. 請學生測量教室的長寬及課桌椅的位置與長度。 2. 請學生畫出教室的 1/100 倍縮圖。	教科書 電子書	語文	1. 紙筆測驗 2. 互相討論 3. 口頭	數-E-A2

單元名稱 (節數)	校訂階段 目標 (標號)	學習重點		學習目標	教學活動	教學資源	統整課程	評量方式	核心素養 (標號)
		學習內容 (標號)	學習表現 (標號)						
								回答 4. 回家 作業	
【十、縮圖、放大與比例尺】	X	S-6-1	s-III-7	6-s-02 能認識平面圖形放大、縮小對長度、角度與面積的影響，並認識比例尺。	活動二：公路地圖 在一張 1:100000 的公路地圖上，量出兩個地點之間的距離為 2.5 公分。算算看，這兩個地點間的實際距離是多少？ 【期末評量週】	教科書 電子書	語文	1. 紙筆 測驗 2. 互相 討論 3. 口頭 回答 4. 回家 作業	數-E-A2
【十、縮圖、放大與比例尺】	X	S-6-1	s-III-7	6-s-02 能認識平面圖形放大、縮小對長度、角度與面積的影響，並認識比例尺。	活動三：美麗寶島 1. 找一張臺灣地圖。 2. 教師口述布題，任意找兩個縣市，請學生算出兩縣市直線的實際距離。 【休業式】	教科書 電子書	語文	1. 紙筆 測驗 2. 互相 討論 3. 口頭 回答	數-E-A2

國立屏東大學附設實驗國民小學 107 學年度第一學期六年級作文教學活動及篇數一覽表

設計者：張鶯珍、楊惠如、黃淑娟、周士雄

項別	週次	篇數	配合單元	文體	教學主題	節數	教學重點	學習表現 (標號)
命題作文	三	1	第二單元	記敘文	遊走在世界的市場裡	2	<ol style="list-style-type: none"> <li>1. 配合第一單元旅人之歌，讓孩子將旅行過程中，自身的體會與感受透過記敘文的方式寫下，練習映襯及摹寫的手作技巧。</li> <li>2. 了解並列複句及假設複句的使用方式。</li> <li>3. 引導學生利用相關成語及名言佳句充實文章內容。</li> </ol>	6-III-2 6-III-3
	七	2	第六單元	記敘文	動物世界的溫情	2	<ol style="list-style-type: none"> <li>1. 互相分享飼養動物的經驗。</li> <li>2. 選丁一種動物描寫外觀、習性及喜好。</li> <li>3. 練習譬喻、映襯及轉化的寫作方式。</li> <li>4. 引導學生利用相關成語及名言佳句充實文章內容。</li> </ol>	6-III-2 6-III-3
	十二	3	第九單元	記敘文	記得螢火蟲	2	<ol style="list-style-type: none"> <li>1. 以夏天為主題，指出最能代表夏天的事物為何？</li> <li>2. 你會在夏天做那些事？</li> <li>3. 這些事物帶給你什麼樣的感受？</li> <li>4. 練習映襯、轉化、條件複句、遞進複句的寫作方式。</li> <li>5. 引導學生利用相關成語及名言佳句充實文章內容。</li> </ol>	6-III-2 6-III-3
	十七	4	第十三單元	應用文	孫翠鳳和歌仔戲	2	<ol style="list-style-type: none"> <li>1. 描寫曾經欣賞過令人印象深刻又精采的表演。</li> <li>2. 最喜歡看什麼表演？為什麼？</li> <li>3. 演出中最難忘或印象深刻的部分是什麼？</li> <li>4. 想對表演者說些什麼話？</li> <li>6. 看完表演後的心的感想。</li> <li>7. 練習譬喻、類疊、因果複句、並列複句的寫作方式。</li> <li>8. 引導學生利用相關成語及名言佳句充實文章內容。</li> </ol>	6-III-2 6-III-3

項別	週次	篇數	配合單元	文體	教學主題	節數	教學重點	學習表現 (標號)
分布練習	1.日記簿		每週利用日記簿讓孩子練習生活點滴的分享。				6-III-8	
	2.成語的使用		配合課文相關成語補充教材，於課堂中進行成語教學，並於課後完成學生練習。				6-III-6	
	3.造句練習		每週配合教學進度，於課堂及國語作業簿進行造句練習。				6-III-6	
	4.閱讀心得		配合課外書的閱讀並結合閱讀撲滿，讓孩子記錄閱讀心得。				6-III-6	
	5.閱讀國語日報		配合課程進行國語日報文章賞析。				6-III-2	

依據 103 年 8 月份課發會決議，請老師們依據下列原則指導作文教學。

- 1、配合課文或習作，於課堂上指導作文賞析、寫作。
- 2、依教育部規定，中高年級每學期作文篇數 4~6 篇。本校因中高年級皆利用聯絡簿或日記本進行日記教學，此部分呈現作文篇數為高年級：4 篇/每學期；中年級：3 篇/每學期。

課程設計編寫：楊敏賢

一、課程主題（社團名稱）：樂樂棒球棒棒

二、教學週數：19 週

三、活動期間：107.8.30~108.1.18

四、課程設計理念：讓學生了解樂樂棒運動的起源發展並熟悉樂樂棒各項基本動作技巧，透過樂趣化教學來喜歡樂樂棒運動，培養運動習慣。

五、教學架構：

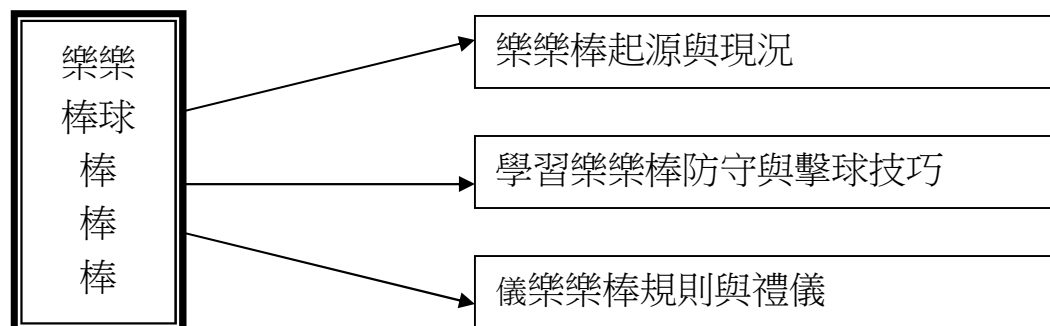

六、核心素養呼應說明：透過認識樂樂棒、學習樂樂棒、操作樂樂棒課程，個人操作，分組練習，達成各單元設定之核心素養。

七、教材來源：自編

八、教學活動：

單元名稱 (節數)	校訂階段 目標 (標號)	學習重點		學習目標	教學活動	教學資源	統整課程	評量方式	核心素養 (標號)
		學習內容 (標號)	學習表現 (標號)						
認識樂樂棒 (2)	無	【健體】 Hd- II -1	【健體】 1c- II -1 1d- II -1	<ul style="list-style-type: none"> <li>能了解樂樂棒起源與發展情形</li> <li>能知道樂樂棒裝備與場地設施</li> </ul>	<ul style="list-style-type: none"> <li>了解樂樂棒的發展與現況</li> <li>了解樂樂棒場地與設施</li> </ul>	相關書籍	健體	口頭發表	【健體】 E-A1
學習樂	無	Hd- III -1	1c- III -1 1d- III -1	<ul style="list-style-type: none"> <li>學會樂樂棒防守與基</li> </ul>	<ul style="list-style-type: none"> <li>學習樂樂棒防守與擊球動作技</li> </ul>	樂樂棒器	健體	確實做出	E- A1

單元名稱 (節數)	校訂階段 目標 (標號)	學習重點		學習目標	教學活動	教學資源	統整課程	評量方式	核心素養 (標號)
		學習內容 (標號)	學習表現 (標號)						
樂棒 (11)			4d-II-2	本動作技巧 • 提高學生對學習樂樂棒的興趣，培養運動習慣。	巧 • 學習各項基本動作 • 學習防守規則	材		各項擊球動作	
		Hd-III-1	2c-III-3						
規則與禮儀 (1)	無	Hd-II-1	1c-III-1	• 了解樂樂棒的基本規則與禮儀	• 了解樂樂棒單基本規則	相關書籍	健體	口頭發表 實地操作	E-A1
		Hd-III-1	2c-III-1 2c-III-2 2c-III-3						
分組練習賽 (5)	無	Hd-II-1	2c-II-2 4d-II-2	• 學會樂樂棒防守與基本動作技巧 • 提高學生對學習樂樂棒的興趣，培養運動習慣。 • 培養運動家精神	• 了解合作的重要 • 培養運動興趣，保持運動習慣	樂樂棒器材	健體	綜合觀察	E-C2
		Hd-III-1	2c-III-3 3c-III-2 3d-III-2						

#### 九、其他

1、教學準備：樂樂棒、球、運動鞋、毛巾、水

課程設計編寫：吳政霖

- 一、課程主題：繩乎奇技
- 二、教學週數：19 週
- 三、活動期間：107/08/30~107/01/18
- 四、課程設計理念：讓學生了解民俗體育中跳繩運動的發展現況並學習基本動作技巧，透過樂趣化教學來喜歡跳繩運動，培養休閒樂趣與運動習慣。
- 五、教學架構：

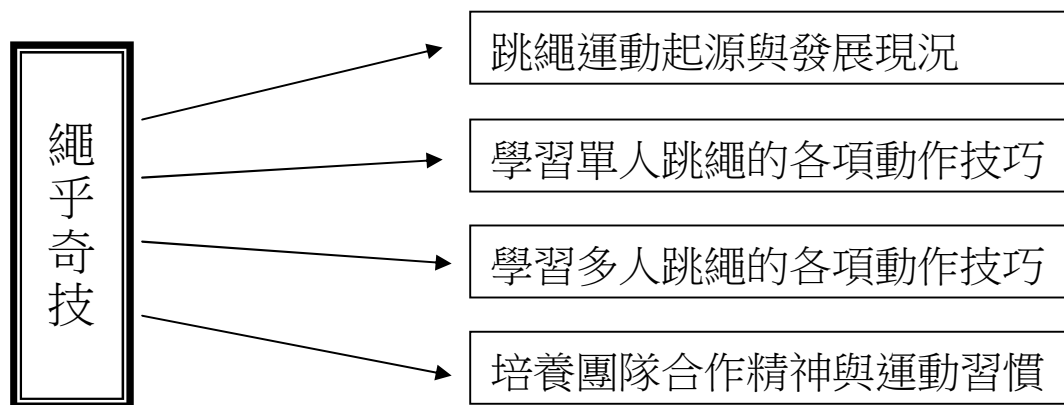

- 六、核心素養呼應說明：藉由跳繩運動，學習各項動作技巧，促進身心發展與協調性發展，加上合作學習，樂於與人互動與團隊成員學習，培養公平競爭及身心健康發展
- 七、教材來源：自編教材

八、教學活動

單元名稱 (節數)	校訂階段 目標 (標號)	學習重點		學習目標	教學活動	教學資源	統整課程	評量方式	核心素養 (標號)
		學習內容 (標號)	學習表現 (標號)						
跳繩起源 發展現況 (1)		Ce- II -1	1c- III -1	認識跳繩運動起源 與現況	1.介紹跳繩起源與發展現況 2.講解跳繩基本動作要領	影片	健體	認知 評量	C3
單人跳繩 基本招式 (3)		Ic- II -1 Ic- III -1	3c- III -1 3c- III -2	學習單人跳繩 各項基本動作	講解並實作練習跳繩基本動作 (空迴旋.雙腳前迴旋.單腳前迴旋. 原地跑步跳.前後開合跳.左右開合 跳)	個人跳 繩、 影片	健體	實作 評量	A1 A3
單人跳繩 進階招式 (4)		Ic- II -1 Ic- III -1	3c- III -1 3c- III -2	學習單人跳繩 各項進階動作	講解並實作練習跳繩進階動作 (前交叉跳.雙腳後迴旋.單腳後迴 旋.轉身迴旋.交叉腳跳.後交叉跳)	個人跳 繩、影片	健體	實作 評量	A1 A3
雙人 跳繩 (4)		Ic- II -1 Ic- III -1	3c- III -1 3c- III -2	學習雙人跳繩招式	講解並實作練習雙人跳繩動作 (朋友跳.橫排跳.交互單側迴旋跳. 連鎖跳.車輪跳)	雙人跳 繩、影片	健體	實作 評量	A1 A3
團體跳繩 (4)		Ic- II -1 Ic- III -1	3c- III -1 3c- III -2	學習多人跳繩招式動作	講解並實作練習團體跳繩動作 (跳長繩.繩中繩.交互跳.三人跳.十 字跳.三角跳)	長跳繩、 影片	健體	實作 評量	A1 A3
綜合花式 跳繩 (3)		Ic- II -1 Ic- III -1 Ic- III -2	3c- III -1 3c- III -2 4d- III -1	綜合所學各項招式 自創組合動作	分組綜合練習並自創組合式動作	長、短跳 繩	健體	同儕 互評	B3 C2

九、其他



課程設計編寫：賴緯濤

- 一、課程主題：籃球社
- 二、教學週數：19 週
- 三、活動期間：107 年 8 月 31 日至 108 年 1 月 18 日
- 四、課程設計理念：讓小朋友熟悉基本籃球技巧，進而喜歡籃球運動，培養團隊運動精神。
- 五、教學架構：

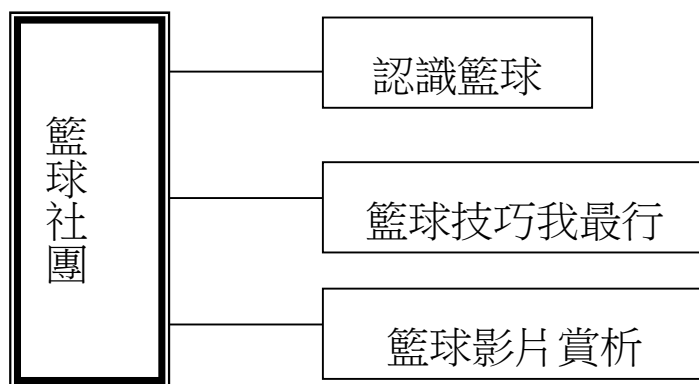

六、核心素養呼應說明：

- (一) 能了解關於籃球的各項術語（如罰球線、兩分線、三分線、籃框…等）。
- (二) 能學會運球、傳球、投籃、上籃等基本技巧。
- (三) 能了解籃球分組比賽相關規則。
- (四) 能欣賞籃球影片，了解影片所傳遞的籃球概念與技巧。
- (五) 讓學生具備良好身體活動與健康生活的習慣，以促進身心健康，並培養團隊運動精神。

七、教材來源：自編

八、教學活動

單元	校訂階段	學習重點	學習目標	教學活動	教學	統整	評量	核心
----	------	------	------	------	----	----	----	----

名稱 (節數)	目標 (標號)	學習內容 (標號)	學習表現 (標號)			資源	課程	方式	素養 (標號)
2		Cb-III-1	1c-III-1	了解關於籃球相關概念	1.了解關於籃球的各項術語 2.了解籃球分組比賽相關規則	籃球術語	健康與體育	口頭發表	A1
15		Hb-III-1	3c-III-2	學會籃球各項技巧	1.學會運球、傳球、投籃、上籃等基本技巧 2.了解籃球半場與全場比賽概念	籃球	健康與體育	確實做出各項基本動作	A1 C2
2		Cb-III-1	1d-III-3	籃球影片賞析	1.了解影片所傳遞的籃球概念與技巧	籃球影片	健康與體育	綜合所學了解影片重點	A1

九、其他

課程設計編寫：黃碧智

一、課程主題（社團名稱）：天籟之音（合唱社團）

二、教學週數：19 週

三、活動期間：107.8.30~108.1.18

四、課程設計理念：讓學生了解合唱的起源發展，並熟悉合唱各項基本技巧，透過樂趣化教學喜歡合唱，培養生活美感。

五、教學架構：

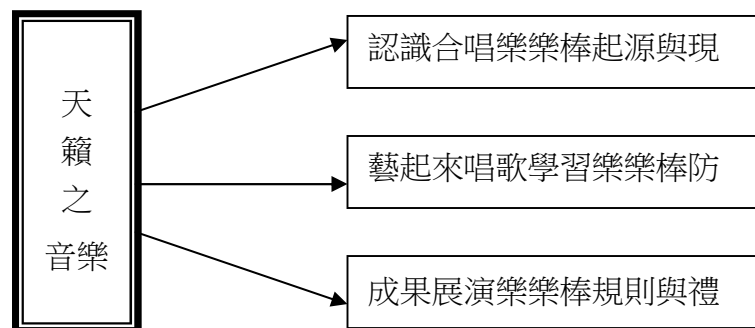

六、核心素養呼應說明：透過了解合唱的起源發展、熟悉合唱各項基本技巧，共同演唱，達成各單元設定之核心素養。

七、教材來源：自編

八、教學活動：

單元名稱 (節數)	校訂階段 目標 (標號)	學習重點		學習目標	教學活動	教學資源	統整課程	評量方式	核心素養 (標號)
		學習內容 (標號)	學習表現 (標號)						
認識合唱 (3)	無	【音】 1-II-1 2-II-2 1-III-1 2-III-2	【音】 E-II-1 A-II-1 E-III-1 A-III-1	<ul style="list-style-type: none"> <li>了解合唱的歷史</li> <li>了解合唱的歷史</li> <li>欣賞合唱的音樂</li> </ul>	<ul style="list-style-type: none"> <li>介紹合唱的歷史</li> <li>說明合唱的歷史</li> <li>合唱音樂欣賞</li> </ul>	相關書籍 影片	藝術	參與態度 口頭發表	【藝術】 E-A1
藝起來	無	1-II-1	E-II-1	學會基本歌唱技巧	歌唱演練~運用呼吸、支持、共	曲譜	藝術	參與態度	E-B1

單元名稱 (節數)	校訂階段 目標 (標號)	學習重點		學習目標	教學活動	教學資源	統整課程	評量方式	核心素養 (標號)
		學習內容 (標號)	學習表現 (標號)						
合唱 (15)		2-II-2	A-II-1	<ul style="list-style-type: none"> <li>正確詮釋合唱曲合唱樂曲欣賞與（風格掌握、音樂表達、歌詞語言學習等）</li> </ul>	<ul style="list-style-type: none"> <li>鳴、發聲等基本歌唱技巧</li> <li>合唱樂曲~風格掌握、音樂表達、歌詞語言學習等。</li> </ul>	鋼琴		實作	E-C2
		1-III-1 2-III-2	E-III-1 A-III-1						
成果展演 (1)	無	1-II-1 2-II-2	E-II-1 A-II-1	<ul style="list-style-type: none"> <li>樂於與人分享</li> </ul>	<ul style="list-style-type: none"> <li>合唱歌曲演唱</li> </ul>	鋼琴	藝術	展演	E-A1 E-C2
		1-III-1 2-III-2	E-III-1 A-III-1						

#### 九、其他

- 1、教學準備：合唱曲譜、水

課程設計編寫：丘雪琪

一、課程主題（社團名稱）：彩繪世界

二、教學週數：19 週

三、活動期間：107.8.30~108.1.18

四、課程設計理念：讓學生了解色彩世界，學習調色的技巧，學習多樣化的媒材使用方法，喜藝術創作，培養生活美感。

五、教學架構：

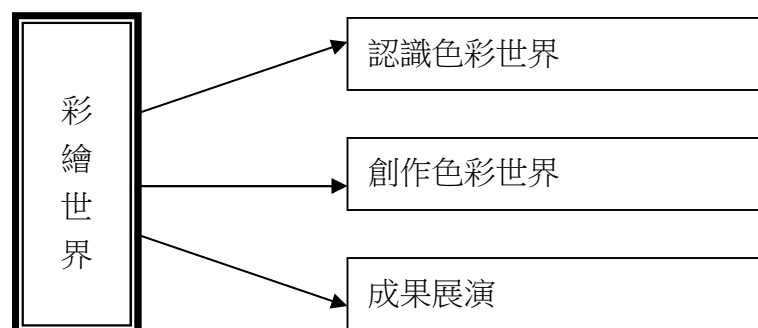

六、核心素養呼應說明：透過了解色彩，正確調色的課程，進行藝術創作，甚而分享，達成各單元設定之核心素養。

七、教材來源：自編

八、教學活動：

單元名稱 (節數)	校訂階段 目標 (標號)	學習重點		學習目標	教學活動	教學資源	統整課程	評量方式	核心素養 (標號)
		學習內容 (標號)	學習表現 (標號)						
認識色彩世界 (2)	無	【視】 E-II-1 E-II-2 E-II-3 E-III-1 E-III-2	【視】 1-II-1 1-II-2 1-II-3 1-III-1 1-III-2	<ul style="list-style-type: none"> <li>了解色彩</li> <li>正確調色</li> </ul>	<ul style="list-style-type: none"> <li>認識色彩</li> <li>學習調色</li> </ul>	相關書籍 影片 單槍	藝術	參與態度 口頭發表	【藝】 E-A1

單元名稱 (節數)	校訂階段 目標 (標號)	學習重點		學習目標	教學活動	教學資源	統整課程	評量方式	核心素養 (標號)
		學習內容 (標號)	學習表現 (標號)						
		E-III-3	1-III-3						
創作色彩世界 (16)	無	E-II-1 E-II-2 E-II-3 E-III-1 E-III-2 E-III-3	1-II-1 1-II-2 1-II-3 1-III-1 1-III-2 1-III-3	<ul style="list-style-type: none"> <li>• 完成吹畫</li> <li>• 設計彩印</li> <li>• 設計創印卡片</li> <li>• 製作萬花筒</li> </ul>	<ul style="list-style-type: none"> <li>• 吹畫</li> <li>• 彩印</li> <li>• 創意卡片設計</li> <li>• 萬花筒</li> </ul>	單槍 水彩用具 美術紙 膠水 剪刀	藝術	參與態度 實作	E-A1 E-B1
成果展演 (1)	無	E-II-1 E-II-2 E-II-3 E-III-1 E-III-2 E-III-3	1-II-1 1-II-2 1-II-3 1-III-1 1-III-2 1-III-3	<ul style="list-style-type: none"> <li>• 樂於與人分享</li> </ul>	<ul style="list-style-type: none"> <li>• 作品分享</li> </ul>	無	藝術	展演	E-B1

#### 九、其他

(一)教師：水彩用紙、材料、電腦、單槍

(二)學生：畫本、水彩用具、膠水、剪刀

國立屏東大學附設實驗國民小學 107 學年度第一學期社團活動自編課程教學設計（中年級社團）

課程設計編寫：黃淑娟

- 一、課程主題（社團名稱）：縫紉社
- 二、教學週數：19 週
- 三、活動期間：107 年 8 月 31 日~108 年 01 月 11 日
- 四、課程設計理念：手工藝品的創作一直是許多孩子的最愛，希望藉由教導不織布吊飾的製作，讓孩子學習使用針線的基本技巧。
- 五、教學架構：

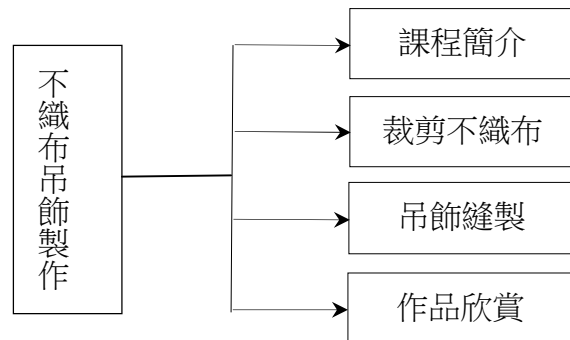

六、核心素養呼應說明：透過老師及學長姊的作品分享，運用多元策略，學習動手做，達成各單元設定之核心素養。

七、教材來源：自編教材。

八、教學活動

單元名稱 (節數)	校訂階段 目標 (標號)	學習重點		學習目標	教學活動	教學資源	統整課程	評量方式	核心素養 (標號)
		學習內容 (標號)	學習表現 (標號)						
課程簡介 (1)	X	X	X	瞭解上課方式及內容。	課程說明、作品欣賞。	不織布吊飾	藝術與人文	參與態度	B3
裁剪不織布 (1)	X	視 A-II-1 綜 Bd-II-2	視 2-II-2 綜 2d-II-1 綜 2d-II-2	能根據紙形剪下不織布。	指導學生根據紙形剪下不織布。	不織布 針線 剪刀	藝術與人文	參與態度	A2

單元名稱 (節數)	校訂階段 目標 (標號)	學習重點		學習目標	教學活動	教學資源	統整課程	評量方式	核心素養 (標號)
		學習內容 (標號)	學習表現 (標號)						
吊飾縫製 (16)	X	視 A-II-1 綜 Bd-II-2	視 2-II-2 綜 2d-II-1 綜 2d-II-2	1.瞭解針線使用的基本技巧。 2.能運用縫紉技巧縫製吊飾。	1.說明針線的使用技法。 2.指導學生縫製吊飾。	不織布 針線 剪刀	藝術與人文	參與態度	A2
作品欣賞 (1)	X	視 A-II-1 綜 Bd-II-2	視 2-II-2 綜 2d-II-1 綜 2d-II-2	能欣賞他人的作品並說出自己的想法。	欣賞他人的作品並說出自己的想法。	吊飾	藝術與人文	作品欣賞 口頭發表	B3

九、其他



課程設計編寫：黃淑娟

- 一、課程主題（社團名稱）：縫紉社
- 二、教學週數：19 週
- 三、活動期間：107 年 8 月 31 日~108 年 01 月 11 日
- 四、課程設計理念：手工藝品的創作一直是許多孩子的最愛，希望藉由教導手提袋的製作，讓孩子學習使用針線的基本技巧。
- 五、教學架構：

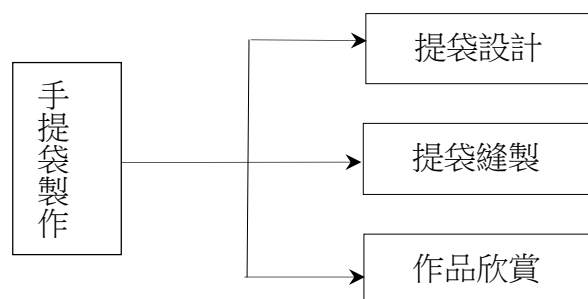

- 六、核心素養呼應說明：透過老師及學長姊的作品分享，運用多元策略，學習自己設計作品並動手完成，達成各單元設定之核心素養。
- 七、教材來源：自編教材。
- 八、教學活動

單元名稱 (節數)	校訂階段 目標 (標號)	學習重點		學習目標	教學活動	教學資源	統整課程	評量方式	核心素養 (標號)
		學習內容 (標號)	學習表現 (標號)						
提袋設計 (6)	無	視 E-III-3 綜 Bd-II-2	視 1-III-1 視 1-III-3 綜 2d-II-1 綜 2d-II-2	1.瞭解上課方式。 2.瞭解針線使用的基本技巧。 3.能設計自己的手提袋。 4.能根據自己的設計圖裁剪提袋布料。 5.能根據自己的設計圖	1.課程說明、作品欣賞。 2.說明針線的使用技法。 3.學生設計自己的手提袋並畫設計圖。 4.學生根據自己的設計圖裁剪提袋布料。 5.學生根據自己的設計圖裁剪裝飾	手提袋 鋪棉布 不織布 針線 剪刀	藝術與人文 數學	參與態度	B3

單元名稱 (節數)	校訂階段 目標 (標號)	學習重點		學習目標	教學活動	教學資源	統整課程	評量方式	核心素養 (標號)
		學習內容 (標號)	學習表現 (標號)						
				裁剪裝飾布料。	布料。				
提袋縫製 (12)	無	視 E-III-3 綜 Bd-II-2	視 1-III-1 視 1-III-3 綜 2d-II-1 綜 2d-II-2	能運用縫紉技巧縫製手提袋。	1.指導學生縫製提袋上的裝飾圖案。 2.指導學生縫製手提袋。 3.指導學生縫製手提袋提把。 4.指導學生縫製手提袋拉鍊。	鋪棉布 不織布 針 線 剪刀	藝術與人文	參與態度	A2
作品欣賞 (1)	無	視 P-III-2 綜 Bd-II-2	視 3-III-2 綜 2d-II-1 綜 2d-II-2	能欣賞他人的作品並說出自己的想法。	欣賞他人的作品並說出自己的想法。	手提袋	藝術與人文	作品欣賞 口頭發表	B3

九、其他

課程設計編寫：蔡櫻芬

- 一、課程主題：圖書小志工
- 二、教學週數：19 週
- 三、活動期間：107 年 8 月 31 日～107 年 1 月 18 日
- 四、課程設計理念：透過圖書小志工培訓課程，促進學生對於圖書館功能與運作的認識及興趣，並培養學生導覽解說能力，提供學生展現多元智能的舞臺。
- 五、教學架構：

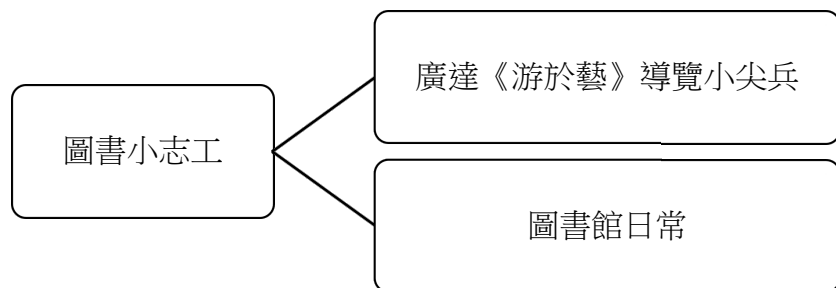

六、核心素養呼應說明：透過廣達《游於藝》導覽小尖兵及圖書館日常課程，運用多元策略，達成各單元設定之核心素養。

七、教材來源：自編

八、教學活動

單元名稱 (節數)	校訂階段 目標 (標號)	學習重點		學習目標	教學活動	教學資源	統整課程	評量方式	核心素養 (標號)
		學習內容 (標號)	學習表現 (標號)						
課程介紹 (1 節)	X	X	X	➤ 認識小志工學習任務	➤ 圖書小志工課程介紹	簡報	X	參與態度	X
廣達《游於藝》導	X	視 A-II-2 視 P-II-1	視 2-II-2 視 3-II-1	➤ 進行廣達《游於藝》 ➤ 擁抱梵谷展導覽解	➤ 「擁抱梵谷」展覽主題介紹 ➤ 「擁抱梵谷」導覽解說培訓	簡報 導覽手冊	藝術	參與態度 口頭發表	藝-E-A3 藝-E-C2

單元名稱 (節數)	校訂階段 目標 (標號)	學習重點		學習目標	教學活動	教學資源	統整課程	評量方式	核心素養 (標號)
		學習內容 (標號)	學習表現 (標號)						
覽小尖 兵 (13節)				說  ➤ 擔任廣達《游於藝》 擁抱梵谷展聯合開幕 工作人員	1.解說稿撰寫 2.解說實作演練 開幕典禮工作培訓	學習單		實作	
圖書館 日常 (4節)	圖 3-4	X	X	➤ 參與圖書分類、排 架、借還書	➤ 圖書分類認識 ➤ 圖書排架練習 ➤ 圖書借還參與值班	簡報	閱讀課程	參與態度 實作	X
回顧與 分享 (1節)	X	X	國 2- II -2 國 2- II -4	➤ 分享社團課心得 ➤ 提出建議	➤ 對本學期課程進行回顧與分 享	X	國語文	參與態度 口頭發表	國-E-C2

九、其他

課程設計編寫：蔡櫻芬

- 一、課程主題：圖書小志工
- 二、教學週數：19 週
- 三、活動期間：107 年 8 月 31 日～107 年 1 月 18 日
- 四、課程設計理念：透過圖書小志工培訓課程，促進學生對於圖書館功能與運作的認識及興趣，並培養學生導覽解說能力，提供學生展現多元智能的舞臺。
- 五、教學架構：

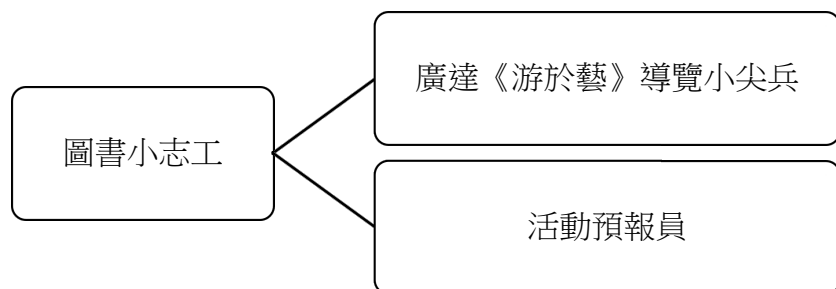

- 六、核心素養呼應說明：透過廣達《游於藝》導覽小尖兵及活動預報員課程，運用多元策略，達成各單元設定之核心素養。
- 七、教材來源：自編
- 八、教學活動

單元名稱 (節數)	校訂階段 目標 (標號)	學習重點		學習目標	教學活動	教學資源	統整課程	評量方式	核心素養 (標號)
		學習內容 (標號)	學習表現 (標號)						
課程介紹 (1 節)	X	X	X	➤ 認識小志工學習任務	➤ 圖書小志工課程介紹	簡報	X	參與態度	X
廣達《游於藝》導	X	視 A-III-1 視 P-III-1	視 2-III-1 視 3-III-1	➤ 進行廣達《游於藝》 擁抱梵谷展導覽解	➤ 「擁抱梵谷」展覽主題介紹 ➤ 「擁抱梵谷」導覽解說培訓	簡報 導覽手冊	藝術	參與態度 口頭發表	藝-E-A3 藝-E-C2

單元名稱 (節數)	校訂階段 目標 (標號)	學習重點		學習目標	教學活動	教學資源	統整課程	評量方式	核心素養 (標號)
		學習內容 (標號)	學習表現 (標號)						
覽小尖 兵 (13節)				說  ➤ 擔任廣達《游於藝》 擁抱梵谷展聯合開幕 工作人員	1.解說稿撰寫 2.解說實作演練 開幕典禮工作培訓	學習單		實作	
活動預 報員 (4節)	X	X	國 2- II -1 國 2- II -3	➤ 宣傳圖書館各類活 動  ➤ 主持附小之星	➤ 圖書館活動宣傳培訓 1.宣傳稿撰寫 2.宣傳實作演練 ➤ 附小之星主持工作培訓 1.主持稿撰寫 2.主持實作演練	簡報	國語文	參與態度 實作	國-E-C2
回顧與 分享 (1節)	X	X	國 2- II -2 國 2- II -4	➤ 分享社團課心得 ➤ 提出建議	➤ 對本學期課程進行回顧與分 享	X	國語文	參與態度 口頭發表	國-E-C2

九、其他

一、課程設計者：周士雄

二、課程主題（社團名稱）：程式桌遊

三、教學週數：21 週

四、活動期間：107.8.30~108.1.18

五、課程設計理念：透過不插電學習法，讓學生運用桌遊的方式，訓練其程式邏輯思考的能力，包含函數、迴圈、條件式…等等。開啟他們對程式學習的熱情與興趣，之後再結合 MICROBIT 教學，讓孩子能夠將所學應用於實際。

六、課程目標：

1. 透過星際探險家程式桌遊，幫助孩子學習程式設計的運算思維，包含函數、迴圈、條件式…等等。
2. 學會 MICROBIT 的基本操作。

七、教學架構：

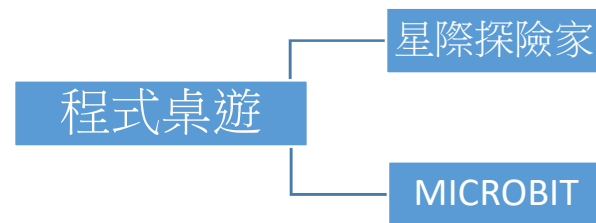

八、教學準備：桌遊、MICROBIT

九、教學活動：

主題	學習目標	週次	節數	教學活動	教學重點	教學資源	統整課程	評量方式	核心素養
程式桌遊	選擇自己的社團課程	1	1	選課	選課	選課說明		實作	A2、B2
	透過桌遊訓練學生的程式邏輯思考能力，並將之應用於 MICROBIT 上。	2-11	10	認識星際探險家	1. 卡片種類及功能介紹 2. 規則講解 3. 分組練習	星際探險家 電腦 MICROBIT	自然與生活 科技	實作 參與態度	
		12	1	MICROBIT 介紹	1. 介紹 MICROBIT 特色 2. 基本操作介紹 3. 教學資源介紹				
		13-14	2	LED	1. 用 LEDs，秀美麗的圖樣 2. 秀數字在 LED 螢幕上 3. 使用字串秀文字訊息 4. 用座標控制 LED 5. 用亮度參數去控制 LED 的明亮度				
		15-16	2	按鍵	1. 學習用按鍵做字串控制 2. 學習用按鍵作笑臉圖形轉換				
		17-18	2	加速感應器	1. 學習用加速感應器去做向上、向下圖形控制 2. 電子骰子				
		19-21	3	動畫	1. 用無線迴圈去做動畫 2. 用按鍵去清除螢幕圖案 3. 有暫停控制的圖形顯示				

十、教學評量：實作、參與學習態度。



一、課程設計者：李俊輝

二、課程主題（社團名稱）：MBOT 機器人

三、教學週數：21 週

四、活動期間：107.8.30~108.1.18

五、課程設計理念：以簡單的圖控程式介面及有趣的機器人感應器訓練學生程式邏輯思考的能力，並以翻轉的理念引導啟發孩子學習的動機，培養解決問題的能力，建構自主學習的能力。

六、課程目標：

3. 透過 mblock 圖控程式，讓小朋友能發揮創意以機器人的感應器和圖形程式語言設計互動式遊戲。
4. 讓小朋友學會以 mblock 圖控程式控制機器人，運用感應器進行離線動作並正確依照程式邏輯指令完成動作。
5. 透過機器人活動，提升以電腦解決問題的能力以及對程式語言的興趣。

七、教學架構：

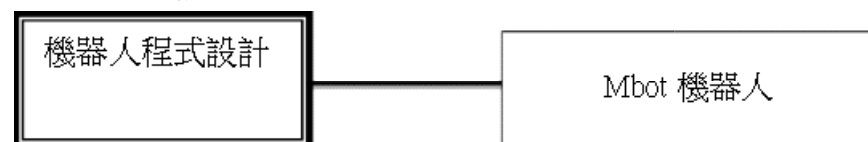

八、教學準備：程式撰寫、教學場地設計

九、教學活動：

主題	學習目標	週次	節數	教學活動	教學重點	教學資源	統整課程	評量方式	核心素養
MBOT 機器 人	選擇並規劃自己的 社團課程	1	1	選課	選課	選課說明	無	實作	A2、B2
	讓小朋友學會以	2-3	2	認識	1. 舞台、角色 (造型)、程式區指	電腦		實作	

主題	學習目標	週次	節數	教學活動	教學重點	教學資源	統整課程	評量方式	核心素養
	mblock 寫程式讓 機器人離線動作 並發揮創意機器 人離線動作並發 揮創意設計互動 遊戲。	4-6	3	mblock&RGB LED	<ul style="list-style-type: none"> <li>1. 指令。</li> <li>2. 光的三原色教學，利用積木指令 RGB LED 燈光變化。</li> <li>3. 消防車警示燈</li> <li>4. 閃爍 LED 程式教學</li> </ul>	MBOT			
				蜂鳴器	<ul style="list-style-type: none"> <li>1. 利用積木指令發出聲音</li> <li>2. 不同音調變化</li> <li>3. 利用程式指令編寫一首歌曲</li> <li>4. 結合消防車燈光顯示與警示音。</li> <li>5. 利用程式指令讓音調與燈光進行強弱變化</li> </ul>				
				蜂鳴器 LED	<ul style="list-style-type: none"> <li>1. 結構順序程式教學-互動遊戲 老鼠咬蘋果</li> <li>2. 循環結構程式教學-互動遊戲 不斷掉落的蘋果</li> <li>3. 新創互動遊戲考驗</li> </ul>				
				光線感應器	<ul style="list-style-type: none"> <li>1. 循環結構程式教學-互動遊戲 猜猜看</li> <li>2. 運用光線感應器新創互動遊戲</li> </ul>				
				馬達	<ul style="list-style-type: none"> <li>1. 利用積木指令控制前進、後退、左轉、右轉</li> <li>2. 利用鍵盤方向鍵控制消防車方向</li> <li>3. 障礙物遙控大賽</li> </ul>				
		14-15	2	超音波	<ul style="list-style-type: none"> <li>1. 讓熊貓說出超音波感應器的值</li> <li>2. 條件判斷邏輯 if...else 程式教學</li> </ul>				

主題	學習目標	週次	節數	教學活動	教學重點	教學資源	統整課程	評量方式	核心素養
					3. 自動看門狗、跟隨狗 4. 倒車雷達				
		16-18	3	循線感應器	1. 讓熊貓說出感應器的值 2. 條件判斷邏輯 if...else 程式教學 3. 加入 LED 和蜂鳴器 4. 不同邏輯程式寫法的比較 5. 運用循線感應器新創互動遊戲				

十、教學評量：

學生實作作品、參與學習態度。